

МЕЖДУНАРОДНЫЙ НАУЧНЫЙ ЖУРНАЛ  
«Современная школа России.  
Вопросы модернизации»

СБОРНИК НАУЧНЫХ РАБОТ



«Открытый Мир»  
Москва, 2021 г.

**МЕЖДУНАРОДНЫЙ НАУЧНЫЙ ЖУРНАЛ  
«СОВРЕМЕННАЯ ШКОЛА РОССИИ.  
ВОПРОСЫ МОДЕРНИЗАЦИИ»**

№3(36, т.2), май 2021

*Сборник научных работ*

*Москва, 25 мая 2021 года.*

Международный научный журнал «Современная школа России. Вопросы модернизации» представляет собой международное научное издание, целью которого является публикация результатов научных исследований, проводимых российскими и зарубежными учеными. Научные публикации в журнале являются одним из основных способов ознакомления специалистов и общественности с результатами научной деятельности.

Материалы рецензированы и отобраны к публикации редакционно–издательским советом научно–исследовательского центра АО «Компания «Открытый Мир».

Публикации настоящего научного журнала предназначены для читателей возраста от 12 лет (В соответствии со ст. 27 Федерального закона РФ «О средствах массовой информации»).

ISSN 2306–8906.

УДК 373.1.014(470)(082)

ББК 74.20

C56

«Современная школа России. Вопросы модернизации»,  
№3(36, т.2), май, 2021:

Материалы международного научного журнала, Москва,  
2021, с.292

ISSN 2306–8906.

(С) Авторы статей.  
(С) АО «Компания «Открытый Мир».

## СОДЕРЖАНИЕ

### РАЗДЕЛ 1. ТЕХНИЧЕСКИЕ НАУКИ (05.00.00)

- Васильева Ж. П.  
Разработка мобильного приложения для изучения английских терминов по программированию  
10
- Гайнова Ю. В., Журавлева Н. В.  
Характеристика приоритетных направлений деятельности АО «Газпром газораспределение Владимир» за последние 5 лет  
12
- Гайнова Ю. В., Журавлева Н. В.  
Анализ уровня газификации суздальского района владимирской области  
14
- Грициенко А. А.  
Превращение пентан–гексановой фракции на Zr–содержащих катализаторах при различных давлениях  
17
- Жога Д. О., Синенко С. А.  
Проектные решения по устройству армогрунтовых подпорных стенок при рекультивации полигонов ТК  
20
- Зяблицева Д. К., Мокряков А. В.  
Оптимизация производственных процессов посредством внедрения технологий автоматизации на основе платформы 1С  
23
- Иксанов Р. М.  
Сравнительный анализ подходов решения задачи прогнозирования уровня глюкозы у больных сахарным диабетом 1 типа на основе нейронных сетей  
26
- Иксанов Р. М.  
Информационная система регуляции гликемии для больных сахарным диабетом 1 типа на основе нейронной сети с долгой краткосрочной памятью  
29
- Кусаева Ж. М.  
Решение задачи термоупругости для круглой пластины при действии температурной нагрузки  
32
- Казакова В. Э., Решанова А. О.,  
Анализ защищенных микросхем для платежных средств  
35
- Куркина Г. С.  
Использование программы Geogebra решения стереометрических задач  
40
- Кислов К. А.  
Сравнение методов многослойных нейронных сетей для решения задачи одобрения кредитной заявки  
44
- Кислов К. А.  
Исследование архитектур многослойных нейронных сетей для решения задачи одобрения кредитной заявки  
47
- Кислова Г. А.  
Сравнение многослойной нейронной сети и метода ранжирования для решения задачи определения реабилитационного маршрута для детей с ментальными нарушениями  
50
- Кислова Г. А.  
Исследование использования многослойной нейронной сети для решения задачи определения реабилитационного маршрута для детей с ментальными нарушениями  
53
- Кузнецов В. В.  
Сравнение эффективности многослойного перцептрона и сверточной нейронной сети при поиске лесных вырубок  
55
- Насыров Р. Р., Лоскутов М. В., Найзабаева Л. К.  
Оверлейные сети  
58
- Ноговицына А. Е.  
Вклад интеграционных процессов в лесном комплексе в развитие инновационных технологий  
60
- Паскарелов С. И., Молев М. Д.  
Влияние солнечных панелей на экологию урбанизированных территорий  
63
- Половникова Е. С., Вдовкина Е. Г.  
Информационные и «сквозные» цифровые технологии в преподавании теории систем и системного анализа  
65
- Погребняк О. В.  
Аддитивные технологии в области реставрации архитектурного наследия. их история и применение  
67

Салихова Э. Н.  
Изучение физико–механических свойств грунтов насыпного слоя железнодорожного полотна пути необщего пользования, расположенного на территории Бахчисарайского района Республики Крым  
69

Серкин А. И.  
Купольные дома из грунтобетона, на основе магнезиального вяжущего  
71

Сиренко Я. А.  
Пространственный анализ точности расположения границ земельных участков  
74

Тартаковская М. В.  
Развитие дистанционных методов изучения лесов и проблема истощения лесных ресурсов  
76

Шишкина Е. В.  
Газовоздушные теплообменники  
78

Шишкина Е. В.  
Энерго– и ресурсосбережение в системах отопления  
81

Янов М. И., Шишкин В.С., Ахмадуллин Ф.Р., Куликова И.Г.  
Разработка стенда: распределитель импульсов  
83

## **РАЗДЕЛ 2. ПСИХОЛОГИЧЕСКИЕ НАУКИ**

Антонова Н. Л., Макаренко И. В.  
Психологическая обстановка в коллективе при различных стилях руководства.  
88

Абдеева К. И., Шилиева И. Ф.  
Гаджет–аддикция как современный социально–психологический феномен  
92

Бакшиханова С. С., Ветошникова Дарья.  
Влияние самоотношения подростков на переживание психологических проблем  
94

Басанова Е. А., Якутина А. В., Дувалина О. Н.  
Психологическое воздействие covid–19 на студентов калужского государственного университета им. К. Э. Циолковского: новые перспективы благополучия  
98

Гуськова А. И.  
Психическое здоровье человека и профессиональная деятельность  
102

Двинских М.А., Биктагирова Г.Ф.  
Сравнение особенностей проявления эмпатии у детей младшего школьного возраста, использующих и не использующих приложение «YOUTUBE детям»  
105

Ляшенко А. Г.  
Феномен моббинга в современном российском обществе  
108

Неволина А. В., Щербакова О. И.  
Особенности жизнестойкости у сотрудников HR–службы  
110

Никуличева С. Е., Дувалина О.Н.  
Социальная идентичность женщины в послеродовой период  
113

Сиротко О. В.  
Темперамент и удовлетворённость молодёжи выбранной специальностью  
116

## **РАЗДЕЛ 3. ПОЛИТИЧЕСКИЕ НАУКИ (23.00.00)**

Воронкина Я. В.  
Проблемы европейского единства в международной журналистике на примере Германии, Австрии, Ирландии и Нидерландов  
122

Джохаев М. А.  
Политический миф в современной культурной парадигме  
125

Дементьев Д. В.  
Взаимодействие России и Германии в деле урегулирования украинского конфликта  
130

Егиков А. А.  
К вопросу об основных этапах процесса нормализации взаимоотношений между Арменией и Турцией  
133

Егиков А. А.  
К вопросу о положении армянской республики после первой мировой войны  
135

Коротецкая В. С., Шевцова Т. С.  
Особенности социально–политического пространства как фактор реализации Pr–технологий в избирательных кампаниях: сравнительный анализ опыта США и России  
137

Компаниец В. А., Зайцев Н.Н.  
Фашизм – причины появления праворадикальной идеологии в обществе  
140

Мишин А. М., Шелковникова А. С.  
Внешнеполитическая стратегия Испании на современном этапе  
143

Толстов С. В.  
Личность Рональда Рейгана  
146

Шевцова Т.С.  
Темпоральность политического пространства как фактор социальной политики государства  
149

Якуничева А. А., Егорова Ю. С.  
Американская мультипликация как мнемонический актор в контексте создания образа россиян  
152

Яроцкий Д. А.  
Г.К. Жуков и лингвокультурный типаж – полководец (на материале военных выпусков журнала «LIFE»)   
154

#### **РАЗДЕЛ 4. КУЛЬТУРОЛОГИЯ (24.00.00)**

Айдинова В.А., Орехова М.С.  
Формирование имиджа государственных служащих в условиях российской культуры  
158

Агаркова А. А., Салалыкина Е. В.  
Развитие цифрового искусства в период диджитализации  
160

Баламатюк П. В., Кожевников В. В., Крыловская И. И.  
Незримый потенциал традиционного японского боевого искусства Кендо  
163

Волков И. Д., Власов М.Н.  
Спорт в жизни человека  
166

Крюкова А. Ю.  
Начальный этап становления японской православной церкви  
168

Никитин Д. А., Айвазова Е. С.  
Физическая культура и спорт как социальные и культурные институты и их влияние на общую культуру общества  
170

Самофалова А. А., Салалыкина Е. В.  
Методы управления командой в рамках масштабного мероприятия фестивальной деятельности  
173

Салалыкина Е. В., Мунтян Н. Ю., Васильева А. О.  
Роль технологий мультимедиа в профессиональной деятельности EVENT–менеджера  
175

#### **РАЗДЕЛ 5. ФИЛОЛОГИЧЕСКИЕ НАУКИ (10.00.00)**

Аширов Танатар, Хайыржанова А.  
Формулировка второй языковой личности на основе когнитивного и лингвокультурного подхода  
180

Кикиани А. Д.  
«Майская ночь» Н.В. Гоголя на английском языке  
183

Молдавская О. Е., Ашикбаева М. Р.  
Метод предметно–языкового интегрированного обучения (CLIL): перспективы использования в российской школе  
185

Саргыдаева А. С., Анисимов А. Б.  
Поверхностное воспитание в романе Сомерсета Мозма «Узорный покров»  
189

Казыева Л. Х.  
Типология героев А. Генатулина в сборнике «Одинокий дом в тумане»  
191

#### **РАЗДЕЛ 6. ЮРИДИЧЕСКИЕ НАУКИ (12.00.00)**

Антипенкова В. В. Цельникер Г. Ф.  
Вопросы преднамеренного банкротства юридических лиц  
196

Аитова Ю. А., Медведева Е. А., Цельникер Г. Ф.  
Налог для самозанятых  
199

Бережных М., А., Ожиганова Е. В.  
Обычай как источник международного частного права  
203

Безбородкина Е. А.  
Пытки как способ совершения должностных преступлений: понятие, квалификация, влияние на наказание  
205

Богомолов В. А.  
Некоторые вопросы совершенствования законодательства о применении мер административного пресечения  
209

- Богомолов В. А.  
Особенности классификации мер  
административного пресечения  
211
- Гаджиева З. М.  
Проблематика обеспечения прав  
несовершеннолетних подозреваемых и обвиняемых  
в досудебном производстве  
214
- Губкина А. А., Шишкина В. С.  
Роль международного договора как источника  
международного  
частного права  
215
- Зарыпова А. С., Ульянова Е. В., Бакаева А. С.  
Актуальные вопросы защиты нарушенных прав  
налогоплательщиков  
217
- Зыкова Т. А., Масленикова Е. В.  
Конфликт квалификаций, способы  
его разрешения  
220
- Курочкина Т. А.  
Современный этап развития законодательства в  
области эмиссии ценных бумаг  
222
- Козлова П. Л., Газарян Е. А., Мигда Н.С.,  
Некрасова И.Е.  
К вопросу об исполнении обязанности по уплате  
налогов, сборов, страховых взносов  
224
- Курочкина Т. А.  
Проблемы регулирования выпуска и оборота  
ценных бумаг  
226
- Кобзарь Э. Ю.  
Развитие механизмов государственного контроля  
228
- Мириев М. Р., Тужилова–Орданская Е. М.  
Признание и исполнение решений иностранных  
третейских судов (арбитражей) на основании  
международного договора  
231
- Мигда Н. С., Некрасова И. Е., Король Е. А.,  
Федосеева К. С.  
Анализ стадии исполнения бюджета: выявление  
проблематики  
235
- Мигда Н.С., Некрасова И.Е., Кортунова О.В.,  
Залян К.В.  
Налоговые правонарушения и ответственность за их  
совершение  
238
- Мигда Н.С., Некрасова И.Е., Васильева Е.Ю.,  
Жевец А.М.  
Способы защиты прав налогоплательщиков  
241
- Мигда Н.С., Некрасова И.Е., Антонян А.А.,  
Таксиди Ю.К.  
Обстоятельства, смягчающие налоговую  
ответственность  
245
- Мигда Н. С., Некрасова И. Е., Лисичкин С. С.,  
Пантелеев А.  
Инновации в бюджетном законодательстве  
247
- Тартаковская М. В.  
Сравнение и анализ действующих нормативно–  
правовых документов лесного  
законодательства на 2021 год  
250
- Прокошева И. И.  
Влияние антироссийских санкций на разрешение  
внешнеэкономических споров: проблемы и  
перспективы  
253
- Ярошенко В. В.  
Принцип равенства супругов по действующему  
российскому законодательству  
256
- РАЗДЕЛ 7. ИСТОРИЧЕСКИЕ НАУКИ (07.00.00)**
- Крюкова А. Ю.  
Начальный этап становления японской  
православной церкви  
260
- Майстренко А. И.  
Типы начального образования в Приенисейском  
крае в конце XIX – начале XX вв.  
262
- Власов С. Ю., Текучев Е. В., Бредихин М. Э.  
История развития войн, их эволюция  
265
- Тевосян Т. А.  
Крепости Лорийской области средневековой  
Армении  
268
- Тевосян Т. А.  
Происхождение и развитие системы фортификации  
в средневековой Армении  
271

**РАЗДЕЛ 8. ХИМИЧЕСКИЕ НАУКИ (04.00.00)**

Абдулкадырова Э. И., Сергалиева М. У.,  
Цибизова А. А., Самотруева М., А.  
Влияние селанка на общее количество лейкоцитов в  
условиях экспериментального гипертиреоза  
276

Борозда К., Борозда А. В.  
Использование метода биоиндикации для  
мониторинга загрязнения  
атмосферного воздуха  
278

Ионов В. В., Барботин В. Р., Мартыненко Н. Н.  
Получение слабоалкогольного пива с  
использованием нетрадиционных дрожжей  
*Lachansea Termotolerans*  
282

Сбитнева Е. О.  
Определение содержания глюкозы в растительной  
биомассе  
285

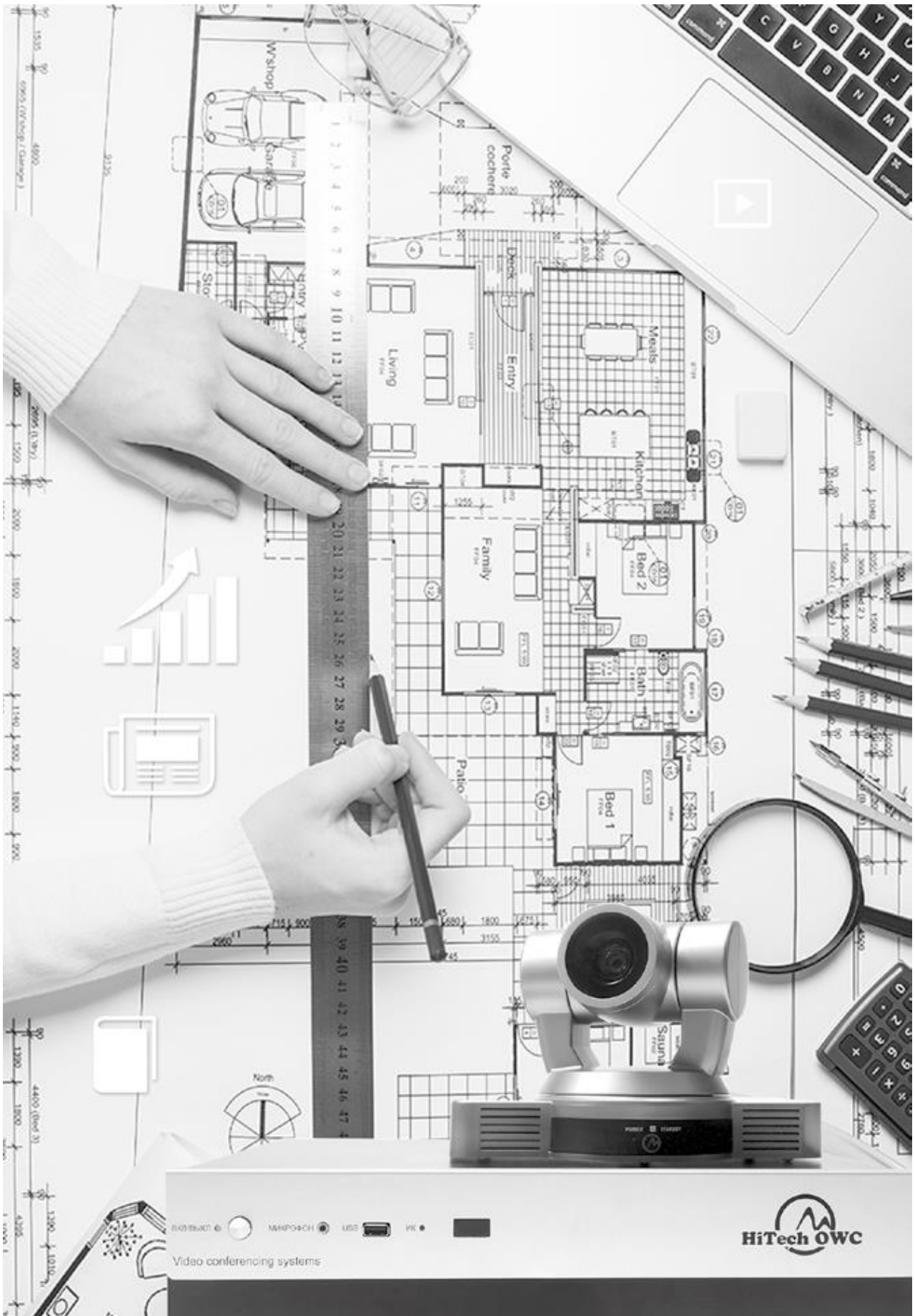



## ТЕХНИЧЕСКИЕ НАУКИ



МУЛЬТИМЕДИА КОМПЛЕКС  
ВИДЕОСВЯЗЬ, ПЕРЕДАЧА ДАННЫХ, ИНФОРМАЦИОННЫЙ ДОСТУП

[WWW.HT-TC.COM](http://WWW.HT-TC.COM)

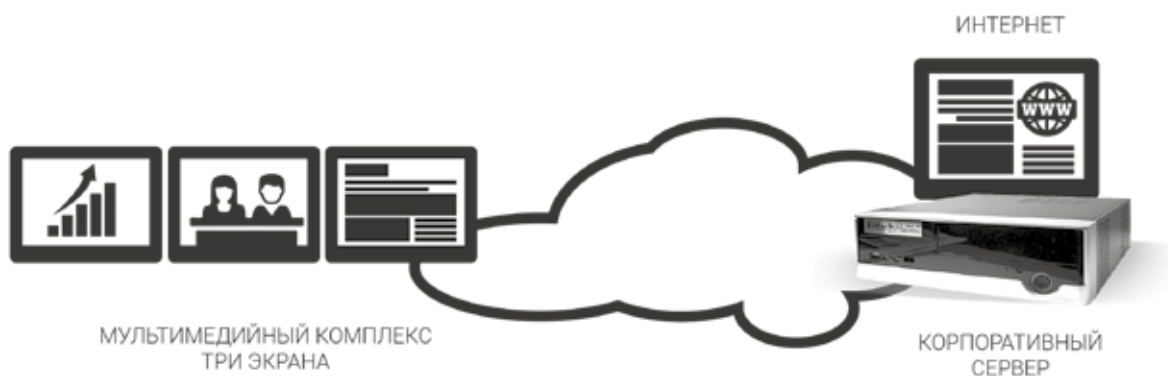

**HT-TC**  
.com



РОССИЙСКОЕ ОБОРУДОВАНИЕ ВИДЕОКОММУНИКАЦИЙ

**РАЗРАБОТКА МОБИЛЬНОГО ПРИЛОЖЕНИЯ  
ДЛЯ ИЗУЧЕНИЯ АНГЛИЙСКИХ ТЕРМИНОВ ПО  
ПРОГРАММИРОВАНИЮ**

**DEVELOPMENT OF A MOBILE APPLICATION FOR  
LEARNING ENGLISH PROGRAMMING  
TERMS**

**Васильева Ж. П.,**  
Колледж инфраструктурных технологий,  
Северо–Восточный Федеральный Университет  
им. М.К. Аммосова  
г. Якутск, Республика Саха (Якутия)  
E-mail: [info@owc.ru](mailto:info@owc.ru)

**Vasilieva Zhanna.,**  
College of Infrastructure Technology  
North–Eastern Federal University  
them. M.K. Ammosov,  
Yakutsk, Republic of Sakha (Yakutia) E–  
mail: [info@owc.ru](mailto:info@owc.ru)

**Аннотация:**

Данная статья посвящена проблеме изучения английских терминов по программированию. Применены методы исследования: наблюдение, анализ, синтез, сравнение, тестирование. Разработано мобильное приложение для перевода и интерпретации технических терминов по программированию. Исследованы и проанализированы средства разработки мобильных приложений, выявлены их достоинства и недостатки, проведен обзор аналогов, проведено тестирование по выявлению функциональности и работоспособности разработанного приложения, разработано мобильное приложение.

**Annotation:**

This article is devoted to the problem of learning English programming terms. Research methods were applied: observation, analysis, synthesis, comparison, testing. A mobile application for translation and interpretation of technical programming terms has been developed. The means of developing mobile applications have been investigated and analyzed, their advantages and disadvantages have been revealed, a review of analogues has been carried out, testing has been carried out to identify the functionality and operability of the developed application, and a mobile application has been developed.

**Ключевые слова:**

английский язык, программирование, мобильное приложение, разработка, Android Studio, разработка, актуальность, языки программирования.

**Keywords:**

english, programming, mobile application, development, Android studio, development, relevance, programming languages.

**РАЗРАБОТКА МОБИЛЬНОГО ПРИЛОЖЕНИЯ ДЛЯ ИЗУЧЕНИЯ АНГЛИЙСКИХ ТЕРМИНОВ ПО  
ПРОГРАММИРОВАНИЮ**

В настоящий момент мобильные устройства являются неотъемлемой частью жизни каждого человека. Следовательно, актуальность мобильных приложений очевидна.

Обучение, самообразование посредством мобильных приложений является сравнительно новым способом, который набирает популярность. В связи с вышеизложенным вполне логично использование мобильного приложения как вспомогательного элемента в учебном процессе и саморазвитии.

Для разработки мобильного приложения был проведен анализ некоторых имеющихся программ разработки Android приложений, и выявлены их особенности и недостатки. Проведенный анализ показал, что среда программирования Android Studio наиболее подходит, так как имеет общедоступный для понимания набор инструментов, понятный интерфейс и не сложный синтаксис.

Исследовав, некоторые существующие аналогичные приложения по технологическим терминам на английском и русском, мы пришли к выводам, что для того, чтобы мобильный словарь оказался эффективным и полезным справочным материалом, необходимо соблюдать следующие требования: простота и удобство интерфейса; лаконичность; содержательность; информативность.

Создание нашего приложения проходила в несколько этапов: подготовительный этап; этап анализа аналогов; этап анализа программных средств; этап разработки.

На подготовительном этапе нами были обозначены: цель работы, объект и предмет исследования, выявлена актуальность работы, выдвинута гипотеза и намечены этапы работы над исследованием.

На этапе анализа аналогов были проанализированы электронные ресурсы по теме исследования: изучены справочные приложения, выявлены требования к обучающим приложениям для детей младшего школьного возраста.

Этап анализа программных средств. На данном этапе нами были рассмотрены несколько программ: Unity, Android Studio, Appery.io. Проведен сравнительный анализ, выявлены их достоинства и недостатки.

Разработанное приложение имеет следующую структуру:

- строка поиска (EditText)– в нее пользователь набирает искомый термин;
- кнопка поиска (Button “Search”)– с ее помощью в поле выводится значение введенного в строку поиска термина;
- кнопка очистки (Button “Clear”)– не обязательная в использовании, очищает строку поиска и поле для данных;
- поле для вывода данных (TextView)– непосредственно сюда выводится найденное значение;

На этапе разработки было создано справочное приложение «Англо–русский словарь терминов программирования». Данное обучающее приложение написано на языке программирования java в программе Android Studio. Он

рассчитан на программирование мобильных приложений и предоставляет большое количество компонентов для этого. Возможности Android Studio полностью отвечают нашим требованиям и подходят для создания систем любой сложности.

В ходе тестирования были устранены все ошибки реализации и недочёты. Программа соответствует техническому заданию, согласно которому программа должна выводить перевод и интерпретацию технических терминов. С этой задачей приложение успешно справляется. В программу входит база данных с достаточным набором терминов.

Таким образом, доступное мобильное приложение с простым и интуитивно понятным интерфейсом может быть полезным и эффективным средством для перевода и интерпретации технических терминов по программированию.

В заключении, хотелось бы сказать, что обучение, самообразование посредством мобильных приложений является сравнительно новым способом, который набирает популярность. В связи с этим вполне логично использование мобильного приложения как вспомогательного элемента в учебном процессе и саморазвитии.

Практическая значимость проведенного исследования вполне очевидна – созданное мобильное приложение может быть использовано в учебном процессе по дисциплине «Иностранный язык в профессиональной деятельности» по специальности 09.02.07 «Информационные системы и программирование», а также для других пользователей, занимающихся программированием.

#### **Информационные источники:**

1. Александреску, А. Язык программирования D / А. Александреску. — СПб.: Символ–плюс, 2017. — 544 с.
2. Unity Manual [Электронный ресурс]. – Режим доступа: <http://docs.unity3d.com/Manual>. – яз. англ. 2 Unity Answers [Электронный ресурс]. – Режим доступа: <http://answers.unity3d.com>. – яз. англ. 3 Jeff W. Murray, C# Game programming cookbook for Unity 3D [Текст] – CRC Press, 2014. – 452 с. 4 Wikipedia, the free encyclopedia [Электронный ресурс]: Свободная общедоступная многоязычная универсальная энциклопедия. — Режим доступа: [http://ru.wikipedia.org/wiki/Заглавная\\_страница](http://ru.wikipedia.org/wiki/Заглавная_страница), свободный.
3. Ашарина, И.В. Основы программирования на языках C# Курс лекций для высших учебных заведений / И.В. Ашарина. — М.: Гор. линия–Телеком, 2018. — 208 с.
4. Вагнер, Б. Эффективное программирование на C#. 50 способов улучшения кода. / Б. Вагнер. – М.: Вильямс И.Д., 2017. – 224 с.
5. Васильев, А.Н. Программирование на Unity для начинающих. Особенности языка / А.Н. Васильев. – М.: ЭКСМО, 2017. – 128 с.
6. Герберт Шилдт. Справочник программиста по C#. Вильямс, 2018г. – 432стр.
7. Джон Мэннинг. Unity для разработчика. Мобильные мультиплатформенные игры. Батфилд – Эддисон Пэрис, 2018. – 304с
8. Керниган, Б. Языки программирования. 2-е изд. / Б. Керниган, Д.М. Ритчи. — М.: Вильямс, 2016. — 288 с.
9. Рихтер, Дж. CLR via C#. Программирование на платформе Microsoft .NET Framework 4.5 на языке C# / Дж. Рихтер. – СПб.: Питер, 2019. – 896 с.
10. Торн А. Основы анимации в Unity [Текст]: учебное пособие/ АланТорн– ред.: Д. Мовчан, переводчик: Р. Рагимов – Москва: ДМК, 2016 – 176с.
11. Юрий Язев. Как самому написать мобильную 2D-игру. Солон–пресс, 2016г. – 476стр.
12. Свободная энциклопедия Википедия. [www.wikipedia.org](http://www.wikipedia.org)
13. Сайт о программировании [www.codenet.ru](http://www.codenet.ru)

**Гайнова Ю. В.,**  
магистрант, кафедра «Теплоснабжения, вентиляция  
и гидравлика» Владимирский государственный  
университет имени Александра Григорьевича и Николая  
Григорьевича Столетовых” Институт архитектуры,  
строительства и энергетики  
Россия, г. Владимир

**Журавлева Н. В.,**  
ассистент кафедры «Теплоснабжения, вентиляция и  
гидравлика»  
Владимирский государственный университет имени  
Александра Григорьевича и Николая Григорьевича  
Столетовых” Институт архитектуры,  
строительства и энергетики  
Россия, г. Владимир

**Gainova Yulia,**  
Master’s Student, Department of „Heat Supply, Ventilation  
and Hydraulics” Vladimir State University named after  
Alexander Grigoryevich and Nikolai Grigoryevich Stoletov „  
Institute of Architecture, Construction and Energy  
Russia, Vladimir

**Zhuravleva Natalia,**  
Assistant of the Department of „Heat Supply, Ventilation and  
Hydraulics” Vladimir State University named after Alexander  
Grigoryevich and Nikolai Grigoryevich  
Stoletov „ Institute of Architecture,  
Construction  
and Energy  
Russia, Vladimir

**Аннотация:**

В статье рассматриваются основные приоритетные направления деятельности АО «Газпром газораспределение Владимир» за последние 5 лет. Приводится описание главных задач таких направлений как: тесное сотрудничество органами местного самоуправления и исполнительными органами государственной власти, оптимизация режимов работы сетей и повышение уровня надежности функционирования объектов сетей газораспределения и газопотребления. Дается характеристика направлений, а также оценка некоторых их показателей.

**Annotation:**

The article examines the main priority areas of activity of JSC „Gazprom gazoraspredelenie Vladimir” over the past 5 years. The characteristics of these areas are given, as well as an assessment of some of their indicators.

**Ключевые слова:**

приоритетные направления, газификация,  
газораспределительные сети, потребители.

**Keywords:**

priority areas, gasification, gas distribution networks,  
consumers.

**ХАРАКТЕРИСТИКА ПРИОРИТЕТНЫХ НАПРАВЛЕНИЙ ДЕЯТЕЛЬНОСТИ АО  
«ГАЗПРОМ ГАЗОРАСПРЕДЕЛЕНИЕ ВЛАДИМИР» ЗА ПОСЛЕДНИЕ 5 ЛЕТ**

В настоящее время существует тенденция развития муниципальных образований, городских и сельских поселений, в результате которых изменяется плотность застройки в существующих населенных пунктах, а также увеличивается количество новых микрорайонов, различных коттеджных поселков и производственных предприятий. В связи с этим возрастает число потребителей природного газа, а это, соответственно, приводит к повышению нагрузки на газораспределительные сети.

Таким образом, задача в обеспечении бесперебойной и надежной подачи газа всем категориям потребителей приобрела особую актуальность и значимость для газораспределительных организаций.

Для решения достижения данной задачи компания АО «Газпром газораспределение Владимир» каждый год определяет основные приоритетные направления своей деятельности.

Во-первых, это активизация работы с исполнительными органами государственной власти и органами местного самоуправления. Например, между Администрацией Владимирской области и АО «Газпром газораспределение Владимир» заключено соглашение о сотрудничестве, предусматривает:

1. Разработку и реализацию единой энергетической стратегии на долгосрочную перспективу в целях максимально эффективного использования природных энергетических ресурсов для повышения качества жизни населения и роста экономики.
2. Формирование и реализация ежегодных программ газификации Владимирской области на основе разработанной и утвержденной Генеральной схемы газоснабжения.
3. Разработка и внедрение программ энергосбережения.
4. Развитие и совершенствование системы устойчивого газоснабжения потребителей.

Итогом совместной деятельности АО «Газпром газораспределение Владимир» и органов местного самоуправления является постоянное повышение уровня газификации населенных пунктов Владимирской области (рисунок 1).



Рисунок 1 – Уровень газификации в городах и в сельской местности Владимирской области за 5 лет

Общий уровень газификации Владимирской области с 2015 года увеличился на 4,62 % и составляет в настоящее время 82,13 %.

Во-вторых, осуществление мероприятий по оптимизации режимов работы сетей газораспределения.

В ходе реализации данного направления на объектах газораспределительных систем, эксплуатируемых АО «Газпром газораспределение Владимир», выполнены все регламентные работы, предусмотренные графиками технического обслуживания и ремонта газовых сетей в соответствии с требованиями нормативных правовых актов и нормативных технических документов в области газораспределения.

Объем работ по реконструкции линейной части газораспределительных сетей в 2015г. составил 4,33 км, в 2016г. – 5,35 км, в 2017г. – 5,41 км, в 2018г. – 7,22 км, в 2019г. – 1,11 км.

В-третьих, повышение уровня безопасности и надежности функционирования объектов сетей газораспределения и газопотребления путем регулярного проведения технического обслуживания газового оборудования котельных предприятий и коммунально-бытовых объектов, а жилых домов (таблица 1).

Таблица 1 – Сводная таблица газового оборудования, обслуживаемого по договору на ТО

Год	В котельных предприятий и коммунально-бытовых объектах	В жилых домах	Всего, шт.
2015	5 160	279 421	284 581
2016	17 428	564 636	582 064
2017	23 796	859 757	883 553
2018	25 435	883 063	908 498
2019	38 239	959 619	997 858

На основании таблицы 1 можно судить об постоянном росте количества газового оборудования в котельных предприятиях и в жилых домах, что приводит к увеличению договором на техническое обслуживание.

Таким образом, основные приоритетные направления деятельности АО «Газпром газораспределение Владимир» позволяют повысить эксплуатационную надежность газораспределительных систем, и соответственно, обеспечить безопасное и бесперебойное обеспечение потребителей природным газом.

#### Информационные источники:

1. Центр раскрытия корпоративной информации [Электронный ресурс]. URL: <https://www.e-disclosure.ru/>.
2. АО «Газпром газораспределение Владимир» [Электронный ресурс]. URL: <https://www.vladoblgaz.ru/>.

**Гайнова Ю. В.,**  
магистрант, кафедра «Теплоснабжения, вентиляция и гидравлика»

Владимирский государственный университет имени А. Г. и Н. Г. Столетовых, Институт архитектуры, строительства и энергетики

**Журавлева Н. В.,**  
ассистент кафедры «Теплоснабжения, вентиляция и гидравлика»

Владимирский государственный университет имени А. Г. и Н. Г. Столетовых, Институт архитектуры, строительства и энергетики,  
Россия, г. Владимир

**Gainova Yulia,**  
master's student, Department of «Heat Supply, Ventilation and Hydraulics»

Vladimir State University named after Alexander Grigoryevich and Nikolai Grigoryevich Stoletov, Institute of Architecture, Construction and Energy,

**Zhuravleva Natalia,**  
assistant of the Department of «Heat Supply, Ventilation and Hydraulics» Vladimir State University named after Alexander Grigoryevich and Nikolai Grigoryevich Stoletov, Institute of Architecture, Construction and Energy,  
Vladimir city, Russia

**Аннотация:**

В статье рассматривается состояние газификации Суздальского района Владимирской области в настоящее время. На основе анализа показателя, характеризующего современную ситуацию в области газоснабжения районов Владимирской области, дается оценка уровня обеспечения природным газом населенных пунктов Суздальского района. Приводятся характеристики планируемых мероприятий по дальнейшему развитию района.

**Annotation:**

The article examines the state of gasification of the Suzdal district of the Vladimir region at the present time. Based on the analysis of the indicator characterizing the current situation in the field of gas supply to the regions of the Vladimir region, an assessment of the level of natural gas supply to the settlements of the Suzdal region is given. The characteristics of the planned measures for the further development of the region are given.

**Ключевые слова:**

природный газ, газификация, газопровод, газоснабжение, потребители, газораспределительные сети.

**Keywords:**

natural gas, gasification, gas pipeline, gas supply, consumers, gas distribution networks.

**АНАЛИЗ УРОВНЯ ГАЗИФИКАЦИИ СУЗДАЛЬСКОГО РАЙОНА ВЛАДИМИРСКОЙ ОБЛАСТИ**

Природный газ в настоящее время является одним из высокоэффективных энергоносителей, а также выступает в роли промышленного сырья, поэтому его широко используют для газоснабжения городов, сел, деревень и различных предприятий. Газовое топливо, по сравнению с другими видами топлива, имеет ряд преимуществ, к которым относят сравнительно низкую стоимость, широту применения, независимость от природных и климатических условий, низкий уровень выбросов в окружающую среду, высокий КПД работы газоиспользующего оборудования.

Официальной датой начала газификации Владимирской области принято считать апрель 1958, именно в этом году в 1500 квартирах в г. Владимире появился природный газ.

В 70–90-е годы начинает активно реализовываться программа сплошной газификации Владимирской области, которая включает в себя строительство магистральных газопроводов, наращивание темпов газификации сельской местности и совершенствование структуры эксплуатации систем газоснабжения.

В Суздальский район природный газ начинает поступать к потребителям с 1972 году.



Рисунок 1 – Уровень газификации сельских поселений Суздальского района на 01.01.2020г.

По состоянию на 01.01.2020г. в Боголюбовском сельском поселении газифицировано 12 населенных пунктов, в Новоалександровском – 25, в Селецком – 35, в Павловском – 20 (рисунок 1).

Таким образом, на территории данного района природный газ имеется в 92 поселках, селах и деревнях, что составляет 11% от всех газифицированных населенных пунктов Владимирской области.

В рамках муниципального устройства области, в границах административно–территориальных единиц Владимирской области всего образовано 16 муниципальных районов, каждый из которых имеет разный процент газификации (таблица 1).

**Таблица 1 – Перечень методик исследования**

№	Наименование района	Всего населенных пунктов, шт.	Газифицировано населенных пунктов, шт.
1	Александровский	233	80
2	Вязниковский	231	38
3	Гороховецкий	146	27
4	Гусь-Хрустальный	184	30
5	Камешковский	118	63
6	Киржачский	113	22
7	Ковровский	173	47
8	Кольчугинский	143	26
9	Меленковский	121	36
10	Муромский	90	42
11	Петушинский	160	71
12	Селивановский	90	22
13	Собинский	198	42
14	Судогодский	205	52
15	Суздальский	129	92
16	Юрьев-Польский	149	38

Всего в Суздальском районе расположено 129 населенных пунктов, следовательно 71 % из них используют природный газ для бытовых нужд, а именно для отопления, горячего водоснабжения (ГВС) и приготовления пищи (рисунок 2). Это является одним из самых высоких показателей по газификации среди муниципальных районов Владимирской области.

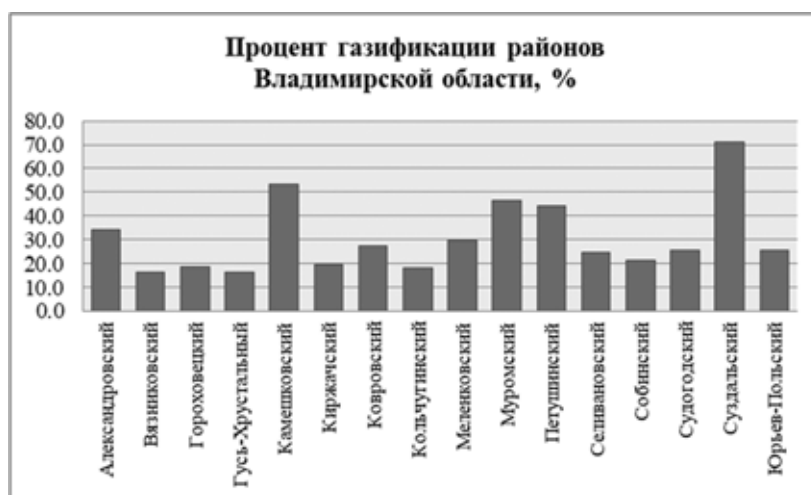

*Рисунок 2 – Процент газификации районов Владимирской области*

В настоящее время разработана Программа газификации жилищно–коммунального хозяйства, промышленных и иных организаций Владимирской области на 2019 – 2023 годы, утвержденная губернатором Владимирской области.

Главной задачей данной программы является строительство новых и реконструкция существующих газораспределительных сетей для повышения надежности системы газоснабжения и газораспределения в целях обеспечения потребителей области природным газом в требуемых объемах.

Согласно Программе газификации жилищно–коммунального хозяйства, промышленных и иных организаций Владимирской области на 2019 – 2023 годы в 2020г. в Суздальском районе предполагается газификация 9 объектов (улиц, населенных пунктов), в 2021г. – 10 объектов. Это говорит об увеличении темпов строительства газопроводов в населенных пунктах Суздальского района.

Главными перспективными потребителями Суздальского района являются домовладения (квартиры) и котельные. В 2020 г. их общее количество составит 720 штук, а в 2021г. – 363 штуки.

В настоящее время планируется начать строительство газопроводов, протяженность которых в 2020г. будет составлять ориентировочно 29,54 км, в 2021г. – 40,92 км, что примерно в 1,5 раза больше, чем в 2020г. Таким образом, к концу 2023 г. общая протяженность новых построенных газопроводов будет равной 70,64 км.

Таким образом, Суздальский район имеет самый высокий уровень развития систем газоснабжения, газораспределения и газопотребления в населенных пунктах Владимирской области. За счет сотрудничества администрации области и органов местного самоуправления с компанией АО «Газпром газораспределение Владимир», удастся сохранять высокий темп газификации района. В связи с этим, достигается бесперебойное, надежное и безаварийное обеспечение потребителей природным газом.

**Информационные источники:**

1. Распоряжение Губернатора области от 20.03.2017 N 33–рг «Об утверждении Программы газификации жилищно–коммунального хозяйства, промышленных и иных организаций Владимирской области на 2019 – 2023 годы».
2. АО «Газпром газораспределение Владимир» [Электронный ресурс]. URL: <https://www.vladoblgaz.ru/>.
3. Администрация Суздальского района Владимирской области [Электронный ресурс]. URL: <https://suzdalregion.ru/>.



## ПРЕВРАЩЕНИЕ ПЕНТАН–ГЕКСАНОВОЙ ФРАКЦИИ НА Zr–СОДЕРЖАЩИХ КАТАЛИЗАТОРАХ ПРИ РАЗЛИЧНЫХ ДАВЛЕНИЯХ

## CONVERSION OF PENTANEHEXANE FRACTION ON THE ZRCONTAINING CATALYSTS AT DIFFERENT PRESSURES

**Гриценко А. А.,**

Бакалавр, ФГБОУ ВО «СГУ имени Н.Г.Чернышевского»

**A. Gritsienko**

Bachelor's degree, FGBOU VO «N. G. Chernyshevsky SSU»

### **Аннотация:**

Нефтегазовая промышленность России включает в себя производство и реализацию нефтепродуктов. Основным фактором успешного развития в данной отрасли является разработка технологий по улучшению качества продукции нефтеперерабатывающих организаций.

Большая часть потребляемой нефтехимической продукции приходится на долю моторных топлив. Для получения экологически чистых бензинов с высоким октановым числом необходим поиск современных технологий и катализаторов. Поэтому изомеризация неразветвленных алканов остается актуальной и в наши дни.

В данной работе рассматриваются новые каталитические системы 1,5% Zr/Al<sub>2</sub>O<sub>3</sub> и 1,5% Zr/ ZSM–5 (M=100), обладающие высокой активностью в процессе изомеризации пентангексановой фракции. Исследование проводили на каталитической установке при атмосферном и повышенном давлении. Анализ газообразных и жидких продуктов превращения исходного сырья проводили методом газожидкостной хроматографии.

### **Ключевые слова:**

изомеризация, пентангексановая фракция, октановое число, давление, цеолит.

### **Annotation:**

The oil and gas industry in Russia includes the production and sale of petroleum products. The main factor of successful development in this industry is the development of technologies to improve the quality of products of oil refining organizations.

Motor fuels account for most of the petrochemical products consumed. In order to obtain ecologically clean gasoline with high octane number it is necessary to find modern technologies and catalysts. Therefore, isomerization of unbranched alkanes is still urgent today.

In this work new catalytic systems 1.5% Zr/Al<sub>2</sub>O<sub>3</sub> and 1.5% Zr/ZSM–5 (M=100) with high activity in isomerization of pentanehexane fraction are considered. The research was carried out on a catalytic unit at atmospheric and elevated pressure. Analysis of gaseous and liquid products of feedstock transformation was carried out by gasliquid chromatography.

### **Keywords:**

isomerization, pentanehexane fraction, zirconium, octane, pressure

## ПРЕВРАЩЕНИЕ ПЕНТАНГЕКСАНОВОЙ ФРАКЦИИ НА Zr–СОДЕРЖАЩИХ КАТАЛИЗАТОРАХ ПРИ РАЗЛИЧНЫХ ДАВЛЕНИЯХ

Основным фактором эффективности процесса изомеризации пентангексановой фракции является применение современных катализаторов, содержащих в своем составе платину. Однако ее использование значительно повышает стоимость катализатора [1,4].

Целью данной работы является разработка новых каталитических систем, не содержащих в своём составе платину, но обладающих высокой активностью в процессе изомеризации пентангексановой фракции. Для этого были проведены анализы лабораторных исследований и установлены закономерности превращения пентангексановой фракции на поверхности исследуемых катализаторов: 1,5% Zr/Al<sub>2</sub>O<sub>3</sub> и 1,5% Zr/ZSM–5 (M=100) в зависимости от температуры и давления.

В качестве исходного сырья использовалась пентангексановая фракция, являющаяся сырьём промышленных установок изомеризации [2].

Серию экспериментов проводили на каталитической установке высокого давления в интервале температур 250–350°C (шаг 50°C) при атмосферном и повышенном давлении (P= 5 атм.), скорость подачи сырья 8 мл/ч. Анализ сырья и полученных продуктов его превращения проводили методом газожидкостной хроматографии.

Состав исходной пентангексановой фракции приведен в таблице 1.



**Таблица 1 – Групповой состав пентангексановой фракции**

Группа соединений	Содержание, % масс.
Парафины	46,0
Изопарафины	35,0
Ароматические углеводороды	0,16
Бензол	0,16

В результате превращения пентангексановой фракции получены жидкие продукты от C4 до C16 и газы от C1 до C5 [3].

Анализ углеводородов произведен на хроматографах «Хроматэк Кристалл–5000» и «Хроматэк Кристалл–2000» с заданным программированием температуры от 35 °С до 250 °С. Расчет проводился с помощью программы «Хроматэк Аналитик», устанавливающей детальный состав углеводородных смесей, фракционный состав, относительную плотность и октановое число продукта.

В таблицах 2 и 3 представлен материальный баланс превращения ПГФ при давлении.

**Таблица 2 – Материальный баланс превращения пентангексановой фракции при давлении 5 атм.**

	Приход		Расход	250°С		300°С		350°С	
	г	%		г	%	г	%	г	%
Пентангексановая фракция	5,1	100	Жидкие продукты	3,9	76,5	3,6	70,5	3,4	66,5
			Газовые продукты	1,1	21,5	1,4	27,5	1,6	31,5
			Потери	0,1	2,0	0,1	2,0	0,1	2,0
Сумма	5,1	100,0	Сумма	5,1	100,0	5,1	100,0	5,1	100,0

**Таблица 3 – Материальный баланс превращения пентангексановой фракции при давлении 5 атм. на катализаторе 1,5% Zr/ZSM-5 (M=100)**

	Приход		Расход	250°С		300°С		350°С	
	г	%		г	%	г	%	г	%
Пентангексановая фракция	5,1	100	Жидкие продукты	4,3	84,5	4,1	80,5	4,0	78,5
			Газовые продукты	0,7	15,5	0,9	17,5	1,0	19,5
			Потери	0,1	2,0	0,1	2,0	0,1	2,0
Сумма	5,1	100,0	Сумма	5,1	100,0	5,1	100,0	5,1	100,0

Из анализа таблиц 2 и 3 следует, что при увеличении температуры возрастает эффективность побочных реакций крекинга, способствующих выходу газообразных продуктов [5].

Для оценки полноты использования исходного сырья рассчитывается показатель степени превращения. В таблице 4 показано изменение степени превращения пентангексановой фракции на исследуемых катализаторах.

**Таблица 4 – Изменение степени превращения пентангексановой фракции на исследуемых катализаторах при различных давлениях**

Степень превращения	1,5% Zr/Al <sub>2</sub> O <sub>3</sub>			1,5%Zr/ZSM-5		
	250	300	350	250	300	350
α, при 1 атм.	46	44	42	49	56	61
α, при 5 атм.	57	60	64	66	70	75

**Таблица 5 – Групповой состав продуктов, полученных в результате превращения ПГФ при давлении 5 атм. и температуре 350°C на катализаторе 1,5% Zr/ZSM-5.**

Группа соединений	Содержание, % масс.
Парафины	21,0
Изопарафины	57,0
Ароматические углеводороды	9,6
Бензол	4,2

Анализируя данные таблицы 4 и 5 можно сделать вывод, что повышение давления положительно сказывается на изменении степени превращения ПГФ, так как это приводит к повышению селективности реакции изомеризации. Входящие в состав конечного продукта н-пентан и н-гексан могли образоваться в результате побочных реакций, таких как гидрокрекинг и алкилирование.

При протекании процесса на поверхности цеолитного катализатора с ростом температуры наблюдается снижение содержания н-парафинов. Увеличение давления оказывает влияние на интенсивность превращения исходного сырья. При  $t = 350^{\circ}\text{C}$ ,  $P = 1$  атм. содержание нормальных парафинов составляет 34 масс. %, а при давлении 5 атм. – 21 масс. %. Для катализатора 1,5% Zr/Al<sub>2</sub>O<sub>3</sub> при атмосферном давлении с ростом температуры происходит увеличение выхода н-парафинов ( $t = 350^{\circ}\text{C}$ – 43 масс. %). С повышением давления до 5 атм. наблюдается обратная зависимость ( $t = 350^{\circ}\text{C}$  – 30 масс. %).

Повышение давления и температуры оказывает положительное влияние на протекание процесса изомеризации на поверхности катализатора 1,5%Zr/ZSM-5, так как при этом наблюдается увеличение выхода изопарафинов ( $t = 350^{\circ}\text{C}$ ,  $P = 1$  атм. – 45 масс. %;  $t = 350^{\circ}\text{C}$ ,  $P = 5$  атм. – 57 масс. %). Для катализатора 1,5% Zr/Al<sub>2</sub>O<sub>3</sub> с ростом температуры при атмосферном давлении характерно уменьшение выхода изопарафинов ( $t = 350^{\circ}\text{C}$ ,  $P = 1$  атм. – 28 масс. %). При повышении давления до 5 атм. наблюдается обратный эффект ( $t = 350^{\circ}\text{C}$ ,  $P = 5$  атм. – 46 масс. %).

Увеличение выхода ароматических углеводородов с ростом температуры и повышением давления характерно для обоих исследуемых катализаторов. Это наиболее выражено для катализатора 1,5% Zr/ZSM-5 ( $t = 350^{\circ}\text{C}$ ,  $P = 1$  атм. – 7,2 масс. %;  $t = 350^{\circ}\text{C}$ ,  $P = 5$  атм – 9,6 масс. %), чем для 1,5% Zr/Al<sub>2</sub>O<sub>3</sub> ( $t = 350^{\circ}\text{C}$ ,  $P = 1$  атм. – 3,6 масс. %;  $t = 350^{\circ}\text{C}$ ,  $P = 5$  атм – 6,3 масс. %). В нашем случае содержание ароматических углеводородов для двух серий опытов не превышает допустимое содержание данных соединений по нормам ЕВРО-5 (35% об. для автобензинов и 11 % об. для дизельных топлив).

Октановое число – основной показатель качества товарного продукта. При анализе состава жидких продуктов, полученных при давлении 5 атм. наблюдается прирост октанового числа. Это объясняется тем, что с ростом температуры в составе полученного продукта наблюдается прирост ароматических соединений и алканов разветвленного строения (изопентан, 2-метилпентан, изобутана).

На основании анализа экспериментальных данных выявлено, что 1,5% Zr/ZSM-5 обладает большей каталитической активностью (при  $t = 350^{\circ}\text{C}$ ,  $P = 5$  атм. –  $\alpha = 75\%$ ) при проведении процесса изомеризации пентан-гексановой фракции, чем 1,5% Zr/Al<sub>2</sub>O<sub>3</sub> (при  $t = 350^{\circ}\text{C}$ ,  $P = 5$  атм. –  $\alpha = 64\%$ ), что связано с большим вкладом кислотных активных центров цеолита (ZSM-5) в изомеризацию н – парафинов. К преимуществам данной каталитической системы также следует отнести отсутствие в её составе платины, что значительно снижает стоимость данного катализатора и требования к используемому сырью.

#### **Информационные источники:**

1. Мановян, А.К. Технология переработки природных энергоносителей. – М.: Химия, Колосс, 2004. – 456 с.
2. Ахметов С.А. Технология глубокой переработки нефти и газа: учеб. Пособие для Вузов. – Уфа: изд-во «Гилем», 2002. – 672 с.
3. Шакун, А.Н. Эффективность различных типов катализаторов и технологий изомеризации легких бензиновых фракций. / А.Н. Шакун, М.Л. Федорова // Катализ в промышленности. – 2014. – №5. – С. 29–37.
4. Смоликов М.Д., Шкуренок В.А., Яблокова С.С., Кирьянов Д.И., Белопухов Е.А., Зайковский В.И., Белый А.С. Изомеризация н-гептана на катализаторах Pt/MOR/Al<sub>2</sub>O<sub>3</sub>. / М.Д. Смоликов, В.А. Шкуренок, С.С. Яблокова, Д.И. Кирьянов, Е.А. Белопухов, В.И. Зайковский, А.С. Белый // Катализ в промышленности. – 2014. – №2 – С.51–58.
5. Грициенко, А.А. Превращение пентан-гексановой фракции на Zr-содержащих катализаторах / А.А. Грициенко, Т.В. Аниськова // Химия, химические технологии и экология: наука, производство, образование: тезисы докладов международной научно-практической конференции и школы молодых ученых. Махачкала, 18–19 октября 2018 г. – Махачкала: Издательство ДГУ, 2018. – С. 79.

**Жога Д. О.,**

Студент кафедры «Технология организации  
строительного производства»  
„Национальный исследовательский Московский  
государственный строительный университет”

**Синенко С. А.,**

Профессор кафедры «Технология организация  
строительного производства»  
„Национальный исследовательский Московский  
государственный строительный университет”

**Zhoga Darya,**

Student of the Department „Technology Organization of  
Construction Production” of the  
National Research Moscow State University of Civil  
Engineering”

**Sinenko Sergey,**

Professor of the Department „Technology Organization of  
Construction Production” of the  
National Research Moscow State University  
of Civil Engineering”

**Аннотация:**

Рекультивация полигонов и свалок — это комплекс работ по восстановлению продуктивности восстанавливаемых территорий, по улучшению окружающей среды.

Рекультивация проводится в два этапа: технический и биологический. Технический этап включает в себя такие работы как формирование свалочного тела, устройство системы дегазации, системы отвода и очистки фильтрата и т.д. [1]

Армогрунтовая стена является элементом проектных решений по формированию тела рекультивируемого полигона и выполняется по его периметру. В статье проведен анализ существующих проектных решений по устройству армогрунтовых подпорных стенок рекультивируемых полигонов ТКО, определены основные технические и эксплуатационные характеристики.

**Ключевые слова:**

полигон ТКО, рекультивация, армогрунтовые подпорные стены, габионы, свалки, нейтрализация, твердые коммунальные отходы, георешетка, геотекстиль, АГС.

**Annotation:**

Reclamation of landfills and landfills is a complex of works to restore the productivity of the restored territories, to improve the environment. Remediation is carried out in two stages: technical and biological. The technical stage includes such works as the formation of a landfill body, the device of a degassing system, a system for removing and cleaning filtrate, etc. [1]

The armogrunts wall is an element of design solutions for the formation of the body of the reclamationed landfill and is carried out along its perimeter. The article analyzes the existing design solutions for the construction of armogrunts retaining walls of reclamationed MSW landfills, defines the main technical and operational characteristics.

**Keywords:**

MSW landfill, reclamation, reinforced ground retaining walls, gabions, landfills, neutralization, solid municipal waste, geogrid, geotextile, AGS.

**ПРОЕКТНЫЕ РЕШЕНИЯ ПО УСТРОЙСТВУ АРМОГРУНТОВЫХ ПОДПОРНЫХ СТЕНОК ПРИ  
РЕКУЛЬТИВАЦИИ ПОЛИГОНОВ ТКО**

Подпорная стена — это сооружение, удерживающее от обрушения и сползания находящийся за ней массив грунта на уклонах местности (откосах, склонах, выпуклостях и впадинах поверхности участка).

Основное назначение укрепительных подпорных стенок при рекультивации полигонов – укрепление грунта на откосах, склонах и предупреждение обрушения и сползания ТКО (образование оползней).

При рекультивации полигонов ТКО используются следующие виды подпорных стенок:

Подпорная стенка из коробчатых габионных конструкций

Коробчатые габионы, используемые при строительстве подпорных стенок, бывают двух видов: типичные коробчатые габионы и коробчатые габионы с армирующей панелью «Террамеш».

Оба вида габионов способны обеспечить необходимую подвижность всей конструкции, фильтрацию грунтовых вод, конструктивную прочность подпорной стенки, и дренажные функции. [2]

Преимуществом использования коробчатых габионов для строительства подпорных стенок является экологическая безопасность, так как строительство подпорных стенок коробчатых габионов не наносит вреда окружающей среде, поскольку монтажные работы ведутся без использования строительной техники.

Конструктивная схема подпорной стенки из коробчатых габионных конструкций представлена на Рисунке 1.



Рисунок 1 Подпорная стенка из коробчатых габионных конструкций

Подпорная сетка из георешетки

Георешетка – армирующий геотехнический материал. Георешетка представляет собой ячеистую конструкцию, которую заполняют минеральным заполнителем. Конструктивная схема подпорной стенки, армированная георешеткой представлена на Рисунке 2.

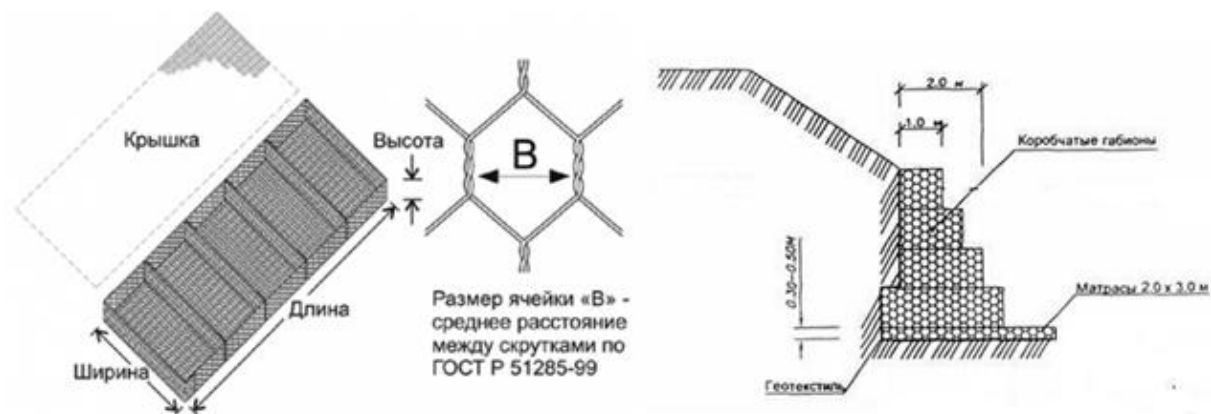

Рисунок 2 Подпорная стенка, армированная георешеткой

Подпорная стенка, армированная георешеткой представляет собой многослойную ярусную конструкцию с расположением георешеток одна над другой.

Преимуществом системы является долговечность, устойчивость к высоким нагрузкам, водопропускные способности и устойчивость к атмосферным осадкам. [3]

Подробные технические характеристики георешетки указаны в Таблицах 1–2.

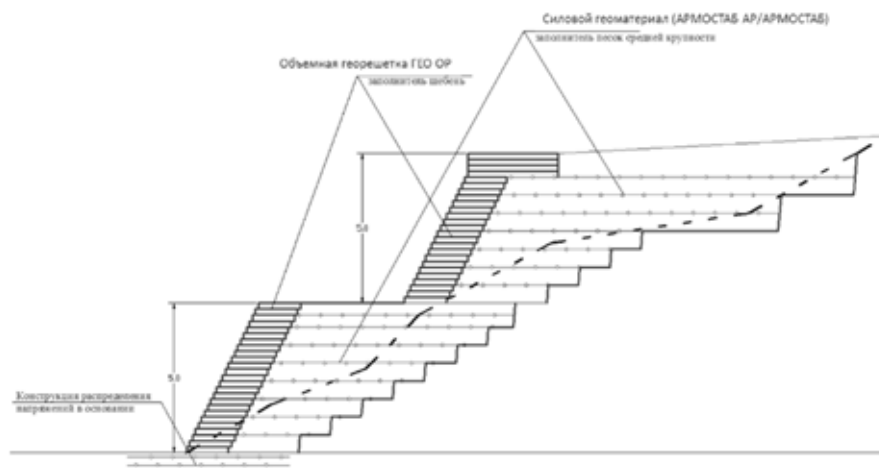
Таблица 1 Технические характеристики георешетки СД

Технические характеристики георешетки СД				
Прочность				
	Георешетка, тип	При нормируемой нагрузке вдоль/поперек	При относительном удлинении	
			2% вдоль/поперек	5% вдоль/поперек
1.	СД-20	20/20	7/7	15/15
2.	СД-30	30/30	10/10	20,5/20,5
3.	СД-40	40/40	13/13	26/26
4.	СД-45	45/45	15/15	30/30

Таблица 2 Технические характеристики георешетки СТ

Технические характеристики георешетки СТ				
Прочность				
	Георешетка, тип	При нормируемой нагрузке вдоль/поперек	При относительном удлинении	
			2% вдоль/поперек	5% вдоль/поперек
1.	СТ-160	13,5/13,5	3/3	7,5/7,5
2.	СТ-170	17/17	3,5/3,5	9/9
3.	СТ-180	20/20	4,6/4,6	10,6/10,6

Подпорная стенка, армированная геотекстилем

Несущая конструкция данного вида армогрунтовой подпорной стены выполнена из слоев уплотненного песка средней крупности, между которыми заложены полотна рулонной геотекстильной ткани «Армистаб» в качестве армирования и противодиффузионной завесы. [4]

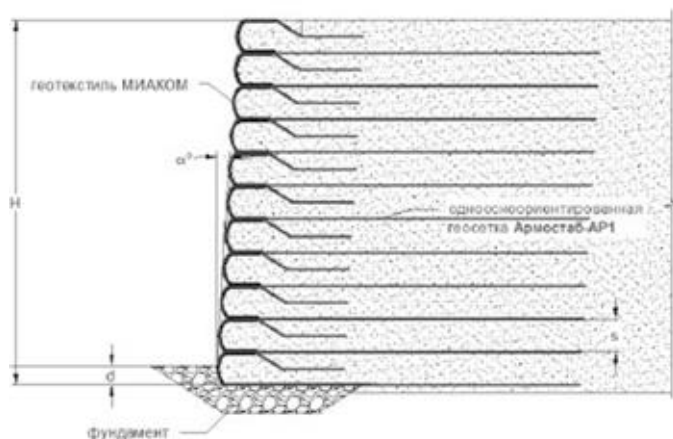

Условные обозначения:

$H$  - полная высота стены;  
 $d$  - высота присыпанной части;  
 $\alpha^\circ$  - угол наклона облицовки;  
 $s$  - шаг армирования

Для предотвращения высыпания грунта заполнения через ячейки сетки в местах заворотов прокладывается термоскрепленный геотекстиль.

Максимальная высота стены под углом  $90^\circ$  не должна превышать 10 м.

Фиксация и защита лицевой грани стены может выполняться с помощью арматурного каркаса.

Тип фундамента назначается исходя из инженерно-геологических данных основания.

Рисунок 3 Подпорная стенка, армированная геотекстилем

Подпорные стенки, возводимые по этой технологии, обладают необходимой прочностью, экономичны при строительстве и достаточно долговечны.

#### Информационные источники:

1. СанПиН 2.1.7.1322–03 «Гигиенические требования к размещению и обезвреживанию отходов производства и потребления».
2. СП 2.1.7.103801 „Гигиенические требования к устройству и содержанию полигонов для твердых бытовых отходов”.
3. ТСН 30–308–2002 «Проектирование, строительство и рекультивация полигонов твердых бытовых отходов в Московской области».
4. Инструкция по проектированию, эксплуатации и рекультивации полигонов для твердых бытовых отходов” (утв. Минстроем России 02.11.1996).

**Зяблицева Д. К.,**

Российский государственный университет  
им. А. Н. Косыгина

**Мокряков А. В.**

Российский государственный университет  
им. А. Н. Косыгина,  
Московский авиационный институт

**Zyablitseva D.**

Russian State University  
them. A. N. Kosygin

**Mokryakov A.V.**

Russian State University  
them. A. N. Kosygina,  
Moscow Aviation Institute

**Аннотация:**

Статья содержит исследование для автоматизации бизнес-процессов для предприятий. В работе описана актуальность и возможности автоматизации бизнеса с внедрением доработок, описана программа и результаты исследования. Автор подтверждает то, что процесс на предприятии можно улучшить за счет написания дополнительного программного модуля, и в следствии поможет улучшить экономические показатели, увеличить качество обслуживания клиентов, а также упрощает работу сотрудников.

**Annotation:**

The article contains research for business processes for enterprises. The work describes the relevance and the possibility of working with the implementation of improvements, describes the program and the results of the study. The author confirms that the process at the enterprise can be improved with an additional software module, and the consequence will help improve economic performance, increase the quality of customer service, and also simplify the work of employees.

**Ключевые слова:**

бизнес-процесс, автоматизация, оптимизация предприятия, экономический рост, функциональность программного обеспечения, 1С: Предприятие, последовательность выполнения задач

**Keywords:**

business process, enterprise optimization, economic growth, software functionality, automation, 1C: Enterprise, Sequence of task execution

**ОПТИМИЗАЦИЯ ПРОИЗВОДСТВЕННЫХ ПРОЦЕССОВ ПОСРЕДСТВОМ ВНЕДРЕНИЯ ТЕХНОЛОГИЙ  
АВТОМАТИЗАЦИИ НА ОСНОВЕ ПЛАТФОРМЫ 1С**

**Введение**

Из-за стремительных изменений в сфере бизнеса и ведения торговли, инструментам профессионального управления организациями приходится адаптироваться. Поэтому малому и среднему бизнесу приходится внедрять в свои организации информационные системы и автоматизировать их [1].

Актуальность таких систем в первую очередь определяется корпоративными целями, такими как:

1. Рост предприятия;
2. Своевременное получение информации о состоянии активов;
3. Обеспечение непрерывности деятельности;
4. Увеличение рыночной стоимости компании.

Экономические цели включают в себя увеличение продаж, достижение оптимальной доли прибыли, обеспечение рентабельности, снижение расходов в большей степени за счет эффективности работы. Процесс создания автоматизированной системы управления для предприятий связан с определенными трудностями такими как:

Процесс создания автоматизированной системы управления для предприятий сопряжен с определенными трудностями, так как, во-первых — это процесс длительный, трудоемкий и весьма дорогостоящий; во-вторых — любая система, затрагивающая бухгалтерский и налоговый учет, должна быть масштабируемой и достаточно гибкой, чтобы иметь возможность оперативно подстраиваться под изменения в законодательстве. Общее определение автоматизации бизнес-процессов — это внедрение программного обеспечения, автоматизирующего процесс выполнения действий и задач [2]. Система автоматизации бизнес-процессов имеет модульную архитектуру, поэтому практикуется ее внедрение в предприятия с учетом специфики внутренних и внешних бизнес-процессов этих предприятий. Внедрение информационных систем (ИС) на предприятии обусловлено необходимостью минимизировать ручной труд, а также исключением из рутинной деятельности человеческого фактора, и, как следствие, свести к минимуму вероятность появления каких-либо ошибок в ходе деятельности персонала.

**Классификация бизнес-процессов**

Бизнес-процесс — установленная последовательность действий, определяющая порядок процедур исполнения и использующая определенные ресурсы, и служит она для реализации работы или услуги для внутреннего или внешнего клиента. Бизнес-процессами необходимо управлять, в ином случае могут быть упущены нюансы разной степени важности, в следствие чего может быть потеряна потенциальная или реальная прибыль. Для соблюдения актуальности бизнес-процессов и соответствия их современным стандартам, необходимо внедрять автоматизированные информационные системы.

Различают три вида бизнес-процессов [4]. Управляющие — процессы, которые управляют функционированием системы, связанные с вопросами управления ходом процесса, его результатами и организацией в целом. Примером управляющего процесса может служить Корпоративное управление, Стратегический менеджмент. Операционные — процессы, которые составляют основной бизнес компании и создают основной поток доходов. Примерами операционных бизнес-процессов являются снабжение, производство, маркетинг и продажи. Поддерживающие — процессы, которые связаны с поддержанием деятельности компании. Например, бухгалтерский учет, подбор и работа с персоналом, техническая поддержка, административная часть. Сегодня умение строить бизнес-процессы и знание, как их автоматизировать, становятся важным конкурентным преимуществом.

#### Автоматизация бизнес-процессов

Для автоматизации необходима соответствующая информационная система. В большинстве предприятий используются экономические информационные системы, которые представляют из себя систему, предназначенную для сбора, хранения, поиска, обновления, обработки и выдачи информации во времени о деятельности экономического объекта по запросам пользователей. Важнейшими функциями Экономической информационной системы являются анализ, прогнозирование и планирование экономических процессов. К экономическим информационным системам относят банковские, бухгалтерские, страховые, финансовые информационные системы [5].

На данный момент комплекс программных решений «1С» является одним из самых популярных бизнес-инструментов в автоматизации информационных систем [6]. Далее будет рассмотрено применение платформы «1С: Предприятие» на примере компании, оказывающей строительные услуги и продажу сопутствующих товаров.

#### Реализованный функционал

Система 1С содержит большое количество модулей [7, 8]. Их правильное использование позволяет построить развитую систему автоматизации бизнес-процессов. Для разработанной системы были использованы следующие справочники: Сотрудники, Клиенты, Склады, Номенклатура, Виды Графиков Работы, Варианты Номенклатуры, Дополнительные Свойства, Субконто. Они позволяют хранить в информационной базе данные, имеющие одинаковую структуру и списочный характер. Документы Приходная Накладная, Оказание услуг, Начисления сотрудникам, Ввод начальных остатков. Предназначены для хранения данных о событиях и операциях, которые происходили на предприятии. Также было создано большое количество объектов конфигурации Отчет, которые предназначены для обработки накопленной информации и получения сводных данных в удобном для просмотра и анализа виде. Отчеты: Материалы, Выручка мастеров, Реестр документов Оказание Услуг, Перечень услуг, Начисления Сотрудникам, Перерасчет, Остатки Материалов по свойствам, Универсальный.

Для работы было создано несколько видов регистров: регистры сведений, регистры накопления, регистры расчета и регистры бухгалтерии. Каждый их регистров учитывает движения какого-либо справочника. И именно при использовании регистров можно автоматизировать бизнес-процессы в предприятии. Регистры сведений: Цены, Значения Свойств Номенклатуры и Графики Работы, позволяют хранить в прикладном решении произвольные данные в разрезе нескольких измерений. В данном случае хранятся цены на номенклатуру, графики работы сотрудников для дальнейшего автоматического расчета зарплаты, дополнительные описательные свойства номенклатуры, которые позволяют их различать.

- Регистры накопления: Остатки материалов, Стоимость материалов и Продажи. Составляют основу механизма учета движения средств, в данном случае финансов и материалов.
- Регистры бухгалтерии: Управленческий. Используется в механизме бухгалтерского учета и позволяют вести многоуровневый и многомерный аналитический учет. С помощью него можно просмотреть продажи предприятия по счетам.
- Регистр расчёта: Начисления. Используется в механизме сложных периодических расчетов и служит для хранения записей о тех или иных видах расчета, которые необходимо выполнить, также для хранения промежуточных данных и самих результатов выполненных расчетов. В данном предприятии используется для автоматизации расчета зарплаты сотрудникам. Выполняются вычисления из данных оклада, премии, а также пропусков рабочих часов по каким-либо причинам. Для автоматизации процесса расчёта выплат, в модуль регистра расчета Начисления можно добавить расчет дополнительных пособий или вычетов налогов. Также были добавлены дополнительные объекты конфигурации.
- Планы видов характеристик: Свойства номенклатуры и Виды субконто. Предназначены для хранения информации о характеристиках различных объектов. С их помощью пользователь может создавать всевозможные характеристики, описывать тип характеристик и задавать значения.
- Прикладные объекты конфигурации – планы счетов: Основной. Позволяет описать совокупность синтетических счетов, которые предназначены для группировки информации о хозяйственной деятельности предприятия. С помощью настроек плана счетов и осуществляется система учёта.
- Планы видов расчёта: Основные начисления используются в механизме сложных периодических расчетов и служат для описания видов расчета и их взаимного влияния друг на друга. Используется для расчета выплат сотрудникам.

Также было использовано дополнение, которое полезно каждому сотруднику, работающему в 1С: Предприятие, это создание регламентных заданий – общие объекты конфигурации. Они являются частью механизма заданий и позволяют автоматически выполнять процедуры на встроеном языке по расписанию. Данные задания могут быть подстроены под нужды каждого сотрудника, но самые популярные: Загрузка курсов валют, Мониторинг задач, Закрытие месяца, Выполнение обмена. Регламентные задания порождают фоновые, которые непосредственно выполняют заложенное действие без участия пользователя.



С помощью автоматизации были решены ряд задач для автоматизации операционных и поддерживающих бизнес-процессов. Все вопросы, связанные с автоматизацией, можно решить внутренними разработками в самой программе, в этом может помочь Встроенный язык программирования 1С, Механизм запросов, Встроенный редактор табличных документов, Встроенный редактор html – документов и различные Конструкторы.

Конструкторы – вспомогательные инструменты, облегчающие разработку стандартных элементов системы 1С: Предприятие. С помощью встроенного языка программирования можно автоматизировать ячейки с суммами, которые будут рассчитываться автоматически при занесении первичных данных, что не даст ошибиться сотруднику, который по невнимательности мог неправильно рассчитать какую-нибудь сумму. Также за каждой номенклатурой закреплена своя цена, которая автоматически закрепляется при добавлении ее в документ. Все созданные документы в конфигурации – проведенные. В каждом документе созданы проводки с привязкой к аналитическому счету, и именно по проводкам возможно проследить суммы, которые поступают или списываются в организации.

#### Заключение

Одним из эффективных инструментов для управления бизнеса – это автоматизированная информационная система. На данном этапе многие предприятия сокращают ведение бухгалтерских операций на бумаге, и чаще переходят на электронные и автоматизированные системы. В каждом предприятии должно приниматься решение по переходу к информационным системам. Наиболее правильным решением для предприятий среднего размера – это внедрение типового решения, с доработками программы под требования самого предприятия, которые были бы направлены на решение основных бизнес-процессов. Увеличить эффективность предприятия можно, если во всех видах бизнес-процессов повысить оперативность получения актуальной информации, так руководство предприятия сможет принимать правильные и своевременные решения о реальной ситуации в компании. Такая информационная система может быть обеспечена только системой, в которой эффективно взаимодействуют между собой компьютерные информационные системы.

#### Информационные источники:

1. Завьялова Н. Б. Оптимизация бизнес-процессов как инструмента развития предприятий малого и среднего предпринимательства // Российское предпринимательство. – 2012. – № 6. С. 1–8.
2. Маренко М. А. Моделирование бизнес-процессов: субъектно-ориентированный подход / В. А. Маренко, О. Н. Лучко. – Новосибирск: СО РАН, 2007. – 121 с.
3. Ганин А. Н. Применение информационных технологий для моделирования бизнес-процессов на предприятии радиоэлектронного комплекса // Российское предпринимательство. – 2016. – Т. 17. – № 22. – С. 3171–3184.
4. Виды бизнес-процессов и их составляющие. URL: <https://rzbpm.ru/> (дата обращения 03.04.2021).
5. Лекция на тему: Экономическая информация в автоматизированных системах. URL: <http://bseu.by> (дата обращения 03.04.2021).
6. 1С: Предприятие 8. Система программ. URL: <ht://v8.1c.ru> (дата обращения 03.04.2021).
7. Павлов Ю., Бандуля И. Реальная автоматизация малого бизнеса. «1С: Управление нашей фирмой». – М.: 1С-Публишинг, 2018. – 433 с.
8. Кашаев С. 1С: Предприятие 8.3. Программирование и визуальная разработка на примерах. – С-Пб.: БХВ-Петербург, 2015. – 337 с.

**СРАВНИТЕЛЬНЫЙ АНАЛИЗ ПОДХОДОВ РЕШЕНИЯ ЗАДАЧИ ПРОГНОЗИРОВАНИЯ УРОВНЯ ГЛЮКОЗЫ У БОЛЬНЫХ САХАРНЫМ ДИАБЕТОМ I ТИПА НА ОСНОВЕ НЕЙРОННЫХ СЕТЕЙ**

**COMPARATIVE ANALYSIS OF APPROACHES TO SOLVING THE PROBLEM OF PREDICTING THE LEVEL OF GLUCOSE IN PATIENTS WITH TYPE I DIABETES MELLITUS ON THE BASIS OF NEURAL NETWORKS**

**Иксанов Р. М.,**

Студент Казанского национального исследовательского технического университета им. А.Н. Туполева  
Г. Казань, Республика Татарстан  
E-mail: [info@owc.ru](mailto:info@owc.ru)

**R. Iksanov,**

Student of the Kazan National Research Technical University named after A. N. Tupolev  
Kazan city, Republic of Tatarstan  
E-mail: [info@owc.ru](mailto:info@owc.ru)

**Аннотация:**

В статье проведено сравнение различных моделей нейронных сетей для решения задачи прогнозирования. Для сравнения были взяты две архитектуры, а именно многослойный перцептрон и рекуррентная нейронная сеть (RNN). Приведены графики результатов обеих сетей, выделены сильные и слабые RNN и перцептрона в решении данной задачи.

**Annotation:**

The article compares various neural network models for solving the forecasting problem. For comparison, two architectures were taken, namely multilayer perceptron and recurrent neural network (RNN). The graphs of the results of both networks are given, the strong and weak RNNs and the perceptron in solving this problem are highlighted.

**Ключевые слова:**

нейронная сеть, RNN, LSTM, многослойный перцептрон, рекуррентная нейронная сеть, сахарный диабет, сравнительный анализ.

**Keywords:**

neural network, RNN, LSTM, multilayer perceptron, recurrent neural network, diabetes mellitus, comparative analysis.

**СРАВНИТЕЛЬНЫЙ АНАЛИЗ ПОДХОДОВ РЕШЕНИЯ ЗАДАЧИ ПРОГНОЗИРОВАНИЯ УРОВНЯ ГЛЮКОЗЫ У БОЛЬНЫХ САХАРНЫМ ДИАБЕТОМ I ТИПА НА ОСНОВЕ НЕЙРОННЫХ СЕТЕЙ**

В качестве архитектур нейронных сетей будет использоваться сеть LSTM и сеть типа многослойный перцептрон. Долгая краткосрочная память (Long short-term memory или LSTM) – разновидность рекуррентных нейронных сетей, способная обучаться долговременным зависимостям [1–7]. Многослойными перцептронами называют нейронные сети, в котором алгоритм обратного распространения ошибки обучает все слои. Для разработки данных моделей была использована среда MATLAB R2021a. В качестве входных параметров для данной нейронной сети будут использоваться следующие показатели:

- Содержание углеводов в крови (Carbs–1)
- Содержание инсулина в крови (IOB–1)
- Текущий уровень глюкозы (Glucose–1)

Выходным результатом прогнозирования нейронной сети будет являться уровень глюкозы в следующий момент времени (Glucose–2).

Обе нейронные сети обучались основе данных реальных пациентов.

Carbs-1	IOB-1	Glucose-1	Glucose-2
0	-0,08	142	140
0	-0,023	140	140
0	0,136	140	140
0	0,197	140	140
0	0,354	140	138
0	0,361	140	138
0	0,268	140	136
0	0,272	138	136
0	0,273	138	136
0	0,278	136	136
0	0,28	136	134
0	0,282	136	134

Рисунок 1. Таблица обучения нейронной сети

Рекуррентная сеть типа LSTM представлена одним скрытым слоем с 10 нейронами и одним слоев в выходном (рисунок 2). В качестве функции активации используется гиперболический тангенс (tanh). Для обучения сети был выбран алгоритм Левенберга–Марквардта.



Рисунок 2. Модель на базе рекуррентной сети

Многослойный перцептрон был представлен двумя скрытыми слоями и одним выходным. В первом и втором слое задали 30 нейронов, в третьем слое 1 нейрон. Для обучения нейронной сети использовался алгоритм обратного распространения ошибки – метод вычисления градиента, который применяется при обновлении весов перцептрона.

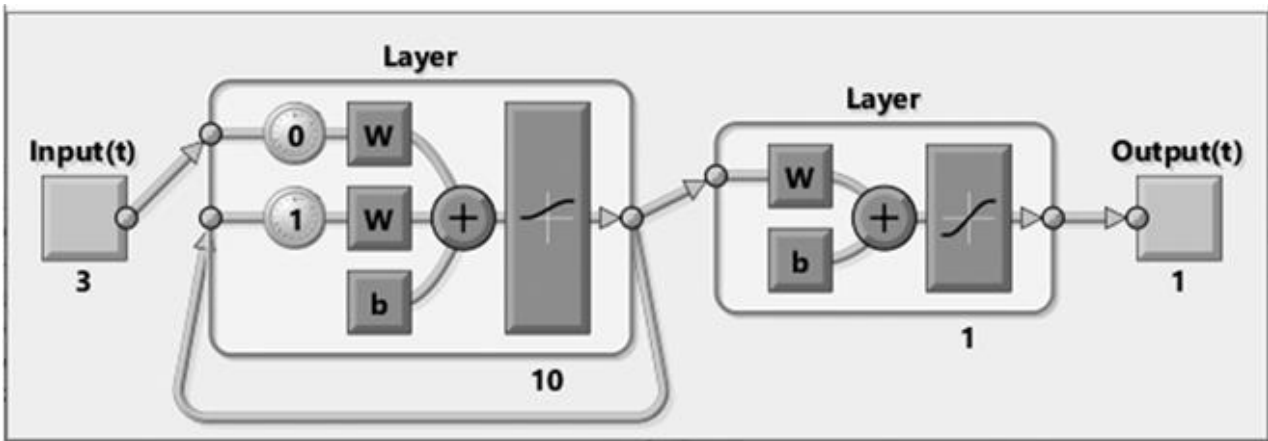

Рисунок 3. Модель многослойного перцептрона

Были получены следующие результаты:

Время обучения сетей в 10000 эпох составило:

- Сеть на основе LSTM обучалась 51 секунду
- Сеть на основе многослойного перцептрона обучилась 86 секунд

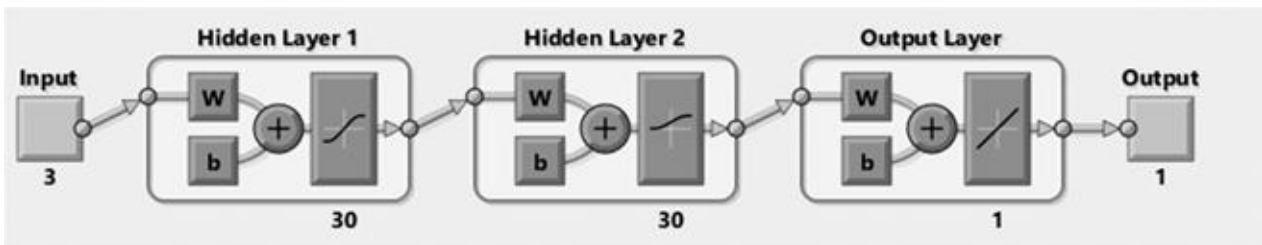
Процент правильно спрогнозированных значений модели многослойного перцептрона:

$$A=1122/1181*100\% = 95 \%$$

Процент правильно спрогнозированных значений модели нейронной сети на основе LSTM:

$$A=1156/1181*100\% = 97 \%$$



Рисунок 4. Сравнение ожидаемых и предсказанных нейросетью выходных значений многослойного перцептрона



Рисунок 5. Сравнение ожидаемых и предсказанных нейросетью выходных значений сети LSTM

Результаты исследования эффективности показывают, что и LSTM и многослойный перцептрон могут обеспечить удовлетворительное качество прогноза уровня глюкозы в крови на рассмотренном интервале. Можно сделать вывод, что преимущество сетей LSTM в скорости обучения и более точных выходных результатах. Но недостатком является более сложная реализация по сравнению с перцептроном, что делает его, также актуальным для использования не смотря на чуть более длительное время обучение.

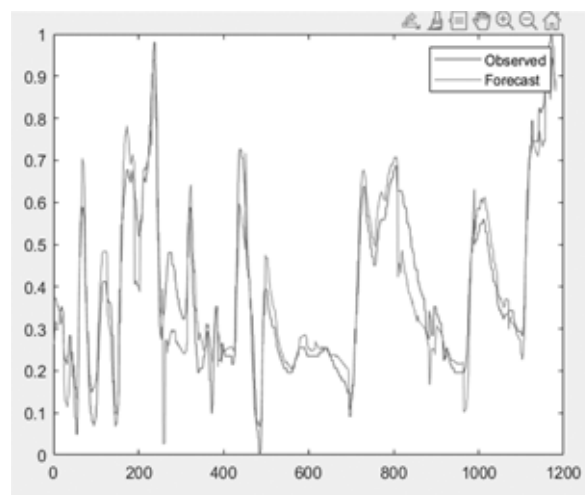
#### Информационные источники:

1. Свидетельство о регистрации программы для ЭВМ RU 2019619391. Нейронная сеть Хопфилда для распознавания закодированных небинарных образов/ Ширшова Д.В., Бикмухаметов Р.Р., Гатин Р.Р., Баязитова А.Э., правообладатель КНИТУ–КАИ им А.Н.Туполева – заявл. № 2019618033 от 02.07.2019; опубл. 16.07.2019 Бюл. № 7.
2. Свидетельство о регистрации программы для ЭВМ RU 2019619393. Нейронная сеть Хэмминга для распознавания закодированных небинарных образов/ Ширшова Д.В., Бикмухаметов Р.Р., Гатин Р.Р., Баязитова А.Э., правообладатель КНИТУ–КАИ им А.Н.Туполева – заявл. № 2019618035 от 02.07.2019; опубл. 16.07.2019 Бюл. № 7.
3. Свидетельство о регистрации программы для ЭВМ RU 2019661463. Нейронечеткая сеть Сугено для распознавания небинарных образов/ Ширшова Д.В., Бикмухаметов Р.Р., Гатин Р.Р., Долгов Д.В., правообладатель КНИТУ–КАИ им А.Н.Туполева – заявл. № 2019618046 от 02.07.2019; опубл. 02.09.2019 Бюл. № 9.
4. Свидетельство о регистрации программы для ЭВМ RU 2019661476. Нечеткая Система Мамдани для распознавания небинарных образов/ Ширшова Д.В., Бикмухаметов Р.Р., Гатин Р.Р., Долгов Д.В., правообладатель КНИТУ–КАИ им А.Н.Туполева – заявл. № 2019618049 от 02.07.2019; опубл. 02.09.2019 Бюл. № 9.
5. Гатин Р.Р., Бикмухаметов Р.Р. Функции и возможности библиотеки tensorflow для программирования рекуррентных сетей с помощью языка python/ Наука сегодня: реальность и перспективы. Материалы международной научно–практической конференции. 2019. С. 10–11.
6. Гатин Р.Р., Бикмухаметов Р.Р. Функции и возможности конструктора ANFIS для проектирования нечетких нейронных сетей/ Наука сегодня: реальность и перспективы. Материалы международной научно–практической конференции. 2019. С. 11–13.
7. Гатин Р.Р., Бикмухаметов Р.Р. Функции и возможности библиотек для языка программирования python в рекуррентных сетях/ Наука сегодня: реальность и перспективы. Материалы международной научно–практической конференции. 2019. С. 8–10.

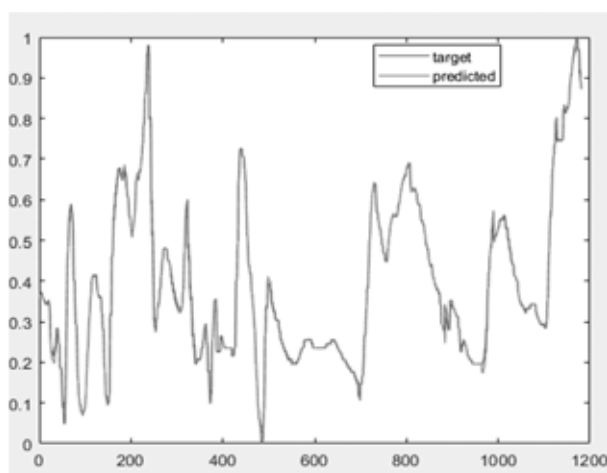
**Иксанов Р. М.,**

Студент Казанского национального исследовательского технического университета им. А.Н. Туполева  
Г. Казань, Республика Татарстан  
E-mail: [info@owc.ru](mailto:info@owc.ru)

**R.M. Iksanov**

Student of the Kazan National Research Technical University named after A. N. Tupolev  
Kazan city, Republic of Tatarstan  
E-mail: [info@owc.ru](mailto:info@owc.ru)

**Аннотация:**

В данной статье рассмотрен метод решения задачи регуляции гликемии у больных сахарным диабетом I типа, а также достоинства, недостатки и принципы создания метода для данной задачи на основе нейронной сети. Приведён краткий обзор методов решения данной задачи различными методами. В качестве модели была определена нейронная сеть – LSTM или сеть с долгой краткосрочной памятью. Проведено тестирование и приведены результаты работы нейросети с долгой краткосрочной памятью.

**Annotation:**

This article discusses a method for solving the problem of glycemic regulation in patients with type I diabetes mellitus, as well as the advantages, disadvantages and principles of creating a method for this task based on a neural network. A brief overview of methods for solving this problem by various methods is given. Comparison of the effectiveness of this method with other types of neural networks is presented. A neural network – LSTM or a network with long short-term memory – was defined as a model. Testing has been carried out and the results of the operation of a neural network with long short-term memory are presented.

**Ключевые слова:**

нейронная сеть, многослойный перцептрон, радиальная сеть, LSTM, сети с долгой краткосрочной памятью, сахарный диабет 1 типа, прогнозирование.

**Keywords:**

neural network, multilayer perceptron, radial network, LSTM, networks with long short-term memory, type 1 diabetes mellitus, prediction.

**ИНФОРМАЦИОННАЯ СИСТЕМА РЕГУЛЯЦИИ ГЛИКЕМИИ ДЛЯ БОЛЬНЫХ САХАРНЫМ ДИАБЕТОМ I ТИПА НА ОСНОВЕ НЕЙРОННОЙ СЕТИ С ДОЛГОЙ КРАТКОСРОЧНОЙ ПАМЯТЬЮ**

В настоящее время для решения задач прогнозирования наиболее часто используют методы математического моделирования и методы с использованием нейронных сетей. Изучив существующие методы решения проблем, связанных с регуляцией гликемии можно выделить успешные.

Главная проблема – это выбор оптимальной архитектуры нейронной сети, которая сможет с минимальной ошибкой спрогнозировать уровень глюкозы у пациентов с сахарным диабетом.

В качестве архитектуры рекуррентной нейронной сети будет использоваться сеть LSTM. Долгая краткосрочная память (Long short-term memory или LSTM) – разновидность рекуррентных нейронных сетей [1–4], способная обучаться долговременным зависимостям. Они прекрасно подходят для решения множества задач и в настоящее время широко используются в различных сферах деятельности. Запоминание информации на большие периоды времени – главное преимущество этих сетей по сравнению с другими.

Функцией активации для определения выходного значения нашей сети будет являться гиперболический тангенс (1).

$$\text{th } x = (\text{sh } x) / (\text{ch } x) = (e^{2x} - 1) / (e^{2x} + 1) \quad (1)$$



Рисунок 1. Повторяющийся модель в LSTM сети состоит из четырех взаимодействующих слоев

Любая рекуррентная нейросеть имеет форму цепочки повторяющихся модулей. В обычной RNN структура модуля довольно проста, модуль может представлять собой один слой с функцией активации – гиперболический тангенс. Структура LSTM выглядит подобно цепочке, вместо одного слоя нейронной сети они содержат четыре.

Главной задачей данной работы является создание информационной системы прогнозирования оптимальных доз инсулина для больных сахарным диабетом I типа на основе нейросетевой модели с долгой краткосрочной памятью (LSTM) и получение результатов с минимальной погрешностью.

В качестве входных параметров для данной нейронной сети будут использоваться такие показатели, как содержание углеводов в крови, содержание инсулина в крови, текущий уровень глюкозы.

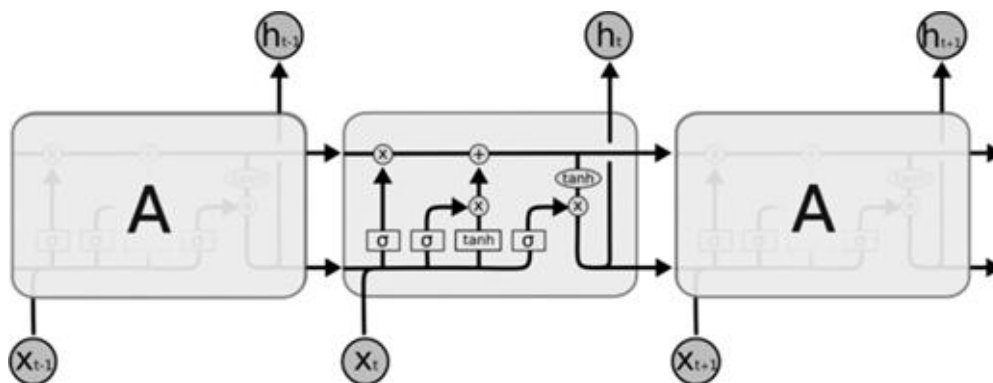
Выходным результатом прогнозирования нейронной сети будет являться уровень глюкозы в следующий момент времени.

Обучение нейронной сети проводилось на основе данных настоящих пациентов. После получения и обработки результатов клинических тестов испытуемых, данные были занесены в таблицу для обучения нейронной сети.

Carbs-1	IOB-1	Glucose-1	Glucose-2
0	-0,08	142	140
0	-0,023	140	140
0	0,136	140	140
0	0,197	140	140
0	0,354	140	138
0	0,361	140	138
0	0,268	140	136
0	0,272	138	136
0	0,273	138	136
0	0,278	136	136
0	0,28	136	134
0	0,282	136	134

Рисунок 2. Таблица для обучения нейронной сети

Где Carbs-1 – количество углеводов в гр., IOB-1 – количество инсулина (м.е.) относительно ежечасной нормы, Glucose-1 – текущий уровень глюкозы в мг/длитр).

В ходе исследования данная нейросетевая модель на основе рекуррентной нейронной сети показала хорошую эффективность с 10 нейронами в первом скрытом слое и одним во втором. Для обучения сети использовался алгоритм Левенберга–Марквардта.



Рисунок 3. Модель нейронной сети на базе рекуррентной сети

По результатам обучения сети, были получены следующие результаты:

Процент правильно спрогнозированных параметров модели нейронной сети на основе RNN:  $A = 1156 / 1181 * 100\% = 97\%$

Результаты исследования эффективности показали, что сеть с долгой краткосрочной памятью (LSTM) способна обеспечить приемлемое качество прогноза уровня глюкозы в крови. Длительность обучения составила 51 секунду, а среднеквадратичная ошибка не превысила 0.06.

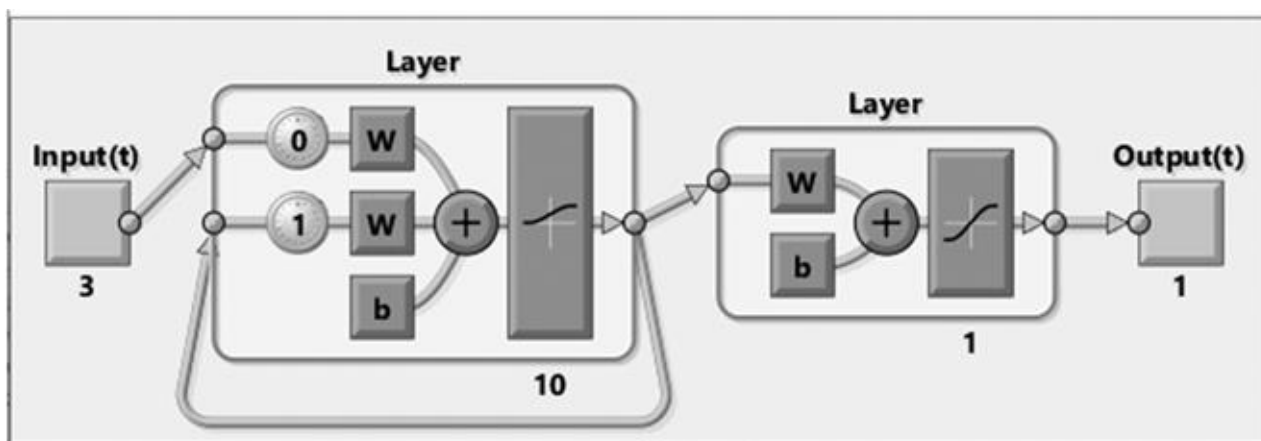
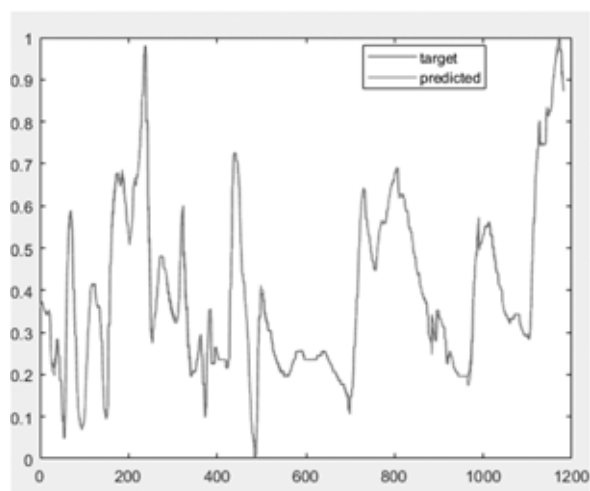

*Рисунок 4. Сравнение ожидаемых и предсказанных нейросетью выходных значений*

По результатам можно сделать вывод, что в решении задачи прогнозирования уровня глюкозы в крови у больных диабетом нейросетевая модель на основе LSTM показывает себя достаточно эффективно. Процент допустимых значений выходных параметров сети составил 97%, что является удовлетворительным для использования данной модели в ранее поставленной задаче.

#### **Информационные источники:**

1. Свидетельство о регистрации программы для ЭВМ RU 2019619391. Нейронная сеть Хопфилда для распознавания закодированных небинарных образов/ Ширшова Д.В., Бикмухаметов Р.Р., Гатин Р.Р., Баязитова А.Э., правообладатель КНИТУ–КАИ им А.Н. Туполева – заявл. № 2019618033 от 02.07.2019; опубли. 16.07.2019 Бюл. № 7.
2. Свидетельство о регистрации программы для ЭВМ RU 2019619393. Нейронная сеть Хэмминга для распознавания закодированных небинарных образов/ Ширшова Д.В., Бикмухаметов Р.Р., Гатин Р.Р., Баязитова А.Э., правообладатель КНИТУ–КАИ им А.Н. Туполева – заявл. № 2019618035 от 02.07.2019; опубли. 16.07.2019 Бюл. № 7.
3. Свидетельство о регистрации программы для ЭВМ RU 2019661463. Нейронечеткая сеть Сугено для распознавания небинарных образов/ Ширшова Д.В., Бикмухаметов Р.Р., Гатин Р.Р., Долгов Д.В., правообладатель КНИТУ–КАИ им А.Н. Туполева – заявл. № 2019618046 от 02.07.2019; опубли. 02.09.2019 Бюл. № 9.
4. Свидетельство о регистрации программы для ЭВМ RU 2019661476. Нечеткая Система Мамдани для распознавания небинарных образов/ Ширшова Д.В., Бикмухаметов Р.Р., Гатин Р.Р., Долгов Д.В., правообладатель КНИТУ–КАИ им А.Н. Туполева – заявл. № 2019618049 от 02.07.2019; опубли. 02.09.2019 Бюл. № 9.

**РЕШЕНИЕ ЗАДАЧИ ТЕРМОУПРУГОСТИ ДЛЯ КРУГЛОЙ ПЛАСТИНЫ ПРИ ДЕЙСТВИИ ТЕМПЕРАТУРНОЙ НАГРУЗКИ**

**SOLUTION OF THE THERMOELASTICITY PROBLEM FOR A ROUND PLATE UNDER THE ACTION OF A TEMPERATURE LOAD**

**Кусаева Ж. М.**

аспирант АСА «САМГТУ»,  
г. Самара, Российская Федерация

**Kusaeva Zhanslu**

postgraduate student,  
Samara, Russian Federation

**Аннотация:**

Построено новое замкнутое решение осесимметричной динамической задачи термоупругости для жестко закрепленной круглой изотропной пластины в случае изменения температуры на ее лицевых поверхностях. Расчетные соотношения получены при использовании классической теории термоупругости, которая определяет зависимость вектора потока тепла от скорости изменения и градиента температуры. Несамосопряженная система исследуется в несвязанной постановке. Построенные расчетные соотношения дают возможность определить напряженно-деформированное состояние и характер распределения теплового поля жестко закрепленной круглой пластины при произвольном осесимметричном температурном внешнем воздействии.

**Ключевые слова:**

круглая пластина, теория термоупругости, нестационарное температурное воздействие

**Annotation:**

A new closed solution of the axisymmetric dynamic thermoelasticity problem is constructed for a rigidly fixed circular isotropic plate in the case of temperature changes on its front surfaces. The calculated relations are obtained using the classical theory of thermoelasticity, which determines the dependence of the heat flow vector on the rate of change and the temperature gradient. A nonselfadjoint system is investigated in an unrelated setting. The calculated relations make it possible to determine the stress-strain state and the nature of the distribution of the thermal field of a rigidly fixed round plate under an arbitrary axisymmetric temperature external influence.

**Acknowledgements:** The study was carried out with the financial support of the RFBR Foundation and in accordance with the research project No. 20–31–90042.

**Keywords:**

round plate, theory of thermoelasticity, nonstationary temperature action

**РЕШЕНИЕ ЗАДАЧИ ТЕРМОУПРУГОСТИ ДЛЯ КРУГЛОЙ ПЛАСТИНЫ ПРИ ДЕЙСТВИИ ТЕМПЕРАТУРНОЙ НАГРУЗКИ**

При проектировании строительных конструкций и приборов различного назначения, возникает необходимость исследования их в условиях неравномерного нестационарного нагрева [1,2,4]. Данное воздействие сопровождается возникновением тепловых деформаций и напряжений, которые необходимо учитывать в случае всестороннего анализа прочностных характеристик конструкции.

В общем случае изменение напряженного состояния тела происходит за счет действия внешнего источника тепла и процесса деформирования упругой системы. Математическая формулировка рассматриваемых задач включает несамосопряженные дифференциальные уравнения движения и термоупругости. Их исследование, как правило, проводятся в несвязанной постановке. Расчетная схема конструкции представляется в виде тонкостенных [3,9] или бесконечно длинных тел [5,6]. Другой подход связан с исследованием только уравнения термоупругости без учета деформирования упругой системы [7,8].

В настоящей работе объектом исследования является жесткозакрепленная круглая изотропная пластина в случае нестационарного осесимметричного температурного воздействия на ее лицевых поверхностях. В общем случае дифференциальные уравнения осесимметричного движения и термодинамики в линейной постановке для однородной упругой изотропной среды в цилиндрической системе координат, а также в безразмерной форме имеют вид [1]:





$$\begin{aligned} \frac{\partial}{\partial r} \nabla U + a_1 \frac{\partial^2 U}{\partial z^2} + a_2 \frac{\partial^2 W}{\partial r \partial z} - \frac{\partial T}{\partial r} - \frac{\partial^2 U}{\partial t^2} &= 0, & (1) \\ a_1 \nabla \frac{\partial W}{\partial r} + \frac{\partial^2 W}{\partial z^2} + a_2 \frac{\partial}{\partial z} \nabla U - \frac{\partial T}{\partial z} - \frac{\partial^2 W}{\partial t^2} &= 0, \\ \nabla \frac{\partial T}{\partial r} + \frac{\partial^2 T}{\partial z^2} - a_4 \frac{\partial T}{\partial t} - a_5 \frac{\partial}{\partial t} \left( \nabla U + \frac{\partial W}{\partial z} \right) &= 0. \end{aligned}$$

Начально–краевые условия рассматриваемой задачи записываются следующим образом:

$$r=1 \quad U(1, z, t) = 0, \quad W(1, z, t) = 0, \quad \frac{\partial T}{\partial r} \Big|_{r=1} = 0, \quad (2)$$

$$r=0 \quad U(0, z, t) < \infty, \quad W(0, z, t) < \infty, \quad T(0, z, t) < \infty \quad (3)$$

$$z=0, h \quad \nabla U + a_3 \frac{\partial W}{\partial z} - \{\omega_1, \omega_2\} = 0, \quad \frac{\partial W}{\partial r} + \frac{\partial U}{\partial z} = 0, \quad T(r, 0, t) = \omega_1, \quad T(r, h, t) = \omega_2; \quad (4)$$

$$t=0 \quad U(r, z, 0) = U_0(r, z), \quad W(r, z, 0) = W_0(r, z), \quad T(r, z, 0) = 0, \quad (5)$$

$$\frac{\partial U}{\partial t} \Big|_{t=0} = \dot{U}_0(r, z), \quad \frac{\partial W}{\partial t} \Big|_{t=0} = \dot{W}_0(r, z)$$

Соотношения (1) –(5) представляют собой математическую формулировку рассматриваемой начально–краевой задачи теории термоупругости. При этом проблема решения несамосопряженной системы дифференциальных уравнений (1) и удовлетворении начально– краевых условий (2)–(5) приводит к исследованию задачи в несвязанной постановке.

На первом этапе решается уравнение термоупругости относительно функции с заданными начально краевыми условиями:

$$\nabla \frac{\partial T}{\partial r} + \frac{\partial^2 T}{\partial z^2} - a_4 \frac{\partial T}{\partial t} = a_5 \frac{\partial}{\partial t} \left( \nabla U + \frac{\partial W}{\partial z} \right); \quad (6)$$

$$r=0,1 \quad T(0, z, t) < \infty, \quad \frac{\partial T}{\partial r} \Big|_{r=1} = 0; \quad (7)$$

$$z=0, h \quad T(r, 0, t) = \omega_1, \quad T(r, h, t) = \omega_2; \quad (8)$$

$$t=0 \quad T(r, z, 0) = 0. \quad (9)$$

Предполагая, первоначально, что функции равны нулю, определяется функция

На втором этапе рассматривается задача теории упругости относительно функций с учетом заданной (известной) функцией

$$\frac{\partial}{\partial r} \nabla U + a_1 \frac{\partial^2 U}{\partial z^2} + a_2 \frac{\partial^2 W}{\partial r \partial z} - \frac{\partial^2 U}{\partial t^2} = \frac{\partial T}{\partial r}, \quad (10)$$

$$a_1 \nabla \frac{\partial W}{\partial r} + \frac{\partial^2 W}{\partial z^2} + a_2 \frac{\partial}{\partial z} \nabla U - \frac{\partial^2 W}{\partial t^2} = \frac{\partial T}{\partial z};$$

$$r = 0, 1 \quad U(0, z, t) < \infty, \quad W(0, z, t) < \infty, \quad U(1, z, t) = 0, \quad W(1, z, t) = 0; \quad (11)$$

$$z = 0, h \quad \nabla U + a_3 \frac{\partial W}{\partial z} - \{\omega_1, \omega_2\} = 0, \quad \frac{\partial W}{\partial r} + \frac{\partial U}{\partial z} = 0; \quad (12)$$

$$t = 0 \quad U(r, z, 0) = U_0(r, z), \quad W(r, z, 0) = W_0(r, z), \quad \frac{\partial U}{\partial t} \Big|_{t=0} = \dot{U}_0(r, z), \quad \frac{\partial W}{\partial t} \Big|_{t=0} = \dot{W}_0(r, z). \quad (13)$$

В дальнейшем происходит уточнение функции (в результате решения задачи (10) – (13)) с учетом найденных значений. Данный итерационный процесс выполняется до тех пор, пока численные результаты краевых задач (6) – (9) и (10) – (13) не совпадут с заданной точностью.

Благодарности: Исследование выполнено при финансовой поддержке Фонда РФФИ и в соответствии с исследовательским проектом № 20–31–90042.

#### Информационные источники:

1. СП 27.13330.2011. Бетонные и железобетонные конструкции, предназначенные для работы в условиях повышенных и высоких температур. Москва, 2011, 116 с
2. Боли Б., Уэйнер Дж. Теория температурных напряжений. Москва, Мир, 1964, 520 с.
3. Новацкий В. Динамические задачи термоупругости. М:Мир, 1970, 256 с.
4. Подстригач Я.С. Теплоупругость тел неоднородной структуры. Москва, Наука, 1984, 368 с.
5. Жуков П.В. Расчет температурных полей и термических напряжений в толстостенном цилиндре при импульсном подводе теплоты. Вестник ИГЭУ, 2013, Вып. 3, с. 1–4.
6. Кудинов В.А. и др. Аналитическое решение квазистатических задач термоупругости с переменными физическими свойствами среды. Вестн. Сам.гос. техн. ун–та., 2014, выпуск 2(35), с.130–135.
7. Кудинов В.А., Карташев Э.М., Калашников В.В. Аналитические решения задач теплопереноса и термоупругости для многослойных конструкций. Москва, Высшая школа, 2005, 430 с.
8. Кудинов В.А., Клебнеев Р.М.. Получение точных аналитических решений нестационарных задач теплопроводности ортогональными методами. Вестн. Сам.гос. тех. ун–та., 2017, №1, с.197–206.
9. Радаев Ю.Н., Семенов Д.А. Гармонические связанные термоупругие волны в свободном теплоизолированном цилиндрическом волноводе. Вестник Самарского гос. ун–та. 2008, №8/2(67), с. 109–129.

**Казакова В. Э.,**

студент кафедры «Телекоммуникационные системы»,  
Национальный исследовательский университет  
«Московский институт электронной техники»

**Решанова А. О.,**

студент кафедры «Телекоммуникационные системы»,  
Национальный исследовательский университет  
«Московский институт электронной техники»

Зеленоград, Москва, Россия

E-mail: [info@owc.ru](mailto:info@owc.ru)**Kazakova Victoria,**

student of the Department « Telecommunications Systems»,  
National Research University  
«Moscow Institute of Electronic Technology»

**Reshanova Alina,**

student of the Department « Telecommunications Systems»,  
National Research University  
«Moscow Institute of Electronic Technology»

Zelenograd, Moscow, Russia

E-mail: [info@owc.ru](mailto:info@owc.ru)**Аннотация:**

Статья содержит результаты исследования существующих решений в области микроконтроллеров, которые используются в аппаратных кошельках. В статье описана функциональность и актуальность применения микросхем для платёжных средств. В работе описаны варианты существующих решений от разных компаний. Авторы провели сравнительный анализ данных решений по таким критериям, как: используемые алгоритмы шифрования, объём программной памяти, реализуемые интерфейсы и наличие сертификатов.

**Ключевые слова:**

платёжные средства, алгоритмы шифрования, аппаратные кошельки, модуль безопасности, смарт-карты, цифровая подпись, защищенные вычисления, криптографические устройства, блокчейн, доверенные вычисления.

**Annotation:**

The article contains the result of research on the exist solution in area of microcircuits that used in hardware wallet. The paper describes the relevance and functionality of used microchip for payment device. The article contains different solutions of different companies. Authors confirmed the assumption that solutions by criteria such as cryptographic algorithm, the size of program memories, implemented interface and existence certificates.

**Keywords:**

payment device, cryptographic interface, hardware wallet, safety module, smartcard, digital signature, secure computing, cryptographic device, blockchain, trusted computing

**АНАЛИЗ ЗАЩИЩЕННЫХ МИКРОСХЕМ ДЛЯ ПЛАТЕЖНЫХ СРЕДСТВ****1.1. Введение**

Развитие систем электронных платежей и систем электронных государственных услуг привело к появлению и развитию рынка защищенных аппаратных платформ Secure Element. Secure Element – это аппаратное устройство (чип), защищенный от несанкционированного доступа и предназначенный для запуска ограниченного набора специальных предустановленных приложений, а также генерации, хранения и обработки криптографически опасных, конфиденциальных и биометрических данных.

Устройства Secure Element выпускают в разных форм-факторах:

**1. Съемные (removable) Secure Element:**

- Универсальная карта на основе интегральной микросхемы UICC (Universal Integrated Circuit Card);
- Карта microSD;

**2. Встроенные (embedded Secure Element) eSE – eUICC;****3. Облачный сервис (cloud-based Secure Element).**

Устройства Secure Element применяются в различных цифровых системах:

- для обеспечения аутентификации при доступе к онлайн-сервисам;
- для создания цифровой подписи;
- для проведения бесконтактных платежей;
- для хранения конфиденциальных и биометрических данных.

Безопасность Secure Element достигается за счет ограничения доступа к чипу и за счет внедрения мер противодействия атакам по сторонним каналам.

Большинство устройств Secure Element позволяют на аппаратном уровне обеспечить следующие функции:

- Обнаружение попытки взлома и уничтожение данных;
- Обнаружение модификаций кода путем просчета контрольных значений;
- Создание защищенной памяти для хранения критически важных данных;
- Генерация случайных чисел высокого качества;
- Генерация сеансовых ключей из мастер-ключа.

В случае разработки и производства аппаратных кошельков наиболее удобным решением являются встроенные устройства Secure Element (eSE). Рассмотрим имеющиеся на рынке защищенные микросхемы разных производителей.

## 1.2. Решения компании Infineon

Немецкая компания Infineon предлагает широкий спектр решений для информационной безопасности в области интернета вещей, промышленной автоматизации, цифровых государственных услуг и банковских платежей [1].

Компания Infineon выпускает линейку защищенных микроконтроллеров SLC. Семейство микроконтроллеров SLC37ESA разработано для использования в качестве встроенных eSE. Все микроконтроллеры этого семейства основаны на 32-битном ядре ARM SecureCore SC300 и оснащены дополнительным криптографическим сопроцессором, предназначенным для ускоренных криптографических вычислений симметричных (DES, AES) и асимметричных (RSA, ECC) алгоритмов.

Технические характеристики SLC37ESA:

- Внутренний генератор тактовой частоты до 100 МГц;
- Низкое потребление мощности;
- 32-битном ядре ARM SecureCore SC300, кэш 2 Кбайт;
- До 2 Мбайт Solid Flash;
- 48 Кбайт RAM;
- Интерфейсы ISO7816, SWP, I2C, GPIO;
- Сертификаты OK EAL6+, EMVCo.

Микроконтроллеры семейства SLE78CAFX и SLE78CAX являются устройствами eSE, оснащенными интерфейсами NFC и технологией Integrity Guard.

Технология Integrity Guard заключается в следующем:

- Данные и исполняемый код хранятся в защищенном виде;
- Данные и криптографически опасная информация обрабатывается без снятия защиты;
- Обеспечивается дублирование криптографических вычислений на двух разных процессорных модулях;

Технические характеристики SLE78CAFX и SLE78CAX:

- 16-битный CPU;
- До 12 кбайт RAM;
- Интерфейсы ISO 7616, GPIO, I2C, ACLB, ISO/IEC 14443-3 type A;
- Симметричные алгоритмы AES, DES, 3DES;
- Асимметричные алгоритмы RSA, ECC;
- Сертификаты OK EAL6+, EMVCo.

Устройства серии SECORA являются микроконтроллерами с встроенной операционной системой Java Card. Два устройства SLJ52GLT100RB и SLJ52GDT100RB являются готовыми решениями для систем криптовалют. Оба устройства оснащены 16-битным процессорным модулем, технологией Integrity Guard, поддерживают интерфейсы взаимодействия ISO 14443 и ISO 7816, симметричные и асимметричные алгоритмы. Устройства способны генерировать и хранить до 100 пар ключей. Для сокращения время разработки производители предлагают набор программных инструментов Blockchain Security2Go kit, в который входит до 5 устройств в форм-факторе банковской карты.

## 1.3. Решения компании STMicroelectronics

Американская компания STMicroelectronics выпускает линейку защищенных устройств, которые используются в аппаратных кошельках, продаваемых на рынке. Для использования в аппаратных кошельках разработана линейка микропроцессоров ST33 ARM Core, основанный на 32-битном ядре ARM Secure Core SC300 [2].

Технические характеристики ST33 ARM Core:

- До 50 Кбайт RAM;
- До 2048 Кбайт Flash;
- Интерфейсы ISO 7816, GPIO, I2C, SPI, SWP;
- Криптографический сопроцессор;
- Симметричные алгоритмы AES, EDES+;
- NESCRYPT сопроцессор для вычислений публичных ключей;
- Активное покрытие, защищающее от утечек по сторонним каналам;
- Защита от ошибок при низком уровне напряжения;
- Генератор случайных чисел;
- Сертификаты OK EAL5+, EMVCo.

Микропроцессоры ST33J2M0 используются в аппаратных кошельках Ledger.

Необходимо отметить, что до настоящего времени на рынке присутствуют и используются в ряде продуктов микроконтроллеры производства STMicroelectronics с унаследованными 8-ми и 16-ти разрядными архитектурами [6]. Использование этих процессоров представляется нецелесообразным, по причине их несоответствия современному уровню соотношения стоимость/производительность. В тоже время ниже приведены их основные характеристики, которые позволяют сделать сравнительные оценки этих микроконтроллеров с более современными аналогами.

**Таблица 1 Технические характеристики 8/16 разрядных микроконтроллеров STMicroelectronics**

	ST19NR66	ST23YL18	ST23L80A	ST23R160
Тип процессорного ядра	8/16 разрядное процессорное ядро	8/16 разрядное процессорное ядро	8/16 разрядное процессорное ядро	8/16 разрядное процессорное ядро
Внутренний тактовый генератор	20 МГц	25 МГц	29 МГц	29 МГц
RAM (оперативная память)	6 КБайт	4 КБайт	8 КБайт	8 КБайт
ROM (масочное ПЗУ)	226 КБайт	196 КБайт	390 КБайт	390 КБайт
EEPROM (энергонезависимая память данных)	66 КБайт	18 КБайт	80 КБайт	160 КБайт
Внешний интерфейс	– Контактный в соответствии с ISO7816 (протокол T=0, внешний CLOCK до 5 МГц) – Бесконтактный интерфейс в соответствии с ISO14443–B.	– Контактный в соответствии с ISO7816 (протокол T=0, T=1, внешний CLOCK до 10 МГц)	– Контактный в соответствии с ISO7816 (протокол T=0, T=1, внешний CLOCK до 10 МГц)	– Контактный в соответствии с ISO7816 (протокол T=0, T=1, внешний CLOCK до 10 МГц) – Бесконтактный интерфейс в соответствии с ISO14443–B.
Криптопроцессор для криптографии с открытым ключом	Модульный 1088–битовый арифметический процессор (MAP) для криптографии с открытым ключом	Криптографический сопроцессор NESCRIPT для криптографии с открытым ключом.	Криптографический сопроцессор NESCRIPT для криптографии с открытым ключом.	Криптографический сопроцессор NESCRIPT для криптографии с открытым ключом.
Встроенный генератор случайных чисел	Есть	Есть	Есть	Есть
Аппаратные средства защиты от динамического исследования методами SPA, DPA, DFA.	Есть	Есть	Есть	Есть
Аппаратные средства защиты от статического исследования.	Есть	Есть	Есть	Есть
Гарантируемое время хранения данных в энергонезависимой памяти	30 лет	10 лет	30 лет	30 лет
Гарантируемый технический ресурс энергонезависимой памяти:	500000 циклов стирания/записи.	500000 циклов стирания/записи.	500000 циклов стирания/записи.	500000 циклов стирания/записи.
Сертификация на соответствие ISO15408 Common Criteria	Сертифицирован на соответствие ISO15408 Common Criteria по уровню EAL 5+.	Сертифицирован на соответствие ISO15408 Common Criteria по уровню EAL 5+ (reference 2008/31).	Сертифицирован согласно методологии Common criteria 3.1 по уровню доверия EAL 6+	Сертифицирован согласно методологии Common criteria 3.1 по уровню доверия EAL 6+

Международные криптоалгоритмы	– DES / 3DES. – RSA. – ХЭШ–функция SHA–1.	– DES / 3DES. – RSA. – ХЭШ–функция SHA–1.	– DES / 3DES. – RSA. – ХЭШ–функция SHA–1.	– DES / 3DES. – RSA. – ХЭШ–функция SHA–1.
-------------------------------	--	--	--	--

Из приведенных характеристик необходимо отметить крайне высокий оценочный уровень доверия (EAL) для приведённых микросхем. Для приведённых микросхем указаны оценочные уровни доверия EAL 5+ и 6+ при максимальном уровне 7, который требуется для систем с максимальным уровнем доверия (критические экологически опасные производства, управление оружием, в том числе оружием массового поражения и прочее). Для коммерческих систем достаточным считается уровень доверия EAL 4, на который, как указано выше, предлагается ориентироваться при разработке аппаратно–программного кошелька.

#### 1.4. Решения компании NXP Semiconductors совместно с JavaCardOS Technologies

Нидерландская компания NXP Semiconductors является крупным поставщиком полупроводниковых компонентов. Компания выпускает различные решения на основе защищенного микроконтроллера SmartMX, который встраивается в смарт–карты, печатные платы или токены. Аппаратные платформы на основе микроконтроллера SmartMX обеспечивают высокую производительность и высокий уровень защиты от атак в банковской сфере, сфере цифровых государственных услуг и услуг общественного транспорта. Совместно с компанией JavaCardOS Technologies компания NXP Semiconductors выпустила линейку устройств NXP JCOR. Данные устройства основаны на микропроцессоре SmartMX3, во внутреннюю память которых загружаются приложения, которые исполняются на Java Card OS. В память данных устройств загружаются стандартные приложения, также разработчикам предоставляется набор средств, с помощью которых они могут создавать свои собственные приложения, используя готовые библиотеки Java Card OS. До загрузки операционной системы и приложений разработчику доступно до 200 Кбайт кэш–памяти микропроцессора. Криптографический сопроцессор поддерживает следующие криптографические алгоритмы: DES/TDES, AES, RSA, ECC, SHA. Операционная система сертифицирована на соответствие оценочному уровню доверия EAL6+. Устройства поддерживают интерфейсы ISO 7816 и ISO14443 type A. Скорость обмена данными до 848 кбит/с [3].

#### 1.5. Решения отечественной компании Микрон

Российское предприятие ПАО «Микрон» является ведущим предприятием по изготовлению микроконтроллеров для систем с высокими требованиями к информационной безопасности. ПАО «Микрон» выпускает микроконтроллеры для банковских карт, для идентификационных документов и для смарт–карт и USB токенов. Отличительной особенностью всех изделий ПАО «Микрон» является поддержка отечественных криптографических алгоритмов и наличие сертификатов российских экспертных организаций (ФСТЭК, ФСБ), что позволяет применять микроконтроллеры в коммерческих проектах, реализующих криптографическую защиту информации [4].

Общие технические характеристики микроконтроллеров ПАО «Микрон»:

- Интерфейсы:
  - Бесконтактный интерфейс в соответствии с ISO 14443–2,3,4 тип А и В;
  - Контактный интерфейс в соответствии с ISO 7816 с поддержкой протоколов T0 и T1;
- Программная память:
  - Масочное ПЗУ объемом 364 Кбайт;
  - Срок хранения информации: 10 лет;
- Энергонезависимая пользовательская память:
  - Объем: 72 кбайт;
  - Количество циклов перезаписи: >100000;
  - Срок хранения информации: 10 лет;
- 6 Кбайт: основное ОЗУ данных (XRAM) и 768 байт внутреннее ОЗУ;
- Выполняемый набор инструкций совместим со стандартным процессором 8051 с дополнительным набором команд, оптимизированным для применений в смарт–картах;
- Оптимизированная архитектура с ускоренным выполнением инструкций: в среднем, в 3 раза меньше тактов на инструкцию, чем в стандартном микроконтроллере 8051;
- Контроллер прерываний с 10 векторами прерываний и 3 уровнями приоритета для работы в режиме реального времени;
- Генератор на базе ФАПЧ для повышения внутреннего тактового сигнала ЦПУ до 33 МГц;
- Два 16–разрядных таймера.

Микроконтроллеры ПАО «Микрон» обеспечивают следующие методы защиты:

- Микросхема обеспечивает хранение уникального номера микросхемы размером 8 байт;
- Поверхностная металлизация экранирует области памяти данных (ЭСПЗУ);
- В микросхеме реализован механизм контроля целостности программного обеспечения, аппаратных компонентов и хранимых данных;
- Предусмотрена возможность блокировки кристалла на различных стадиях производства транспортным кодом (ключом), исключающим несанкционированное внесение в чип изменений или считывание содержащейся в нем информации;
- Исключено чтение программной памяти внешними командами;
- В микросхеме реализован механизм (процедура) контроля несанкционированного случайного и/или преднамеренного искажения (изменения, модификации) и/или разрушения информации, программных и аппаратных компонентов;

- Предусмотрена аппаратная система защиты: от светового излучения, температуры;
  - Применяется Модуль управления памятью (Memory Management Unit) с контролем обращения за границей памяти.
- В микроконтроллерах ПАО «Микрон» используются следующие элементы криптографии:
- Аппаратно-программный генератор случайных чисел (ГСЧ), обеспечивающий выработку 64 байт за время не более 20 мс, с блоком контроля статистических качеств выходной последовательности и функцией усложнения;
  - Микроконтроллер обеспечивает формирование ЭЦП по алгоритму ГОСТ Р 34.10–2001 за 200 мс, проверку ЭЦП за 400 мс на частоте 10МГц;
  - Алгоритм шифрования ГОСТ 28147–89 обеспечивает шифрование блока данных длиной 64 бита за 0.3 мс на частоте 20 МГц;
  - Алгоритм хеширования ГОСТ Р 34.11–94 обеспечивает вычисление хеша для блока длины 256 бит за 13мс на частоте 20 МГц;
  - Алгоритмы хеширования и ЭЦП, приведенные в рекомендациях ICAO;
  - Аппаратный ускоритель для выполнения Dual Key: Triple DES (3DES) и ГОСТ 28147–89;
  - Аппаратный ускоритель для выполнения шифрования: AES 128, 192 или 256 бит;
  - Модулярный сопроцессор для работы с операндами размером до 1024 битов;
  - Модуль вычисления контрольной суммы (CRC) в соответствии с ISO 3309.

#### **1.6. Выводы**

Приведённый анализ аппаратных решений в виде микросхем для платежных кошельков и карт позволяет сделать вывод о схожих возможностях зарубежных продуктов. Отечественные продукты представлены на рынке микроконтроллерами ПАО «Микрон» и микроконтроллерами АО «Ангстрем» [5]. Микроконтроллеры АО «Ангстрем» не рассмотрены в статье по причине отсутствия информации об их широком применении. Отечественные продукты уступают зарубежным аналогам. В частности, микроконтроллеры производства ПАО «Микрон» основаны на 8 разрядном процессорном ядре, унаследованной архитектуры 8051, в отличие от 32-х разрядных архитектур зарубежных аналогов. В тоже время микроконтроллеры ПАО «Микрон» поддерживают современные отечественные криптографические алгоритмы и, несомненно, обеспечивают более высокий уровень доверия для ответственных отечественных применений, чем зарубежные аналоги.

#### **Информационные источники:**

1. Официальный сайт компании Infineon: сайт. – 1999. – URL: <https://www.infineon.com/> (дата обращения: 18.05.2021)
2. Официальный сайт компании STMicroelectronics: сайт. – 2021. – URL: <https://www.st.com/> (дата обращения: 18.05.2021)
3. Официальный сайт компании NXP: сайт. – 2006–2021. – URL: <https://www.nxp.com> (дата обращения: 18.05.2021)
4. Официальный сайт компании Микрон: сайт. – 2021. – URL: [www.mikron.ru](http://www.mikron.ru) (дата обращения: 18.05.2021)
5. Официальный сайт компании Ангстрем: сайт. – 2021. – URL <https://www.angstrem.ru> (дата обращения: 18.05.2021)
6. Официальный сайт компании «СмартПарк»: сайт. – 2021. – URL <http://smart-park.ru/index.php/products/chip.html> (дата обращения: 18.05.2021)

**Куркина Г. С.,**Аспирант, «Армавирский государственный педагогический университет»  
Армавир, Краснодарский край**Kurkina Galina,**Post-graduate student, Armavir  
State Pedagogical University  
Armavir, Krasnodar territory**Аннотация:**

В данной статье рассматривается классификация задач Ю.М. Колягина, М.И. Махмутова, которые могут использоваться для проведения уроков геометрии. Рассмотрена зависимость выбора задачи от уровня мыслительной активности. Приведены возможности программы Geogebra при решении геометрических задач и возможность организации исследовательской деятельности с помощью данной программы. Приведены чертежи поэтапного решения задачи, которые получались у школьников.

**Ключевые слова:**

проблемных задач, проблемно-поисковые задачи, исследовательские задачи, поисковых исследовательских задач, исследовательская деятельность, креативные задачи, Geogebra.

**Annotation:**

This article discusses the classification of problems of Yu. M. Kolyagin, M. I. Makhmutov, which can be used for conducting geometry lessons. The dependence of the task choice on the level of mental activity is considered. The possibilities of the Geogebra program for solving geometric problems and the possibility of organizing research activities using this program are presented. The drawings of the step-by-step solution of the problem, which were obtained by schoolchildren, are given.

**Keywords:**

problem problems, problem-search problems, research problems, search research problems, research activity, creative problems, Geogebra.

**ИСПОЛЬЗОВАНИЕ ПРОГРАММЫ GEOGEBRA РЕШЕНИЯ СТЕРЕОМЕТРИЧЕСКИХ ЗАДАЧ**

Не кому не секрет, что легче усваивается материал учащимися, если есть интерес и когда знания добываются самостоятельно. Организация исследовательской деятельности на уроки способствует формированию учебной активности на уроки, самостоятельности и имению подходить творчески к проблеме.

Одним из средств формирования навыков исследовательской деятельности является исследовательские задачи – задачи, в которых нужно выполнить одно или несколько исследовательских действий.

По мнению Ю.М. Колягина, существует три типа исследовательских задач: поисковые, проблемные, креативные, при решении которых не пользуются алгоритмическими действиями [4]. Разделение исследовательских задач по типам происходит в зависимости от степени самостоятельности прохождения этапов решения задачи или возможности применения имеющихся знаний в новой ситуации.

Решение поисковых исследовательских задач сводится к необходимости найти новые комбинации и преобразовать уже известные способы деятельности, имеющие поисковый характер.

Решение проблемных задач нацелено на накопление самостоятельных знаний учащимися. Данные задачи характеризуются отсутствием алгоритма решение. Они побуждают ученика на проведении аналогий, самостоятельному выдвижению утверждений, ключевых идей, которые необходимо доказать. Креативные задачи отличаются высоким уровнем самостоятельности, активности и творчества.

М.И. Махмутов проблемно-поисковые задачи разбивает на подтипы: объяснительно-побуждающие, частично-побуждающие, побуждающие и поисковые [3].

И.Я. Лернер делил задачи по уровню мыслительной активности учащегося на объяснительно-иллюстративные, репродуктивные, частично-поисковые, эвристическую [5]. Если учащиеся имеет достаточно слабую познавательную деятельность, то есть он может только запоминать готовые знания и безошибочно их воспроизводить. Для этого уровня мыслительной активности подходит репродуктивные задачи. Если же ученик добывает знания сам в результате творческой деятельности, то здесь имеет место высокий уровень мыслительной активности, а значит можно использовать эвристическую исследовательскую задачу.

Применение компьютерных технологий при решении задач делает этот процесс более интересным и творческим. И даже обычная задача требует более интенсивного мыслительного процесса, чем при решении ее в традиционной форме.

Рассмотрим решение некоторых из них с использованием компьютерной программы Geogebra для создания виртуальных моделей.

Задача 1. М и N – внутренние точки ребер AD и DC тетраэдра ABCD, прямая MN не параллельна AC. а) Построить точку пересечения MN и (ABC). б) Найти расстояние от точки А до пересечения указанных прямой и плоскости, если М – середина AD,  $DN:NC = 2:1$ , каждое ребро тетраэдра равно а. в) Построить прямую пересечения плоскости, проходящей через прямую MN и точку В с плоскостью ABC.

На каждом этапе решения задачи нужно исследовать свойства фигуры, какими она обладает, и проанализировать применение той или иной теоремы.

С помощью программы строится чертеж для первого пункта задачи (Рис.1).





Рис.1. Построение чертежа по условию задачи

Рассматриваем полученный чертеж и проводим ряд рассуждений:

1) так как  $M \in AD$  и  $N \in DC$  значит прямая  $MN \in (ADC)$

2)  $(ABC) \cap (ADC) = AC$ , значит искомая точка пересечения прямой  $MN$  и плоскости  $(ABC)$ , принадлежит прямой  $AC$ .

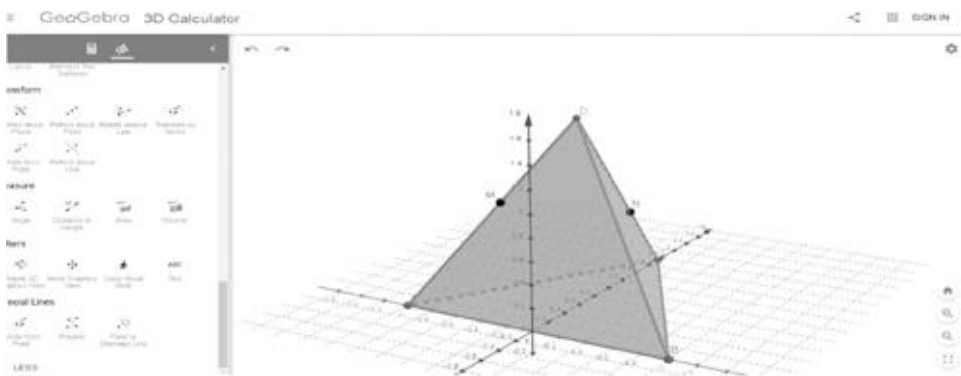
Продлим прямую  $AC$  и построим прямую  $MN$ .  $MN \cap AC = X$  (Ученики используя инструмент построения прямой, достраивают чертеж) (рис.2).



Рис.2. Построение точки пересечения  $MN$  и плоскости  $(ABC)$

б) Изменяем немного чертеж, так как точка  $M$  середина отрезка  $AD$ , воспользуемся для точного построения, инструментом для построения середины отрезка (рис.3).



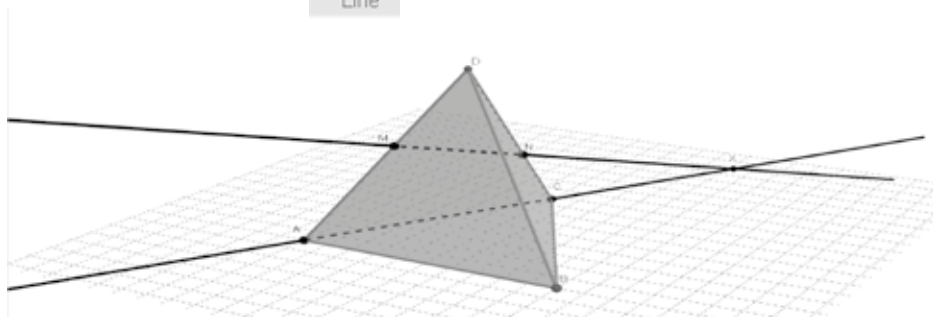

Рис.3. Чертеж для второго пункта задачи

Рассмотрим плоскость ADC. По условию  $AM = MD = a/2$ ;  $DN = AD = 2a/3$ ;  $NC = 1/3 AD = a/3$  . .

Строим отрезок  $NK \parallel MA$  (с помощью инструмента  это инструмент позволяет построить прямую параллельную данной и проходящую через данную прямую).  $NK = a/3 = NC$  Треугольник  $KNC$  – равносторонний, а  $AK = 2a/3$

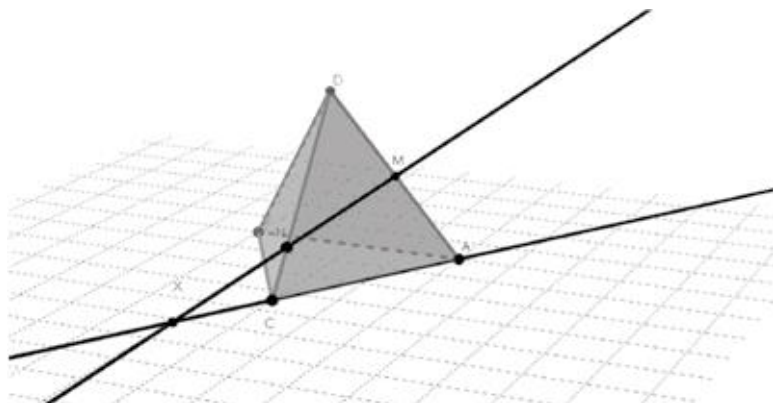

Рис.4. Построение  $NK \parallel MA$

Рассматриваем треугольники  $NKX$  и  $MAX$  (Рис.4). Они подобны, поэтому  $AX/KX = AM/NK = (a/2) : (a/3) = 3/2$

$$AX = 3/2 KX$$

$$XC + a = 3/2 (XC + a/3)$$

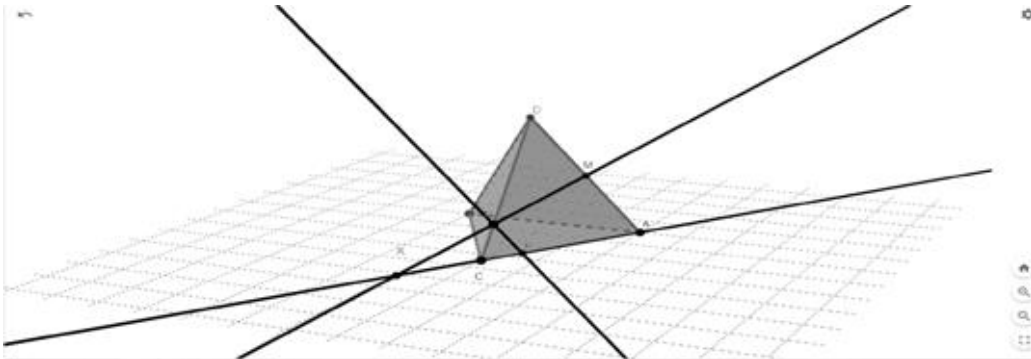
$$XC = a$$

$$\text{Значит } AX = a + a = 2a$$

в) С помощью программы можно построить плоскость, проходящую через три точки  $MNX$  и наглядно увидеть, что плоскости  $MNX$  и плоскость  $ABC$  пересекаются по прямой  $BX$  (рис.5).





Рис.5. Построение пересечение плоскостей ( $MNX$ ) и ( $ABC$ )

Задача 2. Из листа бумаги изготовить такой конус, чтобы его объем составил приблизительно  $385 \text{ см}^3$ , при радиусе основания  $7 \text{ см}$ .

Учащимся необходимо исследовать свойства и особенности конуса, а также проследить закономерность изменение объема тела в зависимости от высоты.

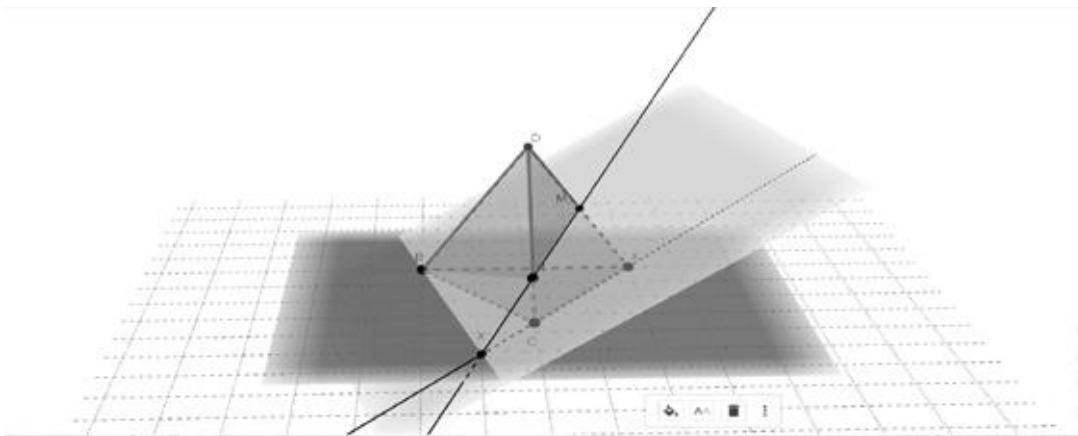
Для решения данной задачи школьникам необходимо с помощью компьютерной модели подобрать высоту данного конуса. Используя инструмента  , возможно, выполнить чертеж конуса с радиусом  $7 \text{ см}$  (рис.б).





Рис.6. Чертеж искомого конуса

Далее, используется инструмент , чтобы рассчитать объем конуса. При этом высота изменяется вручную,

**Volume**

автоматически будет пересчитываться объем. Таким образом, учащиеся опытным путем получают необходимое значение.

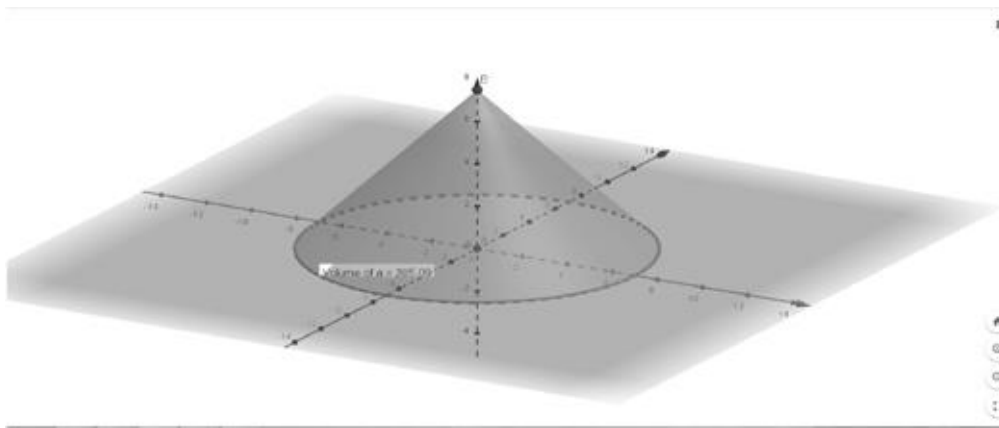
После чего они могут переходить к построению бумажной модели, с получившимися параметрами.

Использование компьютерных технологий на уроках геометрии для организации исследовательской деятельности позволяет повысить мотивацию к предмету и обеспечить дифференцированный подход, активизировать познавательный интерес учащихся, развить пространственное воображение, творческое мышление, способствует формированию умения анализировать, проводить аналогию.

#### Информационные источники:

1. Далингер В.А. Компьютерные технологии в обучении геометрии // «Информатика и образование» №8, 2002 г.
2. Бобылева, О. В. Теория проблемно-развивающего обучения М. И. Махмутова / О. В. Бобылева, В. В. Чаркова. — Текст : непосредственный // Молодой ученый. — 2020. — № 12 (302). — С. 257–259.
3. Зимняя И.А. Педагогическая психология. — М.: Логос, 2005. — 384 с.
4. Колягин Ю.М. Исследовательские задачи. [Электронный ресурс]. — Режим доступа: — [http://library.krasu.ru/ft/ft/\\_articles/0112235.pdf](http://library.krasu.ru/ft/ft/_articles/0112235.pdf).
5. Лернер И.Я. Поисковые задачи в обучении как средство развития творческих способностей. Научное творчество. / Под ред. С.Р. Микулинского и М.Г. Ярошевского. — М.: Наука, 2006. — С. 112–126.
6. Хуторской, А. В. Современная дидактика: Учебник для вузов [Текст] / А. В. Хуторской. — СПб: Питер, 2001. — 544с.

**Кислов К. А.,**

Магистрант,

Казанский национальный исследовательский технический университет им. А.Н. Туполева

Г. Казань, Республика Татарстан

E-mail: [info@owc.ru](mailto:info@owc.ru)

**Kislov K.,**

Master's student,

Kazan National Research Technical University named after A. N. Tupolev

Kazan city, Republic of Tatarstan

E-mail: [info@owc.ru](mailto:info@owc.ru)

**Аннотация:**

Классическая задача оценки кредитоспособности с использованием нейронных сетей обеспечивает защиту от неплатежеспособных заемщиков, но не дает одного из ключевых показателей – прироста закредитованных клиентов. Для примера по статистике за 2019 год, количество отказанных кредитных заявок составило более 85%. Необходима модель, которая не только защитит банк от ненадежных клиентов, но также и прибавит их количественно. Поэтому актуально не только производить качественный отбор заявок, но и уметь предлагать для конкретного клиента выгодное предложение как для банка, так и для заемщика. Для решения поставленных целей предложена система подбора гарантированного кредитного предложения.

**Annotation:**

The classical problem of assessing creditworthiness using neural networks provides protection against insolvent borrowers, but does not provide one of the key indicators – the growth of loaned clients. For example, according to statistics for 2019, the number of refused loan applications was more than 85%. A model is needed that will not only protect the bank from unreliable clients, but also add them in quantity. Therefore, it is important not only to make a high-quality selection of applications, but also to be able to offer a favorable offer for a specific client both for the bank and the borrower. To solve these goals, a system for the selection of a guaranteed loan proposal based on a hybrid approach using fuzzy logic and neural networks is proposed.

**Ключевые слова:**

нейронная сеть, гибридная система, нечеткая логика, кредит, комиссионный доход.

**Keywords:**

neural network, hybrid system, fuzzy logic, credit, commission income.

**СРАВНЕНИЕ МЕТОДОВ МНОГОСЛОЙНЫХ НЕЙРОННЫХ СЕТЕЙ ДЛЯ РЕШЕНИЯ ЗАДАЧИ ОДОБРЕНИЯ КРЕДИТНОЙ ЗАЯВКИ**

Все решения, связанные с одобрением кредита, решают лишь одну из проблем, это оценка заемщика. Существует другая сторона вопроса, когда заемщик перед тем, как пойти запрашивать кредит, хочет удостовериться, что ему не только одобряют определенную сумму, но и именно ту, что он запросил. Нередки случаи, когда заявки на кредит на выходе выходят либо с большими суммами, но под залог, либо с меньшими, так как банк еще ничего не может сказать о заемщике, или у него есть сомнения на его счет.

Исходя из вышеперечисленного, формируется гипотеза, что, создав систему построения гарантированного кредитного предложения, можно решить не только задачу оценки кредитоспособности, но и реализовать аналог предодобренного предложения без обязанности быть клиентом банка.

Данную задачу можно решить с помощью полностью связанной нейронной сети. Рассмотрим два метода: линейную регрессию и классификацию [1–4].

Линейная регрессия позволяет предсказать по заданным параметрам реальную сумму, которую сможет получить клиент. За основу берется линейное уравнение, где необходимо подобрать  $n$  коэффициентов равное количеству входных параметров. Исходные веса задаются в случайном порядке. После нормировки данных получилось 144 входных параметра вместо 12. Это обусловлено тем, что большинство параметров представлены в виде категорий (такие, как: регион проживания, семейное положение, образование и т.д.) и к ним применялось «one-hot» кодирование. Пример формата данных представлены в таблице 1.

**Таблица 1. Пример нормализованных данных**

re- quiring_ um	b an k_ worker	have_ salary_ card	sex	marital_ _status	edu- cation	children_ count	working_ mon th_ count	liv ing_ region	salary	work_ type	age	result_ sum
[0;1] – min/max	0/1	0/1	0/1	One- hot (6)	One- hot (7)	[0;1] – min/max	[0;1] – min/max	One-hot (99)	[0;1] – min/ max	One- hot (34)	[0;1] – min/ max	[0;1] – min/ max

Для обучения было выбрано первые 34000 записей, остальные 20000 выделены на проверку обучения. Результаты процента ошибки к эпохе представлены на рис. 1.



Рис. 1 График абсолютной ошибки

Следует обратить внимание, что процентная ставка, срок и другие параметры, которые обычно указывают при создании кредитной заявки, здесь отсутствует, так как эти параметры напрямую зависят от кредитного продукта, процентной ставки Центрального Банка РФ, типа кредитной заявки (ипотека, потребительский кредит, кредитная карта и т.д.). Данные обучались пакетами по 32 записи в 100 эпох. Как видно из графика, процент ошибки показал чуть более 5%, что является очень качественным показателем. Для реализации модели использовался язык «python» и библиотека «tensorflow».

Второй метод решает вопрос путем классификации. На выходе модели вместо конкретного числа выводится диапазон сумм, которую могут выдать клиенту. Учитывая минимальную сумму кредита в 100000 рублей и максимальную в 3800000 рублей, диапазон был разбит на 7 классов. Далее все выходные параметры были приравнены к одному из класса и закодированы через one-hot подход. Таким образом на выходе сети формируется вектор из 7 значений. Функция активации «softmax» позволяет распределять вероятности к классам, и там, где большая вероятность и будет являться ответом.

В рамках разработки данного метода проведена проверка всех параметров на проблему мультиколлинеарности, путем анализа корреляций параметров друг с другом. Результат проверки представлен на рис 3. Как видно из схемы, все параметры коррелируют в пределах нормы, и нет зависимых входных параметров, что говорит о репрезентативности выборки.

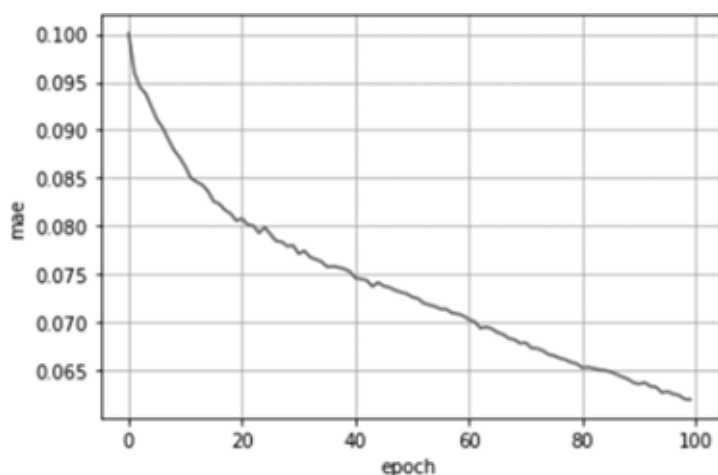
Для того чтобы привести ответ сети к единому виду было выполнено агрегирование по каждому классу. Для этого бралось среднее значение по каждому классу и умножалось на процент принадлежности. Полученная сумма и являлась ответом. Точность сети составила 85%.



Рис.2. Схема корреляций между признаками

Исходя из вышеизложенного можно сделать вывод, что оба метода позволяют решить данную задачу, но способ с классификатором показал себя лучше, так как помимо ответа на поставленный вопрос, он также с большей точностью предсказывает класс, к которому относится тот или иной пользователь, что дает более обширную картину с сохранением точности.

#### **Информационные источники:**

1. Свидетельство о регистрации программы для ЭВМ RU 2019619391. Нейронная сеть Хопфилда для распознавания закодированных небинарных образов/ Ширшова Д.В., Бикмухаметов Р.Р., Гатин Р.Р., Баязитова А.Э., правообладатель КНИТУ–КАИ им А.Н.Туполева – заявл. № 2019618033 от 02.07.2019; опубл. 16.07.2019 Бюл. № 7.
2. Свидетельство о регистрации программы для ЭВМ RU 2019619393. Нейронная сеть Хэмминга для распознавания закодированных небинарных образов/ Ширшова Д.В., Бикмухаметов Р.Р., Гатин Р.Р., Баязитова А.Э., правообладатель КНИТУ–КАИ им А.Н.Туполева – заявл. № 2019618035 от 02.07.2019; опубл. 16.07.2019 Бюл. № 7.
3. Свидетельство о регистрации программы для ЭВМ RU 2019661463. Нейронечеткая сеть Сугено для распознавания небинарных образов/ Ширшова Д.В., Бикмухаметов Р.Р., Гатин Р.Р., Долгов Д.В., правообладатель КНИТУ–КАИ им А.Н.Туполева – заявл. № 2019618046 от 02.07.2019; опубл. 02.09.2019 Бюл. № 9.
4. Свидетельство о регистрации программы для ЭВМ RU 2019661476. Нечеткая Система Мамдани для распознавания небинарных образов/ Ширшова Д.В., Бикмухаметов Р.Р., Гатин Р.Р., Долгов Д.В., правообладатель КНИТУ–КАИ им А.Н.Туполева – заявл. № 2019618049 от 02.07.2019; опубл. 02.09.2019 Бюл. № 9.

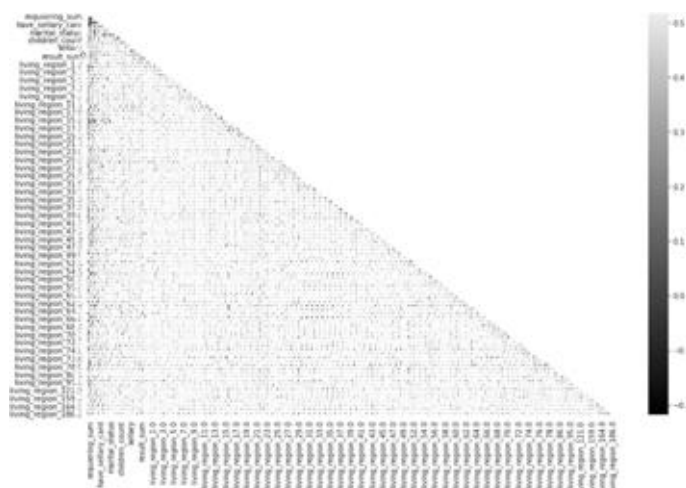
**Кислов К. А.,**

Магистрант,  
Казанский национальный исследовательский  
технический университет им. А.Н. Туполева  
Г. Казань. Республика Татарстан  
E-mail: [info@owc.ru](mailto:info@owc.ru)

**Kislov K.,**

Master's student,  
Kazan National Research Technical University named after A.  
N. Tupolev  
Kazan city, Republic of Tatarstan  
E-mail: [info@owc.ru](mailto:info@owc.ru)

**Аннотация:**

Классическая задача оценки кредитоспособности с использованием нейронных сетей обеспечивает защиту от неплатежеспособных заемщиков, но не дает одного из ключевых показателей – прирост закредитованных клиентов. Актуально не только производить качественный отбор заявок, но и уметь предлагать для конкретного клиента выгодное предложение как для банка, так и для заемщика. Для решения поставленных целей предложена система подбора гарантированного кредитного предложения.

**Annotation:**

The classical problem of assessing creditworthiness using neural networks provides protection against insolvent borrowers, but does not provide one of the key indicators – the growth of loaned clients. It is important not only to make a high-quality selection of applications, but also to be able to offer a favorable offer for a specific client both for the bank and the borrower. To solve these goals, a system for the selection of a guaranteed loan proposal based on a hybrid approach using fuzzy logic and neural networks is proposed.

**Ключевые слова:**

нейронная сеть, гибридная система, нечеткая логика, кредит, комиссионный доход.

**Keywords:**

neural network, hybrid system, fuzzy logic, credit, commission income.

**ИССЛЕДОВАНИЕ АРХИТЕКТУР МНОГОСЛОЙНЫХ НЕЙРОННЫХ СЕТЕЙ ДЛЯ РЕШЕНИЯ ЗАДАЧИ ОДОБРЕНИЯ КРЕДИТНОЙ ЗАЯВКИ**

Одной из ключевых проблем банковской кредитной системы оценивания является риск невозврата заемных средств. Поэтому банки разрабатывают большие аналитические центры обработки заявок, которые в некоторых случаях получают информацию от самого заемщика, что может являться недостоверной информацией. Если говорить не только о технической стороне вопроса (точность и скорость вычислений, сложность построения и пр.), а обратиться к статистике, то можно обнаружить, что несмотря на первоначальную идею внедрения нейронной сети в данную задачу, а именно снижение вероятности выдачи кредита ненадежным клиентам и оптимизации работы отдела рисков, это решение не позволяет достичь двух главных целей любого банка:

1. Повышение клиентской базы.
2. Повышение чистого комиссионного дохода.

Рассмотрим две архитектуры, которые способны реализовать данную потребность [1–3]. Первая архитектура построена на классическом персептроне с несколькими скрытыми полносвязанными слоями. На вход подается 12 параметров, описывающие заемщика. Данные нормируются и передаются на вход нейронной сети. На выходе выдается нормированное значение (0;1). Пример нормализации данных представлены в табл. 1.

**Таблица 1. Пример нормализованных данных**

requie ring_sum	bank_ workerr	have_ salary_ card	sex	marital _status	edu- cation	children_ count	working_ month_ count	living_ region	salary	work_ type	age	result_ sum
0.008138	0.0	0.008145	0.002665	0.005136	0.005274	0.005955	0.000834	0.001347	1.742623e- 10	0.005958	0.006117	0.010689

Во время обучения модели было выявлено, что обучать более чем на 4 эпохи не дает эффекта более чем на 0,0001 пункт, поэтому оптимальным значением эпох было определено равным 4. Точность работы сети определена в 83%, что является достаточно хорошим показателем.

Какие преимущества дает данный подход:

1. Обучение и настройка сети является тривиальной и быстрой задачей.
2. Поддержка данного подхода очень легка.
3. Высокая точность.

Для обучения было выбрано первые 34000 записей, остальные 20000 выделены на проверку обучения (Рис.1).



Рис. 1. График значений ошибок к эпохам

Второй способ решения потребности – это реализовать нечеткую нейронную сеть ANFIS [4]. Для каждого параметра выбирается количество разбиений. Ключевым отличием от предыдущего решения является изменения дельты не суммы, которую запрашивает клиент, а непосредственно все нечеткие параметры. В представленной выборке данных параметров 5 и у каждой по 3 градации. Схема сети показана на рис. 3.

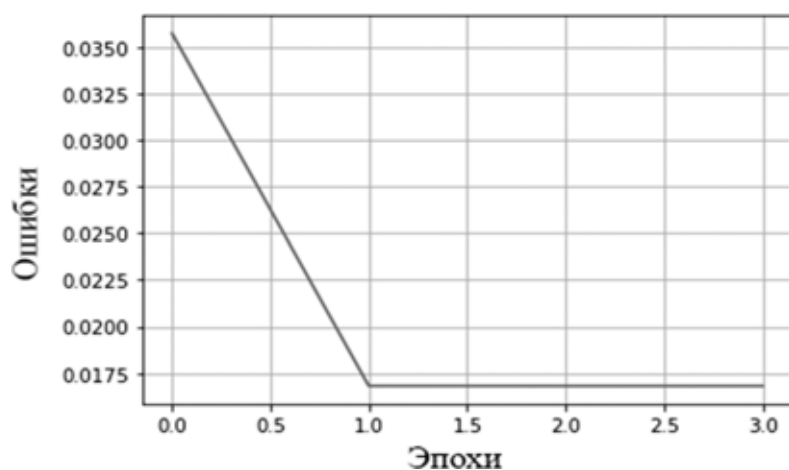

Рис. 3. Схема нечеткой нейронной сети

Показатель ошибки был равен 0,0029, что является очень хорошим показателем. После обучения можно наглядно менять входные параметры и видеть какой результат получит тот или иной набор. Интерактивное окно со сменой параметров показан на рис 3.



Рис. 3. Интерфейс корректировки входных и выходных параметров

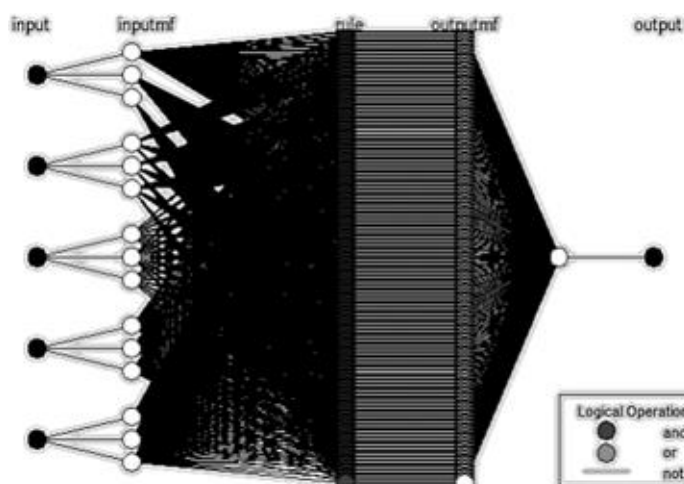

Плюсы данного подхода:

1. Возможность корректировки входных параметров и получение результата мгновенно.
2. Нет необходимости в нормализации данных.

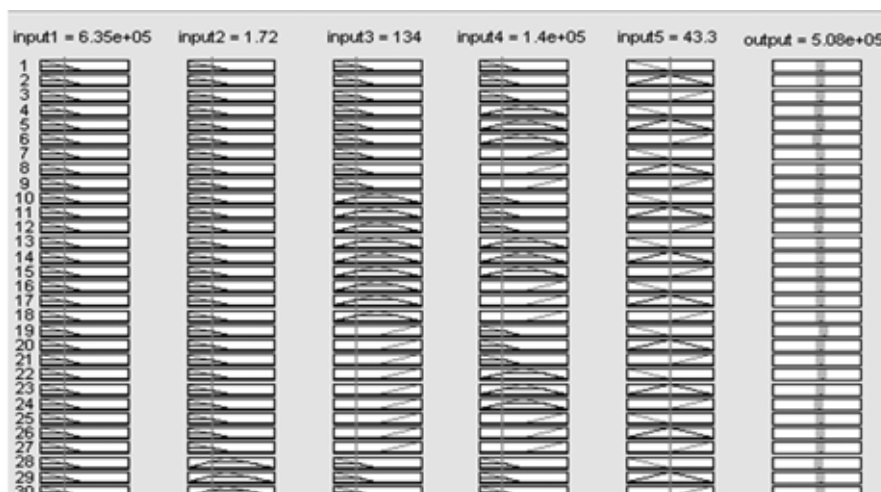
Минусы:

1. Сложная читаемость и интерпретируемость данных на удобный интерфейс для клиента.
2. Обучение тратит большое количество ресурсов.

В рамках статьи представленная схема обусловлена исключительно ограничениями в мощностях компьютера, так как добавление доп. параметров или увеличение градации многократно увеличивают сложность и обучение, компьютер не справляется с нагрузкой.

Обе архитектуры показали отличные результаты, и выбор ложится исключительно на способ решения поставленной задачи. Если необходимо показывать какие критерии не дают ему получить кредит – то идеально подойдет нечеткая нейронная сеть. Если необходимо предоставить максимальную сумму, которую банк выдаст конкретному пользователю, то хорошим решением станет многослойный перцептрон.

#### **Информационные источники:**

1. Свидетельство о регистрации программы для ЭВМ RU 2019619391. Нейронная сеть Хопфилда для распознавания закодированных небинарных образов/ Ширшова Д.В., Бикмухаметов Р.Р., Гатин Р.Р., Баязитова А.Э., правообладатель КНИТУ–КАИ им А.Н.Туполева – заявл. № 2019618033 от 02.07.2019; опубл. 16.07.2019 Бюл. № 7.
2. Свидетельство о регистрации программы для ЭВМ RU 2019619393. Нейронная сеть Хэмминга для распознавания закодированных небинарных образов/ Ширшова Д.В., Бикмухаметов Р.Р., Гатин Р.Р., Баязитова А.Э., правообладатель КНИТУ–КАИ им А.Н.Туполева – заявл. № 2019618035 от 02.07.2019; опубл. 16.07.2019 Бюл. № 7.
3. Свидетельство о регистрации программы для ЭВМ RU 2019661463. Нейронечеткая сеть Сугено для распознавания небинарных образов/ Ширшова Д.В., Бикмухаметов Р.Р., Гатин Р.Р., Долгов Д.В., правообладатель КНИТУ–КАИ им А.Н.Туполева – заявл. № 2019618046 от 02.07.2019; опубл. 02.09.2019 Бюл. № 9.
4. Свидетельство о регистрации программы для ЭВМ RU 2019661476. Нечеткая Система Мамдани для распознавания небинарных образов/ Ширшова Д.В., Бикмухаметов Р.Р., Гатин Р.Р., Долгов Д.В., правообладатель КНИТУ–КАИ им А.Н.Туполева – заявл. № 2019618049 от 02.07.2019; опубл. 02.09.2019 Бюл. № 9.

**ИССЛЕДОВАНИЕ ИСПОЛЬЗОВАНИЯ МНОГОСЛОЙНОЙ НЕЙРОННОЙ СЕТИ ДЛЯ РЕШЕНИЯ ЗАДАЧИ ОПРЕДЕЛЕНИЯ РЕАБИЛИТАЦИОННОГО МАРШРУТА ДЛЯ ДЕТЕЙ С МЕНТАЛЬНЫМИ НАРУШЕНИЯМИ**

**RESEARCH OF MULTILAYER NEURAL NETWORK ARCHITECTURES FOR SOLVING THE PROBLEM OF DETERMINING THE REHABILITATION ROUTE FOR CHILDREN WITH MENTAL DISORDERS**

**Кислова Г. А.,**

Магистрант,  
Казанский национальный исследовательский  
технический университет им. А.Н. Туполева  
Г. Казань, Республика Татарстан  
E-mail: [info@owc.ru](mailto:info@owc.ru)

**Kislova G.,**

Master's student,  
Kazan National Research Technical University named after A.  
N. Tupolev  
Kazan city, Republic of Tatarstan  
E-mail: [info@owc.ru](mailto:info@owc.ru)

**Аннотация:**

Существуют центры лечебной педагогики и реабилитационные центры, проводящие лечение детям, имеющие ряд возможных психических нарушений: аутизм, расстройство аутистического спектра и т.д. В связи с тем, что во многих центрах лечебной педагогики поток больных детей обрабатывается специалистом–врачом вручную, возникает множество проблем. Для их решения в статье предложена система поддержки принятия решений при определении реабилитационного маршрута, способная автоматизировать и ускорить рабочий процесс. Для реализации системы выбрана модель нейронной сети. Автоматизация процесса принятия решений при назначении актуального и эффективного лечения позволит облегчить сотрудникам реабилитационных центров и центров лечебной педагогики рабочий процесс и поспособствует увеличению потока обследуемых детей.

**Ключевые слова:**

нейронная сеть, прогнозирование, нечеткая логика, расстройства аутистического спектра, детский аутизм.

**Annotation:**

There are centers for curative pedagogy and rehabilitation centers that treat children with a number of possible mental disorders: autism, autism spectrum disorder, mental retardation, mental retardation. To assess the relevance of the implementation of the system, an analysis of the existing literature on methods for solving similar problems and other areas carried out. Automation of the decision-making process in the appointment of relevant and effective treatment will facilitate the work process for employees of rehabilitation centers and centers of curative pedagogy and will contribute to an increase in the flow of examined children.

**Keywords:**

neural network, prediction, fuzzy logic, autism spectrum disorders, childhood autism.

**ИССЛЕДОВАНИЕ ИСПОЛЬЗОВАНИЯ МНОГОСЛОЙНОЙ НЕЙРОННОЙ СЕТИ ДЛЯ РЕШЕНИЯ ЗАДАЧИ ОПРЕДЕЛЕНИЯ РЕАБИЛИТАЦИОННОГО МАРШРУТА ДЛЯ ДЕТЕЙ С МЕНТАЛЬНЫМИ НАРУШЕНИЯМИ**

С каждым годом число детей больных тяжелыми ментальными нарушениями увеличивается. Некоторыми из таких ментальных нарушений являются аутизм, расстройство аутистического спектра, задержка психического развития, умственная отсталость. В связи с тем, что каждый ребенок имеет особенный набор нарушений, каждому из них необходим уникальный реабилитационный маршрут, состоящий из определенного набора занятий и медицинских процедур.

Данным детям необходимо своевременное лечение, которое могут предоставить узконаправленные специалисты, работники центров лечебной педагогики или реабилитационных центров.

Во многих центрах лечебной педагогики поток больных детей обрабатывается специалистом–врачом вручную, поэтому возникает множество проблем. С увеличением количества больных детей повышается общий поток, а реабилитационные центры и центры лечебной педагогики способны провести реабилитацию только определенному числу детей в месяц и в год. В имеющейся выборке имеется набор параметров, описывающий состояния ребенка в минимально необходимых аспектах, такими как: речевой аппарат, двигательнo–моторная функция, координация и др.

Учитывая специфику данных, можно сделать предположение, что для данного набора логически подходит полносвязный перцептрон с несколькими скрытыми слоями [1–4]. Параметры и их формат указан в таблице 1.

**Таблица 1 – Входные параметры**

Параметр	Возможные значения
Возраст	(0;1)
Пол	0 / 1
Эмоциональное реагирование в ситуации обследования	в норме (001) / снижено (010) / затруднено (100)
Понимание обращенной речи и инструкций на слух	в полном объеме (001) / после подсказок или разъяснений (010) / понимание отсутствует (100)
Знание основных цветов	сформировано (001) / частично сформировано (010) / не сформировано (100)
Знание геометрических форм	сформировано (001) / частично сформировано (010) / не сформировано (100)
Знание величины предмета	сформировано (001) / частично сформировано (010) / не сформировано (100)
Количественные представления и счет	сформировано (001) / частично сформировано (010) / не сформировано (100)
Мелкая моторика	развита (001) / частично нарушена (010)/ грубо нарушена (100)
Словарь	соответствует возрасту (00001)/ ниже возрастной нормы (00010)/ ограничен лепетными словами и бытовыми неологизмами (00100)/ есть звукоподражание (01000) / звукоподражание отсутствует (10000)
Фразовая речь	сформировано (001) / частично сформировано (010) / не сформировано (100)
Тип фразовой речи	Однословная (001) / двухсловная (010) / трехсловная (100)
Фонематическое восприятие	Норма (001) / нарушено незначительно (010) / нарушено грубо (100)
Звуко–слоговая структура слова	Норма (001) / нарушено незначительно (010) / нарушено грубо (100)
Зрительное восприятие	0 / 1
Зрительное восприятие дополнительных фрагментов	0 / 1
Объем внимания	0 / 1
Произвольность	0 / 1
Устойчивость	0 / 1
Мышление	в пределах возрастных норм (001) / ниже возрастных норм (010) / грубо нарушено (100)
Тип мышления	наглядно–действенное (001) /наглядное–образное (010) / логическое (100)
Временные представления	сформировано (001) / частично сформировано (010) / не сформировано (100)
Пространственные представления	сформировано (001) / частично сформировано (010) / не сформировано (100)
Соматосенсорная чувствительность	0 / 1
Координация движений	без особенностей (001) / частично нарушена (010) / раскоординированность (100)

В связи с тем, что большинство параметров представлены в виде категорий, к ним применяется «one-hot-кодирование». Поэтому на входе нейронная сеть получает 61 параметр. На выходе сеть формирует 10 чисел в диапазоне (0;1), который отображает порядковые медицинские услуги в нормированном виде по приоритету.

Данных на обработку было представлено достаточно мало, так как записи о пациентах собирались в ручном рукописном виде, что требовало оцифровки и переноса в электронную базу данных. Всего использовано 90 записей. Точность нейронной сети составила 73%, что является хорошим показателем для такой небольшой выборки (рис. 1).

```
#проверяю точность
accuracy = model.evaluate(training_input, training_output, batch_size= 1)
print('Accuracy: %.2f' % (accuracy[1]*100))

90/90[=====] - 29s 1ms/step - loss: 0.0468 - accuracy: 0.7355
Accuracy: 73.55
```

*Рис. 1 Показатель точности*

Динамика смещения ошибки нейронной сети показаны на рис. 2.



Рис. 2 Ошибка обучения нейронной сети

Процент ошибок составил менее 4%. Стоит заметить важный аспект, что данный набор дает хороший показатель точности после обучения более чем на 1000 эпохах, так как квадрат ошибки уменьшается гиперболически.

Как видно, повтор обучения на более 1000 эпохах практически не влияет на качество результата.

Данная архитектура показала себя с отличной стороны по следующим причинам: входные и выходные параметры хорошо интерпретируемы для нейронной сети, точность сети уже на небольшом наборе данных показывает хороший результат, для разработки и поддержки требуется минимальное количество ресурсов, результат работы можно получить практически мгновенно.

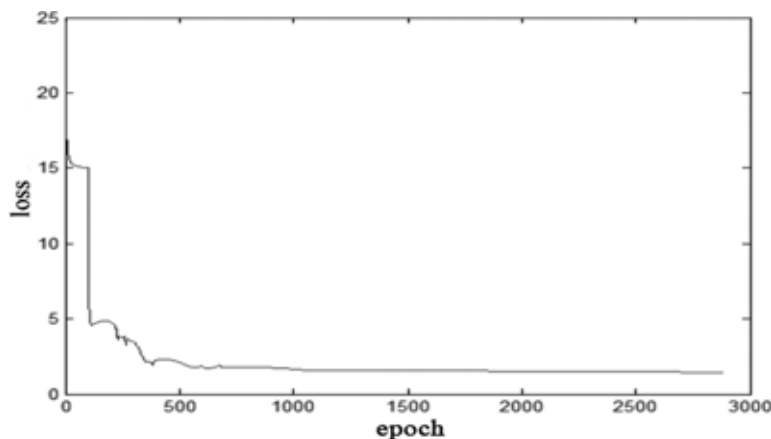
Исходя из вышеперечисленного можно сделать вывод, что автоматизация системы поддержки принятия решений при назначении актуального и эффективного лечения позволит облегчить сотрудникам реабилитационных центров и центров лечебной педагогики рабочий процесс и поспособствует увеличению потока обследуемых детей. Применение дальнейших разработок возможно не только для работы с детьми, но и со взрослыми.

#### Информационные источники:

1. Свидетельство о регистрации программы для ЭВМ RU 2019619391. Нейронная сеть Хопфилда для распознавания закодированных небинарных образов/ Ширшова Д.В., Бикмухаметов Р.Р., Гатин Р.Р., Баязитова А.Э., правообладатель КНИТУ–КАИ им А.Н. Туполева – заявл. № 2019618033 от 02.07.2019; опубл. 16.07.2019 Бюл. № 7.
2. Свидетельство о регистрации программы для ЭВМ RU 2019619393. Нейронная сеть Хэмминга для распознавания закодированных небинарных образов/ Ширшова Д.В., Бикмухаметов Р.Р., Гатин Р.Р., Баязитова А.Э., правообладатель КНИТУ–КАИ им А.Н. Туполева – заявл. № 2019618035 от 02.07.2019; опубл. 16.07.2019 Бюл. № 7.
3. Свидетельство о регистрации программы для ЭВМ RU 2019661463. Нейронечеткая сеть Сугено для распознавания небинарных образов/ Ширшова Д.В., Бикмухаметов Р.Р., Гатин Р.Р., Долгов Д.В., правообладатель КНИТУ–КАИ им А.Н. Туполева – заявл. № 2019618046 от 02.07.2019; опубл. 02.09.2019 Бюл. № 9.
4. Свидетельство о регистрации программы для ЭВМ RU 2019661476. Нечеткая Система Мамдани для распознавания небинарных образов/ Ширшова Д.В., Бикмухаметов Р.Р., Гатин Р.Р., Долгов Д.В., правообладатель КНИТУ–КАИ им А.Н. Туполева – заявл. № 2019618049 от 02.07.2019; опубл. 02.09.2019 Бюл. № 9.

## СРАВНЕНИЕ МНОГОСЛОЙНОЙ НЕЙРОННОЙ СЕТИ И МЕТОДА РАНЖИРОВАНИЯ ДЛЯ РЕШЕНИЯ ЗАДАЧИ ОПРЕДЕЛЕНИЯ РЕАБИЛИТАЦИОННОГО МАРШРУТА ДЛЯ ДЕТЕЙ С МЕНТАЛЬНЫМИ НАРУШЕНИЯМИ

## COMPARISON OF A MULTILAYER NEURAL NETWORK AND RANGE METHOD FOR SOLVING THE PROBLEM OF DETERMINING A REHABILITATION ROUTE FOR CHILDREN WITH MENTAL DISORDERS

**Кислова Г. А.,**

Магистрант,  
Казанский национальный исследовательский  
технический университет им. А.Н. Туполева  
Г. Казань, Республика Татарстан  
E-mail: [info@owc.ru](mailto:info@owc.ru)

**Kislova G.,**

Master's student,  
Kazan National Research Technical University  
named after A. N. Tupolev  
Kazan city, Republic of Tatarstan  
E-mail: [info@owc.ru](mailto:info@owc.ru)

### **Аннотация:**

Существуют центры лечебной педагогики и реабилитационные центры, проводящие лечение детям, имеющие ряд возможных психических нарушений: аутизм, расстройство аутистического спектра и т. д. В связи с тем, что во многих центрах лечебной педагогики поток больных детей обрабатывается специалистом-врачом вручную, возникает множество проблем. Для их решения в статье предложена система поддержки принятия решений при определении реабилитационного маршрута, способная автоматизировать и ускорить рабочий процесс. Показаны методы классификации и ранжирования, используемые при реализации системы. Автоматизация процесса принятия решений при назначении актуального и эффективного лечения позволит облегчить сотрудникам реабилитационных центров и центров лечебной педагогики рабочий процесс и способствует увеличению потока обследуемых детей.

### **Ключевые слова:**

нейронная сеть, прогнозирование, классификация, ранжирование, нечеткая логика, расстройства аутистического спектра, детский аутизм.

### **Annotation:**

There are centers for curative pedagogy and rehabilitation centers that treat children with a number of possible mental disorders: autism, autism spectrum disorder, mental retardation, mental retardation. In many centers of curative pedagogy so many problems arise, a doctor examines a stream of sick children independently. To solve them, the article proposes a decision support system for determining a rehabilitation route that can automate and speed up the workflow. To assess the relevance of the implementation of the system, an analysis of the existing literature on methods for solving similar problems and other areas carried out. Automation of the decisionmaking process in the appointment of relevant and effective treatment will facilitate the work process for employees of rehabilitation centers and centers of curative pedagogy and will contribute to an increase in the flow of examined children.

### **Keywords:**

neural network, prediction, classification, ranking, fuzzy logic, autism spectrum disorders, childhood autism.

## СРАВНЕНИЕ МНОГОСЛОЙНОЙ НЕЙРОННОЙ СЕТИ И МЕТОДА РАНЖИРОВАНИЯ ДЛЯ РЕШЕНИЯ ЗАДАЧИ ОПРЕДЕЛЕНИЯ РЕАБИЛИТАЦИОННОГО МАРШРУТА ДЛЯ ДЕТЕЙ С МЕНТАЛЬНЫМИ НАРУШЕНИЯМИ

Проведя анализ современной литературы, описывающих методы, используемые для решения задач принятия решений медицинского уровня, поставлена задача найти решение для определения реабилитационного маршрута для детей больных тяжелыми ментальными нарушениями, используя при этом диагностическую информацию ребенка после его осмотра специалистом-сотрудником центра лечебной педагогики.

По причине того, что каждый ребенок имеет особенный набор психических и физических нарушений, каждому из них необходим уникальный реабилитационный маршрут, состоящий из определенного набора занятий и медицинских процедур.

Проблема адаптации детей с ментальными нарушениями стала актуально лишь последние несколько лет, а потому и готовых решений или исследований в автоматизации процесса формирования лечения отсутствует. Выбор архитектуры можно предположить из имеющихся данных. В имеющейся выборке имеется набор параметров, описывающий состояния ребенка в минимально необходимых аспектах, такими как: речевой аппарат, двигательльно-моторная функция, координация и др.

На выходе после обследования ребенка специалист назначает ему набор занятий и медицинских процедур в приоритетном порядке.

Данную задачу возможно решить двумя способами. Первый состоит в формировании многослойной нейронной сети [1–4], выходом которой будет  $n$  параметров, равных возможному количеству занятий (в текущем случае их 24). Данные выходы в диапазоне от 0 до 1 обозначают вероятность отнесения к определенному классу. Таким образом, решается задача мульти-классификации. Особенностью данного подхода в подготовке выходных параметров, в связи с тем, что в данном случае необходимо из набора от 1 до 10 словарных значений сформировать вектор из 24 параметров. Каждому занятию присваивается приоритет, начиная от максимального количества назначенных занятий (максимум 10) и заканчивая 1. Далее берется сумма арифметической прогрессии данных приоритетов, и на их основе считается экспоненциальное распределение вероятностей.

В связи с тем, что большинство параметров представлены в виде категорий, к ним применяется «one-hot-кодирование». Поэтому на входе нейронная сеть получает 61 параметр.

Эмпирическим путем было выявлено, что самым эффективным набором оказалось два скрытых слоя и дополнительный «Dropout» слой, который выбрасывал 30% случайных нейронов от полученных изначально нейронов при каждой новой эпохе.

Несмотря на маленькую выборку всего в 90 параметров, точность сети составила чуть более 73%, что является очень хорошим показателем.

Второй подход подразумевает решение задачи ранжирования. По данному принципу реализованы современные поисковые системы. На вход формируется многомерный вектор, описывающий параметры ребенка, и умножается на приоритет каждого занятия. Таким образом, в каждом выходе содержится 24 вектора. При получении новых данных ищется вектор с наименьшим косинусным расстоянием по принципу коллаборативной фильтрации. Найдя максимально приближенный вектор, решается обратная задача нахождения 24 коэффициентов, чтобы получились такие же данные, как и в найденном ближайшем соседе. Показатель ошибок и точности представлен на рис 1, где синим цветом представлена точность, а оранжевым – показатель ошибок.



Рис. 1. Показатели точности и ошибки на 100 эпох обучения

Уже на этапе проектирования стало понятно, что данный подход будет плохо себя показывать на малых данных, но с точки зрения дальнейшего развития, при наращивании базы знаний с учителем можно очень сильно увеличить точность вычислений. Проведя более 20 возможных экспериментов, удалось уменьшить квадратичную ошибку вдвое, а точность повысить до 60%. На настоящее время сложно сравнивать эти два подхода, так как набор данных для них слишком мал. Но уже можно сделать вывод о том, что на текущий момент метод мультиклассификации показывает себя более точно, чем метод ранжирования. Но учитывая специфику задачи, можно предположить, что со временем качество классификации станет меньше, чем ранжирование, поэтому последний подход также может показать себя с лучшей стороны.

#### Информационные источники:

1. Свидетельство о регистрации программы для ЭВМ RU 2019619391. Нейронная сеть Хопфилда для распознавания закодированных небинарных образов/ Ширшова Д.В., Бикмухаметов Р.Р., Гатин Р.Р., Баязитова А.Э., правообладатель КНИТУ–КАИ им А.Н.Туполева – заявл. № 2019618033 от 02.07.2019; опубл. 16.07.2019 Бюл. № 7
2. Свидетельство о регистрации программы для ЭВМ RU 2019619393. Нейронная сеть Хэмминга для распознавания закодированных небинарных образов/ Ширшова Д.В., Бикмухаметов Р.Р., Гатин Р.Р., Баязитова А.Э., правообладатель КНИТУ–КАИ им А.Н.Туполева – заявл. № 2019618035 от 02.07.2019; опубл. 16.07.2019 Бюл. № 7.
3. Свидетельство о регистрации программы для ЭВМ RU 2019661463. Нейронечеткая сеть Сугено для распознавания небинарных образов/ Ширшова Д.В., Бикмухаметов Р.Р., Гатин Р.Р., Долгов Д.В., правообладатель КНИТУ–КАИ им А.Н.Туполева – заявл. № 2019618046 от 02.07.2019; опубл. 02.09.2019 Бюл. № 9.
4. Свидетельство о регистрации программы для ЭВМ RU 2019661476. Нечеткая Система Мамдани для распознавания небинарных образов/ Ширшова Д.В., Бикмухаметов Р.Р., Гатин Р.Р., Долгов Д.В., правообладатель КНИТУ–КАИ им А.Н.Туполева – заявл. № 2019618049 от 02.07.2019; опубл. 02.09.2019 Бюл. № 9.

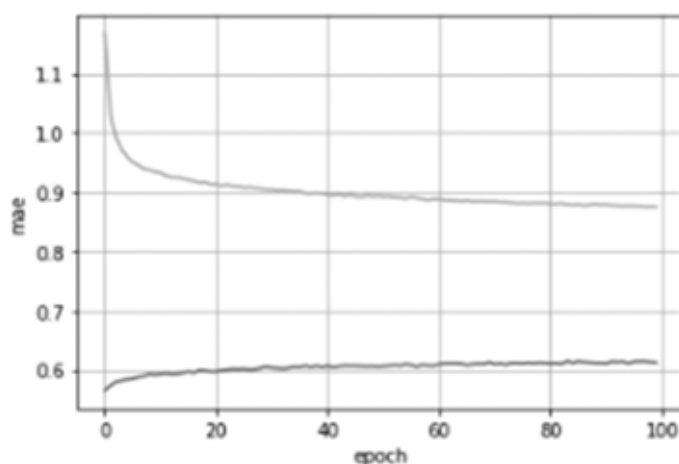
**Кузнецов В. В.,**

Магистрант,  
Казанский национальный исследовательский  
технический университет им. А.Н. Туполева  
Г. Казань, Республика Татарстан  
E-mail: [info@owc.ru](mailto:info@owc.ru)

**Kuznetsov V.,**

Master's student,  
Kazan National Research Technical University named after A.  
N. Tupolev  
Kazan city, Republic of Tatarstan  
E-mail: [info@owc.ru](mailto:info@owc.ru)

**Аннотация:**

В данной статье сравниваются два подхода к классификации изображений: первый основан на много-слойной перцептроне, второй – на сверточной нейронной сети. Сравниваться нейросети будут по времени обучения на одинаковых данных и при одинаковом количестве эпох, а также по результатам поиска вырубок на изображениях. Показаны основные достоинства и недостатки двух подходов к классификации изображений.

**Annotation:**

This article compares two approaches to image classification: the first is based on a multilayer perceptron, the second is based on a convolutional neural network. The neural networks will be compared in terms of the training time on the same data and with the same number of epochs, as well as on the results of the search for clearings in the images. The main advantages and disadvantages of two approaches to image classification are shown.

**Ключевые слова:**

нейронная сеть, многослойный перцептрон, сверточная нейронная сеть, лесные вырубки, распознавание изображений, классификация изображений.

**Key words:**

neural network, multilayer perceptron, convolutional neural network, forest clearings, image recognition, image classification.

**СРАВНЕНИЕ ЭФФЕКТИВНОСТИ МНОГОСЛОЙНОГО ПЕРЦЕПТРОНА И СВЕРТОЧНОЙ НЕЙРОННОЙ СЕТИ ПРИ ПОИСКЕ ЛЕСНЫХ ВЫРУБОК**

Поиск и анализ вырубок происходит по сравнению площади лесов на снимках разных годов. В данной работе применяются оптические космические снимки, взятые из открытых источников, анализ которых происходит нейросетевыми моделями.

Перед началом обучения изображение разбивается на мелкие части размером 50x50 пикселей, после чего проходит процесс нормализации входных данных: каждый компонент цвета пикселя части изображения делится на 255 и приводится к интервалу [0;1]. Выходными данными нейросети являются вещественные числа  $x \in [0;1]$ . Класс «вырубка» присваивается изображению при значении  $x \in [0,5;1]$ , в противном случае присваивается класс «лес». В нейронах перцептрона и сверточной сети используется сигмоидальная функция активации [1–7]. По окончании работы нейросети, каждой части изображения присваивается класс «вырубка» или «лес» и на изображении формируется карта вырубок.

В таблице ниже приведено время обучения нейронных сетей в зависимости от количества эпох обучения. Количество изображений в классе «вырубка» равно 3084, в классе «лес» – 3782.

Архитектура многослойного перцептрона состоит из двух скрытых слоев, каждый из которых содержит 10 нейронов и одного нейрона выходного слоя.

Сверточная нейронная сеть состоит из двух сверточных слоев (у каждого ядро свертки имеет размер 3x3), за каждым из которых следует свой слой субдискретизации с окном размером 2x2. Завершается сверточная сеть полносвязной сетью с 32 нейронами и одним нейроном выходного слоя.

Один нейрон выходного слоя в применяемых архитектурах обусловлен задачей бинарной классификации.

**Таблица 1 – Время, затраченное на обучение нейросетей**

Количество эпох обучения	Среднее время обучения перцептрона, с	Среднее время обучения сверточной сети, с
10	43,18	152,48
50	175,15	644,53
100	338,83	1140,62



Рис. 1. – Результаты обработки изображений перцептроном



Рис. 2. – Результаты обработки изображений сверточной сетью

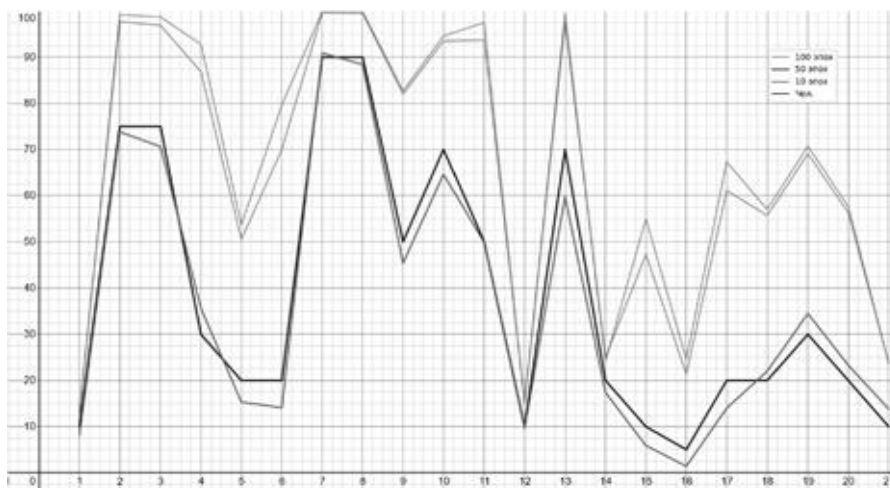

Рис. 3. – Результаты обработки изображений двумя подходами на 50 эпохах перцептрона и 100 эпохах сверточной нейросети

Исходя из полученных результатов видно, что обе сети могут показывать хорошие результаты и оба подхода к распознаванию изображений имеют место. Достоинством перцептрона, несомненно, является скорость обучения, однако перцептрон с конкретной архитектурой быстро достигал минимума и начал переобучаться. Сверточная сеть, напротив, не показала переобучения при увеличении количества эпох обучения и с их увеличением увеличивалась точность сети. Недостатком сверточной сети является крайне высокое время обучения.

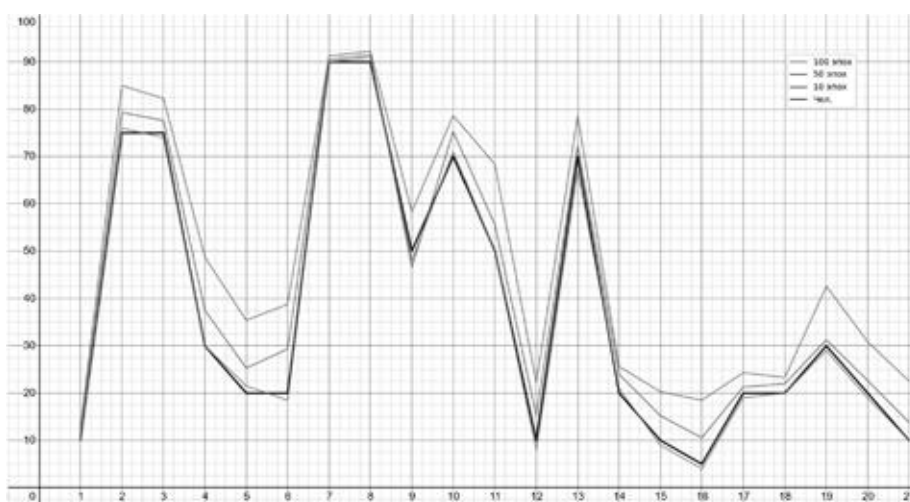

#### **Информационные источники:**

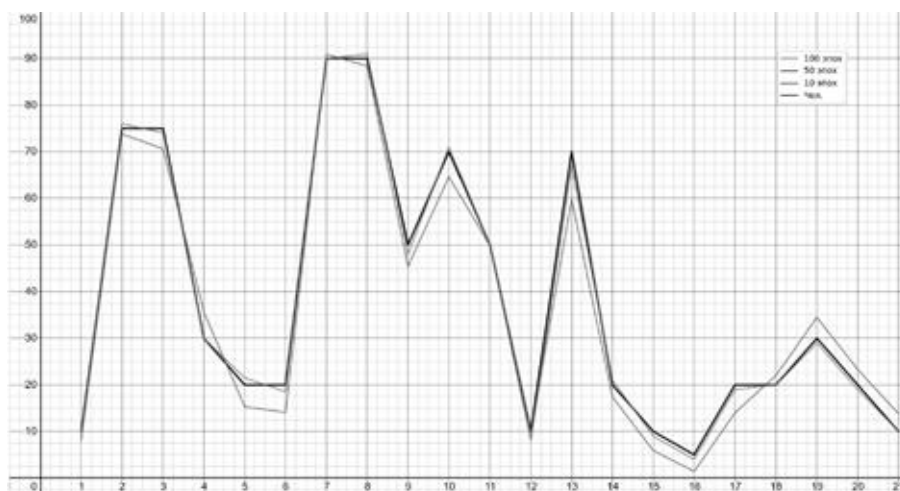
1. Свидетельство о регистрации программы для ЭВМ RU 2019619391. Нейронная сеть Хопфилда для распознавания закодированных небинарных образов/ Ширшова Д.В., Бикмухаметов Р.Р., Гатин Р.Р., Баязитова А.Э., правообладатель КНИТУКАИ им А.Н. Туполева – заявл. № 2019618033 от 02.07.2019; опубл. 16.07.2019 Бюл. № 7.
2. Свидетельство о регистрации программы для ЭВМ RU 2019619393. Нейронная сеть Хэмминга для распознавания закодированных небинарных образов/ Ширшова Д.В., Бикмухаметов Р.Р., Гатин Р.Р., Баязитова А.Э., правообладатель КНИТУКАИ им А.Н. Туполева – заявл. № 2019618035 от 02.07.2019; опубл. 16.07.2019 Бюл. № 7.
3. Свидетельство о регистрации программы для ЭВМ RU 2019661463. Нейронечеткая сеть Сугено для распознавания небинарных образов/ Ширшова Д.В., Бикмухаметов Р.Р., Гатин Р.Р., Долгов Д.В., правообладатель КНИТУКАИ им А.Н. Туполева – заявл. № 2019618046 от 02.07.2019; опубл. 02.09.2019 Бюл. № 9.
4. Свидетельство о регистрации программы для ЭВМ RU 2019661476. Нечеткая Система Мамдани для распознавания небинарных образов/ Ширшова Д.В., Бикмухаметов Р.Р., Гатин Р.Р., Долгов Д.В., правообладатель КНИТУКАИ им А.Н. Туполева – заявл. № 2019618049 от 02.07.2019; опубл. 02.09.2019 Бюл. № 9.
5. Гатин Р.Р., Бикмухаметов Р.Р. Функции и возможности библиотеки tensorflow для программирования рекуррентных сетей с помощью языка python/ Наука сегодня: реальность и перспективы. Материалы международной научно–практической конференции. 2019. С. 10–11.
6. Гатин Р.Р., Бикмухаметов Р.Р. Функции и возможности конструктора ANFIS для проектирования нечетких нейронных сетей/ Наука сегодня: реальность и перспективы. Материалы международной научно–практической конференции. 2019. С. 11–13.
7. Гатин Р.Р., Бикмухаметов Р.Р. Функции и возможности библиотек для языка программирования python в рекуррентных сетях/ Наука сегодня: реальность и перспективы. Материалы международной научно–практической конференции. 2019. С. 8–10.

<b>Насыров Р. Р.,</b> студент, Казахский национальный университет имени аль-Фараби,	<b>Rashid Nassyrov,</b> student, Al-Farabi Kazakh National University,
<b>Лоскутов М. В.,</b> студент, Казахский национальный университет имени аль-Фараби,	<b>Loskutov Maxim,</b> student, Al-Farabi Kazakh National University,
<b>Найзабаева Л. К.,</b> Доктор технических наук, ассоциированный профессор, Казахский национальный университет имени аль-Фараби Республика Казахстан, г. Алматы	<b>Nayzabayeva Lyazat,</b> Doctor of Technical Sciences, Associate Professor, Al- Farabi Kazakh National University The Republic of Kazakhstan, Almaty

**Аннотация:**

Поскольку оверлейная сеть — это виртуальная сеть, построенная на другой компьютерной сети, она не может появляться независимо. Базовая сеть, от которой зависит оверлей, — это базовая сеть. Эти две концепции часто встречаются парами.

Базовая сеть — это уровень инфраструктуры, предназначенный для передачи пользовательского IP-трафика. Отношения между ними и оверлейной сетью в некоторой степени аналогичны физическим и виртуальным машинам. Базовые сети и физические машины являются реальными объектами, которые соответствуют реальным сетевым устройствам и вычислительным устройствам, соответственно, в то время как оверлейные сети и виртуальные машины представляют собой уровни, виртуализированные программным обеспечением на основе нижележащих объектов.

**Ключевые слова:**

Базовая сеть, оверлейная сеть, компьютерной сеть, сетевые устройства.

**Annotation:**

Since an overlay network is a virtual network built on a different computer network, it cannot appear independently. The core network that the overlay depends on is the core network. These two concepts often come in pairs.

The core network is the infrastructure layer that carries user IP traffic. The relationship between it and the overlay network is somewhat similar to that of physical and virtual machines.

Core networks and physical machines are real objects that correspond to real network devices and computing devices, respectively, while overlay networks and virtual machines are layers virtualized by software based on underlying objects.

**Key words:**

Core network, overlay network, computer network, network devices.

**ОВЕРЛЕЙНЫЕ СЕТИ**

В оверлейной сети, построенной с использованием VxLAN, сеть будет повторно инкапсулировать данные, отправленные виртуальной машиной в IP-пакеты, так что сети нужно знать только MAC-адреса различных VTEP, которые могут преобразовать сотни тысяч данных в Таблица MAC-адресов. Если число уменьшено до нескольких тысяч, запросы ARP будут распространяться только между VTEP в кластере, а удаленный VTEP будет транслировать данные только локально после распаковки данных, что не повлияет на другие VTEP, хотя это для сети в кластере. К оборудованию по-прежнему предъявляются более высокие требования, но нагрузка на оборудование базовой сети значительно снизилась.

**Наложение сети ARP**

Оверлейные сети на самом деле тесно связаны с программно-определяемыми сетями (SDN) 4, а SDN представляет плоскость данных и плоскость управления, где плоскость данных отвечает за пересылку данных, а плоскость управления отвечает за вычисление и распространение таблиц пересылки. RFC7348 VxLAN определяет только содержимое плоскости данных. Сеть, состоящая из этой технологии, может изучать записи MAC и ARP в сети в традиционном режиме самообучения. Однако в крупномасштабных кластерах нам все еще необходимо ввести элемент управления плоскости. Распространение таблиц маршрутизации и переадресации.

**Сетевая изоляция**

Крупномасштабные центры обработки данных часто предоставляют услуги облачных вычислений внешнему миру. Один и тот же физический кластер может быть разделен на несколько небольших блоков и выделен разным арендаторам (арендаторам). Поскольку кадры данных сети второго уровня могут транслироваться, поэтому в целях безопасности эти разные арендаторы должны быть изолированы друг от друга, чтобы предотвратить влияние трафика между арендаторами друг на друга и даже злонамеренных атак. Традиционная сетевая изоляция будет использовать

технологии виртуальной локальной сети (Virtual LAN, VLAN), VLAN будет использовать 12 бит для представления идентификатора виртуальной сети, верхний предел виртуальной сети – 4096.

Vlan–заголовок

4096 виртуальных сетей недостаточно для крупномасштабного центра обработки данных. VxLAN будет использовать 24–битный VNI для указания количества виртуальных сетей, которое может представлять в общей сложности 16 777 216 виртуальных сетей, которые также могут удовлетворить потребности центров обработки данных с несколькими изоляциями сети арендаторов Ur.

VxLAN–пакет

Больше виртуальных сетей на самом деле является преимуществом VxLAN, и это не должно быть решающим фактором при использовании VxLAN. Расширенный протокол IEEE 802.1ad протокола VLAN позволяет нам добавлять два заголовка протокола 802.1Q в кадр Ethernet. 24 бита, составленные из двух идентификаторов VLAN, также могут представлять 16 777 216 виртуальных сетей, поэтому мы не хотим использовать VxLAN для решить проблему изоляции сети Или достаточные условия для перекрытия сети.

Сегодняшний центр обработки данных содержит несколько кластеров и большое количество физических машин. Оверлейная сеть — это средний уровень между виртуальной машиной и базовым сетевым оборудованием. С помощью среднего уровня наложенной сети мы можем решить проблему миграции виртуальных машин и уменьшить ядро второго уровня. Нагрузка на сетевое оборудование и количество виртуальных сетей, предоставляемых в большем масштабе:

При использовании VxLAN для формирования сети уровня 2 после миграции виртуальных машин в разные кластеры, разные зоны доступности и разные центры обработки данных доступность сети уровня 2 по–прежнему может быть гарантирована. Это может помочь нам обеспечить доступность онлайн бизнес и повышение доступности кластера Использование ресурсов, устойчивость к сбоям виртуальных машин и узлов;

Размер виртуальных машин в кластере может в десятки раз превышать размер физических машин. По сравнению с традиционным кластером, состоящим из физических машин, количество MAC–адресов в кластере, состоящем из виртуальных машин, может быть на один или два порядка больше. Сетевому оборудованию трудно выдерживать такие большие масштабы. Сетевой запрос второго уровня, оверлейная сеть, может уменьшить количество записей в таблице MAC–адресов и запросов ARP в кластере через IP–пакеты и плоскость управления;

Заголовок протокола VxLAN использует 24–битный VNI для представления виртуальной сети, которая может представлять в общей сложности 16 миллионов виртуальных сетей. Мы можем выделить пропускную способность сети для разных виртуальных сетей по отдельности, чтобы удовлетворить требования сетевой изоляции для мультитенантов;

Следует отметить, что сеть Overlay — это просто виртуальная сеть в физической сети. Использование этой технологии не может напрямую решить проблемы масштабирования в кластере, и VxLAN – не единственный способ сформировать сеть Overlay. В разных сценариях мы можем рассмотреть возможность использования различных технологий, таких как NVGRE, GRE и т.д.

VxLAN инкапсулирует исходные пакеты данных в UDP и распределяет их по сети.

#### **Информационные источники:**

1. Schomburg, J. Anonymity techniques – usability tests of major anonymity networks [Text] / J. Schomburg // Extended abstracts of the Fourth Privacy Enhancing Technologies Convention (PET–CON 2009.1). –Dresden: TU, Fak. Informatik, 2009. – P. 49–58. – (Technische Berichte).
2. Ruiz–Martinez, A. A survey on solutions and main free tools for privacy enhancing Web communications [Text] / A Ruiz–Martinez // Journal of Network and Computer Applications. – 2012. – Vol. 35, iss. 5. – P.1473–1492.
3. Галкин В.А. и др. Телекоммуникации и сети. — М.: МГТУ, 2003.
4. Олифер В.Г., Олифер Н.А. Компьютерные сети. Принципы, технологии, протоколы: учебник. 4–е изд. — СПб.: Питер, 2010.
5. Бройдо В.Л. ВС, системы и телекоммуникации. — СПб.: МГТУ, 2004.
6. Ковалев В. Аварийное планирование в центрах данных // Журнал сетевых решений/LAN. — 2006. — № 7.

**Ноговицына А. Е.,**  
Студент,

Сибирский государственный университет науки и  
технологий им. М.Ф. Решетнева  
Г. Красноярск, Красноярский Край

**Nogovitsyna Anna,**  
Student of the

Siberian State University of Science and Technology named  
after M.F. Reshetnev  
Krasnoyarsk, Krasnoyarsk Territory

**Аннотация:**

В статье рассмотрено влияние интеграционных процессов в лесном комплексе на развитие научно–технического прогресса. Рассмотрена целевая направленность интеграционных процессов, а также определены дальнейшие направления развития интеграционных процессов в лесном комплексе. Даны рекомендации по развитию инновационных технологий при проведении интеграции.

**Annotation:**

The article considers the influence of integration processes in the forest complex on the development of scientific and technological progress. The goal orientation of integration processes is considered, and further directions of development of integration processes in the forest complex are determined. Recommendations for the development of innovative technologies during integration are given.

**Ключевые слова:**

Интеграционные процессы, лесной комплекс,  
инновационные технологии, научно–технический  
процесс, деревообрабатывающая промышленность.

**Keywords:**

Integration processes, forest complex, innovative  
technologies, scientific and technical process, woodworking  
industry.

**ВКЛАД ИНТЕГРАЦИОННЫХ ПРОЦЕССОВ В ЛЕСНОМ КОМПЛЕКСЕ В РАЗВИТИЕ  
ИННОВАЦИОННЫХ ТЕХНОЛОГИЙ**

В настоящее время лесопромышленный комплекс России находится в тяжелом состоянии. Больше четверти запасов древесины в мире находится на территории нашей страны, однако, даже имея все необходимые ресурсы для развития технологического процесса, страна продолжает импортировать высокотехнологичную продукцию из-за границы. На мебельном рынке доля импортной продукции составляет около 50%. Многие инновационные продукты в стране пока не производятся. Лесная промышленность переживает период стагнации, с каждым годом число нерентабельных предприятий лесного комплекса увеличивается. растет. Увеличивается износ основных средств, приводящиеся процессы модернизации затрагивают недостаточное количество предприятий. Данные явления негативно влияют на экономику государства. С целью преодоления кризисного положения необходимо изучить процессы, протекающие в лесной промышленности, оценить влияние внутренних и внешних факторов на дальнейшее развитие лесного комплекса.

Как показывает практика, одним из эффективных вариантов организации рентабельных производств, является создание таких интеграционных структур, которые включают в себя все этапы производственного цикла от добычи сырья до производства готовых изделий. Практика организации функционирования таких соединений, основанная на принципах взаимосвязи организаций – ключевой факторов повышения темпов экономического развития хозяйствующих субъектов.

Под интеграцией в лесопромышленном комплексе подразумевается взаимосвязь и сотрудничество нескольких организаций лесозаготовительной и деревообрабатывающей промышленности, их согласованное функционирование в рамках единого экономического пространства. Цель проведения интеграции состоит в достижении высоких результатов деятельности с помощью рационального использования лесного потенциала и воспроизводства имеющихся ресурсов.

Сейчас высокие темпы научно–технического развития, могут быть использованы для непрерывного внедрения инноваций во все сферы экономики. Кооперация в обычном ее понимании не способствует реализации совместных действий ее участников в лесной отрасли, что является причиной дестабилизации системы, сокращению темпов технологического процесса по производству продукции из древесины. Сейчас развитие отраслей в лесном хозяйстве не позволяет перейти к высшей форме кооперации – интеграции, что подразумевает объединение нескольких хозяйствующих субъектов в одно целое.

Одной из форм функционирования деятельности российских предприятий является объединение их в вертикальные интегрированные структуры. В настоящий момент известно два главных направления развития инновационных предприятий лесопромышленного комплекса:

1. Вертикально интегрированная организация. Деятельность вертикально интегрированной корпорации лесной промышленности можно охарактеризовать как единый координирующий орган. Руководство компании распределяет денежные потоки; лесозаготовительные компании добывают сырье и отправляют его предприятию, которое занимается непосредственно глубокой обработкой древесины, в том объеме и количестве, которые устанавливают консалтинговые компании, как показано на рисунке 1.



Рисунок 1 – Функционирование научно–производственных фирм в рамках вертикально интегрированной организации

2. Ассоциативная интеграция на основе вертикальных ограничений. Данный вид предполагает объединение предприятий надобровольной основе. Здесь нет единого управляющего центра. Участники кооперации взаимодействуют между собой на основе долгосрочных контрактов, которые гарантируют устойчивость компании. Система основана на принципе взаимной выгоды. Здесь присутствует дополнительное звено в виде финансового института, который отсутствует в иерархической структуре. Его задачей является финансирование узкоспециализированных инновационных предприятий, как представлено на рисунке 2.



Рисунок 2 – Функционирование научно–производственных фирм в рамках ассоциативной организации

В лесопромышленном комплексе вертикально–интегрированные структуры создаются в двух случаях: при объединении с производителями оборудования и фурнитуры, при объединении предприятий лесопромышленного комплекса для сбыта готовой продукции. Примеры таких предприятий представлены в таблице 1.

**Таблица 1 – Вертикально–интегрированные структуры лесопромышленного комплекса России**

Объединение предприятий ЛПК с производителями оборудования и фурнитуры	Объединение предприятий ЛПК для сбыта
ООО «Пресс»	ООО «Астек–Элара»
ООО «Алатырская мебельная фабрика»	ООО «Крона»
ООО «Лессервис»	ООО «Евролес»
ООО «Промлес»	ООО «ЛАД»
ООО «Дар»	ООО «Древкомбинаты»

В условиях рынка отраслевой сектор науки должен функционировать на коммерческой основе за счет заключения долгосрочных хозяйственно–договорных контрактов с различными бизнес–структурами. Этот процесс постепенно начинается, бизнес начинает проявлять интерес к узкоспециализированным инновационным предприятиям с целью приобретения конкурентных преимуществ и диверсификации выпускаемой продукции.

В субъектах Российской Федерации разработаны или ведутся работы по разработке программы развития лесопромышленного комплекса. Эти процессы пока осуществляются в большей мере под давлением сверху, чем по инициативе лесопромышленных предприятий. В данной ситуации, когда еще не созданы условия, которые бы стимулировали бизнес к инновациям, и чтобы окончательно не разрушить отраслевой сектор науки, необходима целенаправленная государственная политика и создание научных центров, технопарков, экспериментальных и научных баз. Вокруг этих центров будет сосредоточена работа по внедрению инновационных продуктов в реальный сектор экономики [1].

**Информационные источники:**

1. Сабиров Р.И., Кунафин В.Р. Роль интеграционных процессов в развитии инновационных технологий в лесопромышленном комплексе российской федерации // Современные проблемы науки и образования. – 2015. – № 1–1.; Режим доступа: <http://science-education.ru/ru/article/view?id=18565> (Дата обращения: 17.05.2021).
2. Золотарев И.И. Интеграционные процессы в лесном секторе РФ // Интерэкспо Гео–Сибирь. – 2012.; Режим доступа: <https://cyberleninka.ru/article/n/integratsionnye-protsessy-v-lesnom-sektore-rf> (Дата обращения: 17.05.2021).
3. Макеева Д.Р. Интеграционные процессы лесопромышленного комплекса России// Лесной вестник. – 2007.; Режим доступа: <https://cyberleninka.ru/article/n/integratsionnye-protsessy-lesopromyshlennogo-kompleksa-rossii> (Дата обращения: 17.05.2021).
4. Сабиров Р.И. Роль интеграционных процессов в развитии инновационных технологий в лесопромышленном комплексе российской федерации // Современные проблемы науки и образования. – 2015. – № 1 (часть 1) Режим доступа: <https://science-education.ru/ru/article/view?id=18565> Дата обращения: 17.05.2021

**Паскарелов С. И.,**Студент Института сферы обслуживания и  
предпринимательства, филиал Донского  
государственного университета в г. Шахты**Молев М. Д.,**Професор кафедры «Строительство  
и Техносферная безопасность»,  
Института сферы обслуживания и предпринимательства,  
филиал Донского государственного  
университета в г. Шахты**Paskarelov S.,**Student of the Institute of Service and  
Entrepreneurship, a branch of Don State  
University in Shakhty city**Molev M.,**Professor of the Department „Construction  
and Technosphere Safety „,  
Institute of Service and Entrepreneurship, Donskoy State  
Branch  
University in Shakhty city**Аннотация:**

Актуальной проблемой урбанизированных территорий является, получение альтернативной энергии на малой территории, с помощью солнечных батарей, и их влияние на экологию городской застройки. В статье приведен обзор исследований эффективности применения солнечных батарей, а также их влияние на экологию. На основании анализа полученных данных, обоснована эффективность применения солнечных батарей на урбанизированных территориях.

**Ключевые слова:**

Солнечные батареи, экология, инсоляция,  
альтернативная энергия, урбанистический аспект,  
эффективность, городская территория.

**Annotation:**

The actual problem of urbanized areas is the receipt of alternative energy in a small area, using solar panels, and their impact on the ecology of urban development. The article provides an overview of studies on the effectiveness of the use of solar cells, as well as their impact on the environment. Based on the analysis of the data obtained, the effectiveness of the use of solar panels in urbanized areas has been substantiated.

**Key words:**

Solar panels, ecology, insolation, alternative energy, urban aspect, efficiency, urban area.

**ВЛИЯНИЕ СОЛНЕЧНЫХ ПОНЕЛЕЙ НА ЭКОЛОГИЮ УРБАНИЗИРОВАННЫХ ТЕРРИТОРИЙ**

Человек является слабым и мало приспособленным для жизни существом, однако в своем стремлении выжить он проявляет удивительную изобретательность. Не получив изначально выигрышных условий, человек все же смог их создать искусственно.

Вся жизнедеятельность человека построена на поступательном развитии им приспособлений для выживания, начиная с примитивной палки-копалки и заканчивая космическими кораблями.

Все изобретения человека направлены на создание более комфортных условий для существования. Использование солнечной энергии при детальном рассмотрении так же имеет цель, сохранение природных ресурсов и защиты окружающей среды. Громкие слова и лозунги о защите окружающей среды являются всего лишь ширмой, чтобы оправдать колоссальные экономические затраты на внедрение данного способа получения энергии.

Однако для оценки эффективности того или иного способа получения энергии необходим формальный подход к проблеме. Если рассматривать данный вопрос формально не обращая внимание на модные веяния в общественных оценках можно констатировать, что солнечная энергия является столь же разрушительной для окружающей среды, как и любая другая.

В пользу этого тезиса говорит ряд фактов. Если рассматривать жизненный цикл оборудования для получения солнечной энергии, то, как и всякий другой товар, он состоит из производства, эксплуатации и утилизации.

На каждом из данных жизненных этапов солнечные батареи наносят колоссальный вред экологии.

Начнем с того, что помимо высокой энергоёмкости (основная энергия расходуется при переработке исходного сырья) технологический процесс производства солнечных батарей является еще и крайне «грязным». То есть говорить об экологической чистоте солнечной энергии с учетом современных технологий пока не приходится.

Исходным материалом для изготовления солнечных батарей служит трихлорсилан, ядовитый и взрывоопасный продукт. При его перегонке и восстановлении при помощи водорода, получают чистый кремний. Побочным продуктом, на этом этапе производства, является соляная кислота. Далее, кремний плавят и получают слитки, из которых делают элементы солнечных батарей.

Для производства солнечных панелей требуется использование многих опасных химических веществ. Яды, такие как мышьяк, хром и ртуть, также являются побочными продуктами производственного процесса. Эти химические вещества могут нанести серьезный ущерб окружающей среде, если их правильно не утилизировать. Хотя можно уменьшить степень загрязнения используя современные системы очистки, но не стоит забывать, что продукты очистки так же требуют утилизации. А в развивающихся странах и в Китае часто вообще пренебрегают вопросами защиты окружающей среды.

В зависимости от места установки солнечная батарея может обеспечить производств до 200 кВт⋅ч электроэнергии в год на 1 м<sup>2</sup> площади. На производство того же квадратного метра требуется затратить 600 кВт⋅ч, то есть только го

данному параметру батарея компенсирует затраты на собственное производство только через 3 года.

Эксплуатация солнечных батарей так же сопряжена со значительным уроном для экологии. Во-первых, солнечные батареи занимают значительные площади вокруг солнечных ферм, трудно перемещаются и транспортируются. Во-вторых, во время эксплуатации солнечных батарей температура над ними может подниматься до 10000С. В-третьих, практически бесполезны в пасмурную погоду и в районах с малой инсоляцией.

Урбанистический аспект необходимо отнести к положительным сторонам эксплуатации солнечных батарей. Так как одним из основных проблем эксплуатации солнечных ферм является большая площадь, требуемая для расположения солнечных батарей, поэтому использование крыш многоэтажных зданий для размещения ферм, является не только удобным для эксплуатации, но и оптимальным с точки зрения использования свободного пространства в черте города, ведь свободная площадь в черте города, остается одной из самых больших проблем современных городов. Согласно современной концепции развития городского пространства, каждый квадратный метр площади должен использоваться с пользой для жителей города. Например, в Германии, разработана и с успехом реализуется программа снабжения солнечной энергией частных жилых домов, которая получила название «Тысяча крыш». При этом разработчики делают все более эффективные установки, трансформирующие солнечную энергию в электрическую, Tesla разработала кровельный материал, который сможет заменить классические солнечные элементы. В новом материале встроены модули, позволяющие трансформировать солнечную энергию в электрическую. Новый материал реализован в различных цветовых и дизайнерских решениях и является более прочным и долговечным, чем обычная черепица. Использование солнечных батарей в частных домовладениях помогает решить основную проблему эксплуатации солнечных батарей – большая площадь, необходимая для размещения солнечных установок. Для реализации концепции экономии пространства разрабатываются различные способы размещения солнечных элементов в городской черте. Одной из последних, тем не менее реализуемой во многих странах мира стало дорожное покрытие со встроенными солнечными элементами. Данные проекты существуют в Китае, США, Франции, Бельгии и других странах. Например, в США разработано покрытие Wattway (7мм толщиной) – с укрепленной конструкцией дорожной одежды и 15–сантиметровыми фотоэлектрическими блоками из тонкой пленки поликристаллического кремния на покрытой смолой гидроизоляции. Внешне дорожное покрытие, с солнечными элементами похоже на резиновые блоки. Благодаря особенностям конструкционных решений (слоистая структура) панели не ухушают такого важного параметра дорожного покрытия как коэффициент сцепления, так же панели адаптируются к температурной деформации. В настоящее время данные покрытия проходят испытания на дорогах с разной загруженностью, от пешеходных дорожек, до дорог с высокой интенсивностью движения (до 2000 автомобилей в день).

Данный проект открывает принципиально новый подход к проблемам как снабжения электрической энергией населенных пунктов, так и оптимизации размещения солнечных станций. Пока эти проекты находятся в стадии испытаний, но уже можно сказать, что именно за подобным принципом расположения солнечных станций в городских условиях будущее. Конечно, эффективность использования в значительной степени влияет ориентация батареи на солнечный поток, но в случае использования поверхностей дорожного полотна количество переходит в качество, то есть даже более низкий КПД, отнесенный на огромную площадь городских дорог, смогут обеспечить достаточный объем вырабатываемой электроэнергии. Однако при проектировании данных солнечных станций необходимо учитывать расположение домов (суточное движение теней), влияние транспортного потока (пробок) на потенциал использования солнечных станций.

Однако если вышеописанные проблемы относятся скорее к организационным, то, например, организация необходимой вентиляции панелей солнечных батарей — это уже технологические проблемы. И именно подобные проблемы предстоит решить перед началом массового использования солнечных батарей в условиях современного города. Использование солнечных батарей в городских условиях решает еще одну проблему солнечной энергии, дискретность получения энергии. Решить данную проблему можно двумя путями наращивая количество емкостей для хранения вырабатываемой энергии или наличие развитой дублирующей системы энергоснабжения. В условиях города существует система снабжения энергией, которая может стать дублером солнечной станции. В условиях северных территорий солнечную энергию можно использовать в целях теплоснабжения. И данный способ использования солнечной энергии даже более экономически эффективен, чем электроэнергия так как при производстве тепловой энергии используются более простые технологические схемы и оборудование. Так же данный вид энергии более востребован.

Современным трендом в строительстве городских зданий является увеличение эффективности использования дорогой городской земли, а также экономия средств на энергоснабжение объекта. Исходя из этих концепций многие вновь строящиеся здания изначально проектируются с учетом возможности использования альтернативных источников энергии и солнечных батарей, что наиболее типично в них. Развитие технологий и появление новых возможностей, делает использование солнечных батарей, в условиях городов, очень перспективным направлением в теории развития городской среды.

#### **Информационные источники:**

1. Вопросы экологии производства солнечных модулей URL: <https://topor.info/hi-tech/solnechnaya-energetika> (дата обращения: 19.04.2021).
2. Панов В.В. Покрытие из солнечных панелей как альтернатива асфальтобетонного покрытия // Современные научные исследования и инновации. 2018. № 6 [Электронный ресурс]. URL: <https://web.snauka.ru/issues/2018/06/86674> (дата обращения: 19.04.2021).
3. Экономика утилизации URL: <https://naukatehnika.com/naskolko-bezopasnaya-zelenaya-energetika-solnechnyh-panelej.html>(дата обращения: 19.04.2021).



**Половникова Е. С.**,  
доцент кафедры экономики и эконометрики, «Алтайский  
государственный университет»,  
**Вдовкина Е. Г.**,  
доцент кафедры цифровых технологий и бизнес-  
аналитики  
«Алтайский государственный университет»,  
г. Барнаул, Россия

**Polovnikova Elena**,  
Associate Professor of the Department of Economics and  
Econometrics, Altai State University,  
**Vdovkina Elena**,  
Associate Professor of the Department of Digital  
Technologies and Business Analytics,  
Altai State University,  
Barnaul, Russia

**Аннотация:**

В статье описан опыт внедрения в преподавание дисциплины «Теория систем и системный анализ» цифровых технологий для сбора, хранения, передачи и анализа информации и данных, в том числе больших данных; описаны применяемые технологии дистанционного обучения для коллективной работы и коммуникации; приведен примерный план сквозной задачи (кейса) и цифровые технологии, применяемые на каждом этапе выполнения задачи.

**Annotation:**

The article describes the experience of introducing digital technologies into teaching the discipline „Systems Theory and Systems Analysis” for collecting, storing, transferring and analyzing information and data, including big data; the applied technologies of distance learning for teamwork and communication are described; shows an approximate plan of the end-to-end task (case) and digital technologies used at each stage of the task.

**Ключевые слова:**

«сквозные технологии», теория системы системный анализ, информационные технологии, дистанционное образование, цифровые компетенции, программное обеспечение, анализ данных, цифровая трансформация

**Key words:**

«end-to-end» technologies, systems theory and systems analysis, information technology, distance education, digital competencies, software, data analysis, digital transformation.

**ИНФОРМАЦИОННЫЕ И «СКВОЗНЫЕ» ЦИФРОВЫЕ ТЕХНОЛОГИИ В ПРЕПОДАВАНИИ ТЕОРИИ СИСТЕМ И СИСТЕМНОГО АНАЛИЗА**

Цифровая трансформация затрагивает практически все сферы жизнедеятельности человека и, следовательно, изменяются требования к профессиональной деятельности. «Цифра» должна в обозримом будущем заменить «бумагу» в управлении жизнеобеспечения людей. Таким образом, помимо владения профессиональными компетенциями, знаниями и умениями, необходимо уметь работать с программным обеспечением, различными пакетами прикладных программ, базами данных, владеть методиками и способами дистанционного общения. Эти процессы требуют трансформации и процесса образования. Внедрение цифровых технологий в образовательный процесс опирается на Национальную программу «Кадры для цифровой экономики», принятую 1 ноября 2018 года и рассчитанную до 2024 года. В рамках федерального проекта «Цифровые технологии» были введены дорожные карты по технологиям искусственного интеллекта, больших данных, робототехники, квантовых технологий, систем распределенного реестра, промышленного интернета, новых производственных технологий, беспроводной связи, виртуальной и дополненной реальностей [1].

Предмет «Теория систем и системный анализ» бакалаврами прикладной информатики в экономике изучается после таких предметов, как «Исследование операций и методы оптимизации», «Эконометрика», ряд информационных дисциплин, дисциплин экономической направленности. Таким образом студенты владеют большим набором экономико-математических методов исследований, навыками программирования и анализа бизнес-процессов. Теория систем – дисциплина методологическая, межпредметная, позволяющая применять к описанию систем, изучению их жизненного цикла различные инструменты, которые студенты уже освоили.

Цифровые технологии, которые авторы статьи внедряли при изучении дисциплины, условно делятся на две категории. К первой можно отнести технологии дистанционного обучения, конференц-решения для коммуникации и взаимодействия между студентами и преподавателем в процессе обучения. Сюда можно отнести программное обеспечение и решения для хранения, обработки и передачи информации. Вторая категория – цифровые технологии для непосредственного изучения систем, программное обеспечение, пакеты прикладных программ для изучения свойств систем, описания их жизненного цикла и взаимодействия с окружающей средой.

Различные конференц-решения могут выбираться в зависимости от желаний студентов, рекомендаций вуза, его технических возможностей, наличия лицензии. Это могут быть Zoom, Discord, Microsoft Teams. Необходимо учитывать возможность создавать конференции, возможность одновременного демонстрирования экрана, совещаний, малых групп. Практикум по теории систем основан на сквозных задачах, решаемых в малых группах: в начале обучения каждая группа выбирает сложную систему (производственное предприятие, государственная структура, строительный объект, производимый продукт и так далее) и на протяжении всего курса исследует систему, ее жизненный цикл и взаимодействие со средой различными методами и методиками, в частности с использованием цифровых технологий.

Для коллективной работы в группе и взаимодействия группы с преподавателем и нужна такая система, в нашем университете мы используем Microsoft Teams.

В процессе работы возникает необходимость хранения, передачи данных. Для этих целей используются различные облачные средства хранения и передачи данных – Google документы, формы и таблицы.

Таким образом, постепенно при освоении дисциплины происходит освоение цифровых компетенций по работе в цифровой среде и с цифровыми продуктами, учитывая основы безопасности, этические и правовые нормы. Данные компетенции являются универсальными и формируются в процессе обучения и освоения любой дисциплины, не только теории систем и системного анализа.

В сквозных задачах системы предлагается анализировать, обрабатывать результаты с помощью математических, эконометрических методов, методов моделирования бизнес–процессов и при этом и по возможности применять методы автоматизации процесса и цифровые технологии. Рассмотрим практические задания, предлагаемые студентам, и укажем какие их перечисленных методов можно применить. Тематика практических работ, траектория изучения дисциплины опираются на [2,3].

1. Основные понятия, методы и модели теории систем и системного анализа.

Цель работы: получить практические навыки в выделении компонент системы, описании свойств и структуры системы, взаимодействия со средой, функционирование системы во времени; изучить понятие информации в теории систем, большие данные в теории систем (основные понятия и методы, подготовка, визуализация данных, описательная статистика).

2. Эконометрические методы и моделирование систем.

Цель работы: получить практические навыки применения метода наименьших квадратов для построения зависимостей, определяющих связь между параметрами системы. Провести корреляционно–регрессионный анализа с помощью MS Excel, познакомиться со статистической обработкой массива данных в статистической среде R.

3. Метод экспертных оценок.

Цель работы: получить практические навыки экспертного оценивания систем различными методами; изучить типы шкал, методы предпочтений экспертов, метод интеграции измерений (свертки), метод анализа иерархий. Используемые цифровые технологии: статистические вычисления в среде R, визуализация данных MS Visio, анкетирование с помощью облачного сервера Google–таблицы.

4. Оценивание систем в условиях неопределенности.

Цель работы: изучить методы выбора управления в условиях риска, метод нечёткого оценивания систем; описать критерии отбора.

5. Метод композиции систем.

Цель работы: изучить метод морфологического анализа и метод порождающих грамматик.

6. Способы организации экспертиз систем.

Цель работы: изучить методы мозговой атаки, Дельфи, эвристических приемов эвристической деятельности; метод мозгового штурма (брейнсторминг). Деловая игра: проведение мозгового штурма с использованием инструментов для организации опросов, анкетирования и дискуссий (MS Teams, Google–таблицы).

7. Иерархическая модель систем.

Цель работы: изучение методов декомпозиции, методологий структурного анализа ИСМ, методологии IDEF0, объектно–ориентированной методологии. Система имитационного моделирования бизнес–процессов BPM (The Business Process Modeling Notation).

8. Анализ проблемосодержащих систем.

Цель работы: проведение сравнительного анализа, ретроспективного анализа, причинного анализа ситуации: проведение сбора данных на основе поиска информации в статистических сборниках, литературных источников и интернете, опрос экспертов.

9. Создание и анализ иерархии целей.

Цель работы: изучение и реализация методологии построения дерева целей, анализа иерархий, сбор информации о путях и способах решения проблемы, возникающей в подобных исследуемой системах (Decision Tree) в различных графических редакторах (GeoGebra, виртуальная доска Idroo и тд).

По окончании курса проводится защита работ с помощью MS Power Point или каких–либо других решений визуализации и предоставления данных. Таким образом, в результате изучения дисциплины «Теория систем и системный анализ» обучающиеся знают современные цифровые инструменты, умеют организовывать учебную деятельность с помощью них, умеют использовать различные продукты для сбора, анализа и визуализации данных, осуществлять и автоматизировать расчеты, владеют навыками выбора наиболее оптимальных средств и решений задач исследований.

**Информационные источники:**

1. Национальная программа «Кадры для цифровой экономики» – Режим доступа <https://digital.gov.ru/uploaded/files/pasport-federalnogo-proekta-kadryi-dlya-tsifrovoj-ekonomiki.pdf>
2. Теория систем и системный анализ: учебное пособие / В.А. Силич, М.П. Силич; Национальный исследовательский Томский политехнический университет. – Томск: Изд–во Томского политехнического университета, 2011. – 276 с.
3. Методические указания к выполнению лабораторных работ по дисциплине «Теория систем и системный анализ». – Режим доступа <https://ru.calameo.com/read/00554846278f6dcbac219>

**Погребняк О. В.**  
Магистрант, АСА ДГТУ

**Pogrebnyak Oleg,**  
Master's student, ASA DSTU

**Аннотация:**

В статье представлена история появления и развитие аддитивных технологий. Помимо этого, рассмотрены ключевые персонажи, которые играли немаловажную роль в развитии и становлении аддитивных технологий.

Рассмотрено большое количество методов, которые использовали ученые в те времена. Выделены современные методы и способы сканирования зданий посредством аддитивных технологий. Рассмотрены основные преимущества использования FDM технологий над остальными.

**Ключевые слова:**

аддитивные технологии, 3D печать, 3D сканирование, лазерное сканирование, архитектура, реставрация, лазерное спекание, стереолитография, фотополимеры, FDM технология.

**Annotation:**

The article presents the history of the emergence and development of additive technologies. In addition, the article considers the key characters who played an important role in the development and formation of additive technologies. Considered a large number of methods that were used by scientists at that time. Highlighted modern methods and ways of scanning buildings using additive technologies. The main advantages of using FDM technologies over others are considered.

**Key words:**

additive technologies, 3D printing, 3D scanning, laser scanning, architecture, restoration, laser sintering, stereolithography, photopolymers, FDM technology.

**АДДИТИВНЫЕ ТЕХНОЛОГИИ В ОБЛАСТИ РЕСТАВРАЦИИ АРХИТЕКТУРНОГО НАСЛЕДИЯ. ИХ  
ИСТОРИЯ И ПРИМЕНЕНИЕ**

Сегодня технологии 3D–печати, 3D–сканирование и аддитивные технологии используются не только в промышленности, архитектуре, реставрации и т.д., но и в повседневной жизни. Эти технологии позволяют объектам «расти» путем нанесения материала слоями на создаваемый объект. Буквально 20 лет назад эти вещи считались недостижимыми и фантастическими, но сейчас все это вошло в нашу жизнь и окружает нас везде и повсюду.

Все чаще приходится слышать о внедрении аддитивных технологий в той или иной сфере деятельности, что, безусловно, связано с преимуществами, которые дает их использование. Однако не все досконально разбираются в этой технологии.

Аддитивные технологии — это технологии, при которых изделие изготавливается по данным цифровой модели с использованием метода послойного добавления материала. Изделие формируется слой за слоем, шаг за шагом, добавляя тем или иным способом слой того или иного материала, который отверждает или фиксирует этот слой согласно

конфигурации раздела модели и подключения каждого последующего слоя к предыдущему. История аддитивных технологий и аддитивного производства углубляется в историю более чем на 150 лет, захватывая корнями такие области, как фотоскульптура и топография.

Франсуа Виллем изобрел фотоскульптуру в 1890 году. Смысл этой технологии заключался в следующем: камеры располагались рядом с предметом или объектом, на который они одновременно снимали. Затем все изображения проецировались на полупрозрачный экран, и оператор рисовал контур с помощью пантографа.

Чтобы снизить трудоемкость, Карло Баезе в 1904 года, предложил светочувствительный желатин, который при обработке водой расширялся.

Метод создания топографических моделей – трехмерных карт поверхности местности был предложен Йозефом Э. Блантером в 1890 году. Суть метода заключалась в том, что фрагменты, соответствующие воображаемому горизонтальному сечению объекта, вырезались из тонких листов воска по более мелким линиям топографической карты, после чего эти листы накладывались друг на друга в определенном порядке и склеивались вместе. В результате получился «послойный синтез» холма или каньона. Затем на получившиеся фигуры была нанесена бумага и сформирован макет отдельного элемента ландшафта, который затем был помещен в «бумажную» форму согласно исходной карте.

Одним из истоков современного аддитивного производства, стереолитография которая является одним из наиболее известных методов, является подход, предложенный Отто Мунцем в 1951 году. В системе Мунца использовался поршневой механизм для выборочного освещения и отверждения фотополимера по одному поперек сечения сканируемого объекта.

В 1977 году Вин Келли Свейнсон предложил метод создания трехмерных объектов путем отверждения светочувствительного полимера на пересечении двух лазерных лучей. Примерно в то же время появились технологии послойного синтеза из порошковых материалов.

Метод формирования тонкого слоя порошкового материала путем нанесения его на плоскую платформу был раскрыт

в метода 1981 г. R.F. Housholder, после нанесения слоя порошкового материала его разглаживали до определенного значения с последующим спеканием.

В том же году появились результаты работы Hideo Kodama с первых функциональных систем фотополимеризации с помощью ультрафиолетовой (УФ) лампы и лазера. В 1982 г. A.J. Herbert опубликовал работу по созданию трехмерных моделей с помощью X–Y–плоттера, УФ–лампы и системы зеркал.

Наибольшее распространение сегодня получила технология FDM, заключающаяся в послойном сплавлении пластика, который непрерывно направляется по контуру будущей детали через тонкую формовочную насадку.

Преимущества этого метода, следующие:

- Недорогие, широко используемые материалы для печати, такие как полимеры и пластмассы.
- Механическая часть устройства, простая в изготовлении и ремонте.
- возможность использовать при печати обширную цветовую гамму.
- низкие затраты на печать, которые включают как стоимость пластика, так и стоимость электроэнергии.

Технология 3D–сканирования также является одной из аддитивных технологий. Это преобразование объекта в электронный вид в виде модели САПР. Также есть наземное лазерное сканирование объекта. Чаще всего используется при построении больших моделей.

Измерение проводится с очень высокой скоростью. Процесс реализуется путем измерения расстояния до всех конкретных точек с помощью импульсного лазерного дальномера с отражателем. При использовании этого метода значительно сокращаются условия и повышается качество технологической подготовки производства.

В современной реставрации архитектурного наследия все большую популярность приобретает технология наземного лазерного сканирования, с последующей 3D–печатью отсканированного объекта.

Например, традиционные методы восстановления резьбы по дереву требуют большого ручного труда. И такая резьба «на глаз» еще не идеальна для консервации исторического наследия. Поэтому в наше время часто привлекают современные технологии, особенно 3D–сканирование.

По сравнению с традиционными методами 3D–сканирование предлагает гораздо больше преимуществ, например:

- Вы можете использовать 3D–сканирование для создания идентичных узоров.
- С помощью этой технологии можно восстановить утраченную часть лепнины.
- Процесс восстановления ускорен

Таким образом, цифровую копию лепнины и орнаментов намного проще и дешевле хранить, чем оригинальную копию. И всегда есть возможность восстановить те детали, которые по какой–либо причине могут пострадать в будущем.

#### **Информационные источники:**

- 1) Современные технологии производства <https://extxe.com>, 25.12.2018
- 2) М.А. Зленко, М.В. Нагайцев, В.М. Довбыш АДДИТИВНЫЕ ТЕХНОЛОГИИ В МАШИНОСТРОЕНИИ 14.02.2017

**ИЗУЧЕНИЕ ФИЗИКО–МЕХАНИЧЕСКИХ СВОЙСТВ  
ГРУНТОВ НАСЫПНОГО СЛОЯ ЖЕЛЕЗНОДОРОЖНОГО  
ПОЛОТНА ПУТИ НЕОБЩЕГО ПОЛЬЗОВАНИЯ,  
РАСПОЛОЖЕННОГО НА ТЕРРИТОРИИ  
БАХЧИСАРАЙСКОГО РАЙОНА  
РЕСПУБЛИКИ КРЫМ**

**THE STUDY OF THE PHYSICAL AND MECHANICAL  
PROPERTIES OF THE SOIL OF THE BULK LAYER OF THE  
RAILWAY TRACK OF NON–PUBLIC USE, LOCATED ON  
THE TERRITORY OF THE BAKHCHISARAI REGION OF THE  
REPUBLIC OF CRIMEA**

**Салихова Э. Н.**

Магистрант, Казанский Федеральный (Приволжский)  
университет

**Salikhova Elvira Nailevna**

Master's student, Kazan Federal (Volga Region)  
University

**Аннотация:**

В данной статье рассматривается проблема геологической и инженерно–геологической деятельности человека и халатности застройщиков при проектировании и строительстве на насыпных (техногенных) грунтах. Охарактеризована инженерно–геологическая ситуация на площадке изысканий на данный момент и представлены результаты рекогносцировочных обследований территории, охарактеризованы насыпные (техногенные) грунты и их неоднородность, объяснена, согласно нормативным документам, специфичность данных грунтов.

**Annotation:**

This article examines the problem of geological and engineering–geological human activity and the negligence of developers in the design and construction on bulk (man–made) soils. The engineering–geological situation at the survey site at the moment is characterized and the results of reconnaissance surveys of the territory are presented, the bulk (man–made) soils and their heterogeneity are characterized, the specificity of these soils is explained, according to regulatory documents.

**Ключевые слова:**

техногенные отложения, насыпные грунты, физико–механические свойства грунтов, инженерная геология, Бахчисарайский район, Республика Крым

**Key words:**

technogenic deposits, bulk soils, physical and mechanical properties of soils, engineering geology, Bakhchisarai district, Republic of Crimea

**ИЗУЧЕНИЕ ФИЗИКО–МЕХАНИЧЕСКИХ СВОЙСТВ ГРУНТОВ НАСЫПНОГО СЛОЯ ЖЕЛЕЗНОДОРОЖНОГО  
ПОЛОТНА ПУТИ НЕОБЩЕГО ПОЛЬЗОВАНИЯ, РАСПОЛОЖЕННОГО НА ТЕРРИТОРИИ БАХЧИСАРАЙСКОГО  
РАЙОНА РЕСПУБЛИКИ КРЫМ**

Основной проблемой данной статьи, несомненно, является геологическая деятельность человека. Как известно, строительство в стране не стоит на месте и зачастую застройщики не обращают должного внимания на геологию участка, где проходит непосредственно стройка. Для индивидуального жилого сооружения отсутствие внимания к геологии участка может никак не сказаться, либо привести к минимальным ущербам, если вовремя начать устранять проблемы, связанные с геологической и инженерно–геологической обстановкой площадки изысканий, однако на линейных объектах такая халатность застройщиков может привести к необратимым последствиям.

То есть перед проведением комплекса строительных работ, нужно провести инженерно–геологические изыскания с отбором проб грунта, лабораторным исследованием этих проб. Из этого следует, что узкой проблемой научного труда является непосредственно изучение физико–механических свойств грунтов, а именно насыпных (техногенных) грунтов, поскольку железнодорожные пути прокладываются непосредственно на насыпных (техногенных) грунтах.

Основной проблемой строительства на насыпных грунтах является не изученность их физико–механических свойств, состояния и пригодности для строительства. Как правило, насыпные грунты не являются надежным основанием для проектирования сооружений, поскольку характеризуются многолетней консолидацией и неравномерным уплотнением. Также следует отметить, что насыпные грунты глинистого состава подвержены процессу самоуплотнения. Для планомерно возведенных насыпей глинистого состава продолжительность самоуплотнения составляет от 2 до 5 лет. [1]

Учитывая неоднородность техногенных грунтов по глубине и в плане, из–за различия их прочностных и деформационных характеристик, изменения их свойств при замачивании и при недостаточной несущей способности основания, при проектировании необходимо предусмотреть мероприятия в соответствии с нормативной документацией. [2]

Для решения этих проблем были проведены:

1. комплекс рекогносцировочных работ;
2. комплекс инженерно–геологических изысканий, в который входили инженерно–геологическое бурение, отбор проб;
3. лабораторные исследования проб грунта и воды;
4. камеральная обработка полученных результатов рекогносцировочных работ, инженерно–геологических изысканий, лабораторных исследований;
5. написание научной работы по проделанным работам.

При рекогносцировочных работах стало известно о засорении (кольматации) трубы, проложенной в теле насыпи.

До кольматации произошел прорыв дамбы или экстренный сброс воды с водохранилища, по словам местных жителей, уровень водохранилища резко увеличился, затем в течение года уровень упал. При анализе рекогносцировочных работ было выявлено предположение о подмачивании (искусственном впитывании воды грунтами) грунтов, из которого следует изменение физико–механических свойств насыпных грунтов, вследствие чего может произойти неравномерная просадка насыпи. На данный момент на изучаемой территории уже идет просадка тела насыпи, падают столбы опор.

В рамках научной статьи также были проведены инженерно–геологические работы (бурение), отбор образцов, изучение литературных источников по изучаемой территории для определения геологических условий изучаемой территории, лабораторный анализ проб воды на химический состав и комплекс лабораторных исследований проб насыпного (техногенного) грунта для определения его физико–механических свойств.

При составлении статьи была поставлена задача изучения прочностных и деформационных свойств насыпных грунтов железнодорожной насыпи, которая решается на начальном поисковом этапе геологоразведочных работ по поиску оптимального опытного грунта для инженерно–геологических изысканий и дальнейшего строительства на данном грунте.

Выявление прочностных и деформационных аномалий, прослеживаемых в насыпном (техногенном) слое, представляют несомненный интерес для выявления дефектных участков железной дороги с их дальнейшим укреплением или реконструкции железнодорожных путей.

**Информационные источники:**

1. СП 50–101–2004 п.6.6.3
2. СП 22.13330.2011

**Серкин А. И.,**

Магистр,  
Владимирский государственный университет  
им. А.Г. и Н.Г. Столетовых  
г. Владимир, Россия  
E-mail: [info@owc.ru](mailto:info@owc.ru)

**Serkin A,**

Master's degree,  
Vladimir State University  
them. A.G. and N.G. Stoletovs  
Vladimir, Russia  
E-mail: [info@owc.ru](mailto:info@owc.ru)

**Аннотация:**

В статье представлены результаты исследований по использованию грунта для строительства малоэтажных зданий, к которым относятся – суглинков, супесь в мягко–пластичном состоянии, а также супесь с илом. Представлены результаты исследования физико–механических свойств грунтов и их водостойкости. Изучена микроструктура бетона и разработаны составы кладочного материала, пригодного для строительства жилых помещений. Обоснована перспективность купольных зданий с точки зрения энергоэффективности.

**Ключевые слова:**

Энергоэффективность, купольный дом, грунтобетон, экономия, укрепление, магнезиальное вяжущее, доломит.

**Annotation:**

The article presents the results of research on the use of soil for the construction of low–rise buildings, which include loam, sandy loam in a soft–plastic state, as well as sandy loam with silt. The results of the study of the physical and mechanical properties of soils and their water resistance are presented. The microstructure of concrete was studied and the compositions of masonry material suitable for the construction of residential premises were developed. The perspective of domed buildings from the point of view of energy efficiency is proved.

**Keywords:**

Energy efficiency, domed house, ground concrete, economy, strengthening, magnesia binder, dolomite.

**КУПОЛЬНЫЕ ДОМА ИЗ ГРУНТОБЕТОНА, НА ОСНОВЕ МАГНЕЗИАЛЬНОГО ВЯЖУЩЕГО**

Примеры строительства жилья из грунта можно найти практически во всех странах мира, в том числе и России (Приоратский дворец в Гатчине, построенный в 1798 году). Его применение обусловлено прочностью, экологичностью и экономичностью.

В настоящее время, когда, казалось бы, что в области строительства изобрести больше нечего, остается открытым глобальный вопрос повышения энергоэффективности зданий и сооружений. С энергетической точки зрения форма сооружения является определяющим фактором. Как известно, одной из самых стабильных форм в природе является купол. Для увеличения силы сцепления купола с поверхностью основания, используют эффект антикрыла. Купольный дом, возведенный из плотного грунтобетона, является стабильной структурой.[1]

Энергоэффективность купольного дома кроется в самой форме сферической конструкции. Существует обратная зависимость между площадью внешней поверхности конструкции и энергозатратами на отопление помещения. С уменьшением площади стен и кровли, возрастает коэффициент полезного действия. Теплотери фундамента здания зависят от отношения периметра пола к его площади. Купол, имея меньшее отношение периметра к площади, по сравнению с обычным домом, в этом случае так же выигрывает.

Одним из основных факторов долговечности и надежности зданий является то, на каком основании оно возведено. Причины нестабильности кроются в состоянии грунта, зависящие от его генезиса.[2]

Застройка городов в наше время движется невероятно быстрыми темпами, и все наиболее благоприятные территории давно «усыпаны» промышленными и гражданскими сооружениями, но при рассмотрении карт городов почти везде можно заметить «белые пятна» – области городов, на которых нет ни одной постройки. Это происходит из–за слабых грунтов – глин, суглинков, супесей, торфов. Эти типы грунтов подлежат обязательному укреплению прежде, чем на них можно будет возвести то или иное сооружение. Город Владимир является ярким примером таких «белых» пятен. [3]

В работе были исследованы составы укрепленного грунта на основе магнезиального вяжущего (полу обожженного доломита). Для получения оптимального соотношения глинистого грунта с магнезиальным вяжущим была разработана сетка составов, которые подвергались испытаниям на прочность, водостойкость и морозостойкость.

В таблице №1 представлены характеристики одной из исследуемых строительных площадок.

Номер инженерно-геологического элемента	Классификация грунтов по ГОСТ 25100-2011	Нормативные значения										
		Влажность, д. е.				Плотность грунта, $\rho$ , г/см <sup>3</sup>	Коэффициент пористости, $e$	Коэффициент водонасыщения, $S_v$ , д. е.	Коэффициент фильтрации, $K_f$ , м-сут	Сопротивление срезу		Модуль деформации
		Природная, $W$	На границе текучести, $W_L$	На границе раскатывания, $W_p$	Число пластичности, $I_p$ , д. е.					Угол внутреннего трения	Удельное сцепление	
1	насыпной грунт	Не нормируется										
2	Песок мелкий, кварцевый, рыхлый	0,186	Влажный			1,79	0,76	0,65	1,0-4,7	27*	-	17*
		0,257	Водонасыщенный			1,90		0,90				
3	Суглинок тугопластичный	0,219	0,314	0,163	0,151	1,89	0,654	0,86	<0,1	14	0,0210	11
3а	Суглинок текучепластичный	0,286	0,302	0,157	0,145	1,97	0,648	1,0	<0,1	19	0,0119	8

Таблица 1

Состав грунтобетона	Глинистый грунт, г.	Полубоженный доломит, г.	Бишофит, мл.	Вода, мл.	КН2РО4, г.	Водостойкость
ГБ-50	500	500	100	145	55	0,78
ГБ-40	600	400	75	170	60	0,81
ГБ-30	700	300	60	205	65	0,84
ГБ-20	800	200	40	205	70	0,93

Таблица №2

На графике №1 приведены данные по прочности исследуемых составов на 28 сутки.

График №1

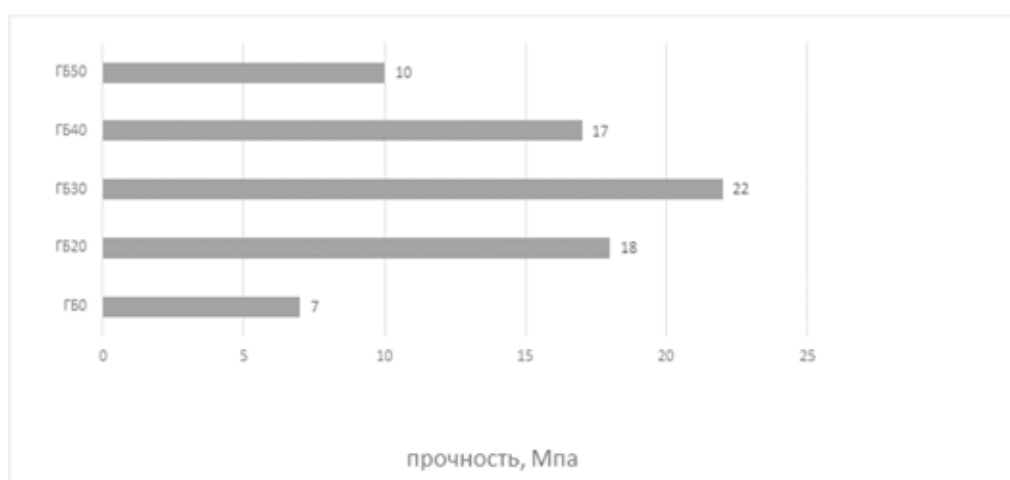

В работе была поставлена задача комплексного использования грунта для строительства сферических зданий, поэтому нами были проведены исследования по созданию стеновых материалов как грунтобетонных блоков, так и раствора для осуществления технологии строительства с помощью 3D принтера. [4–5]

В состав кладочного грунтобетона кроме глинистого грунта как вяжущего входит:

- Полубоженный доломит из отходов горнодобычи Мелеховского месторождения в качестве магниезиального вяжущего, содержащего 28% MgO
- Бишофит, плотностью 1,2г/см<sup>3</sup>, представляющий собой MgSO<sub>4</sub>, в качестве затворителя
- Кофра или древесные опилки в качестве заполнителя
- Однозамещенный дигидрофосфат калия.



Основными критериями для оценки синтезированных составов являются механическая прочность (Rсж) и водостойкость (Кразм). Полученные образцы, за исключением ГК-0 имеют водостойкость свыше 0,8.

Для использования технологий 3D принтера наиболее пригодным оказался состав грунтобетона ГБ-30. На рисунке №1 представлен макет купольного дома напечатанный на 3D принтере.

*Рисунок №1*



**Информационные источники:**

1. Безрук В.М. Теоретические основы укрепления грунтов цементами. — М.: Автотрансиздат, 1956.
2. Безрук В. М. Укрепление грунтов. — М.: Транспорт, 1965.
3. Я.В. Деева, И.С. Фунтиков, В.Е Ольховатенко природа разжижения грунтов при действии динамических нагрузок. Материалы 57-й научно-технической конференции. —С. 194–197.
4. Ding Z. Research of magnesium phosphosilicate cement. 2005.
5. Yaolin Yi, Martin Liska, Cise Unluer, Abir Al-Tabbaa Carbonating magnesia for soil stabilization Published at [www.nrcresearchpress.com/cgj](http://www.nrcresearchpress.com/cgj) on 20 June 2013.

**Сиренко Я. А.,**  
Магистрант кафедры «инженерной геодезии»,  
Санкт–Петербургский  
горный университет  
Г. Санкт–Петербург, Россия  
E–mail: [info@owc.ru](mailto:info@owc.ru)

**Sirenko Yana,**  
Master's student of the Department of Engineering Geodesy  
of the  
St. Petersburg Mining University  
St. Petersburg, Russia  
E–mail: [info@owc.ru](mailto:info@owc.ru)

**Аннотация:**  
Современные геоинформационные системы дают множество возможностей для анализа геопространственных данных. Качество таких данных очень важно, качество данных в основном определяется средними ошибками местоположения контрольных точек. В статье рассмотрена разработка зарубежных ученых по анализу ошибок в местоположении границ земельных участков, обозначено практическое применение.

**Annotation:**  
Modern geographic information systems provide many opportunities for the analysis of geospatial data. The quality of such data is very important; the quality of the data is mainly determined by the average errors of the location of the control points. The article discusses the development of foreign scientists on the analysis of errors in the location of the boundaries of land plots, indicated a practical application.

**Ключевые слов:**  
ГИС, ошибки в местоположении границ, распределение погрешностей, геопространственные данные, контрольные точки.

**Keywords:**  
GIS, boundary location errors, error distribution, geospatial data, control points.

#### **ПРОСТРАНСТВЕННЫЙ АНАЛИЗ ТОЧНОСТИ РАСПОЛОЖЕНИЯ ГРАНИЦ ЗЕМЕЛЬНЫХ УЧАСТКОВ**

Современные достижения в области технологий и широкая доступность инструментов ГИС (географической информационной системы) предоставляют множество возможностей для проведения компьютерного анализа геопространственных данных. Для этого типа анализа качество данных является чрезвычайно важным фактором [1]. В случае анализа, связанного с границами участков, качество данных в основном определяется средними ошибками местоположения контрольных точек линий границ для отдельных участков и происхождения информации о координатах пограничных точек.

Чехословацкие ученые Hanus, Peška–Siwik и Szewczyk провели анализ граничных ошибок в районе села Хотня (республика Татарстан). Результаты анализа представлены графически и аналитически, чтобы проиллюстрировать распределение этих ошибок – рисунок 1, 2 [2].



*Рисунок 1 – Распределение погрешностей границ в селе Хотня (собственная разработка Hanus, Peška–Siwik и Szewczyk)*

Boundary error value (m)	BPP values for boundary points forming the boundary	Designation on the map Fig. 2	Total length of boundary lines (km)
0.141	1 and 1	—	1704.2
0.316	1 and 2	—	90.5
0.424	2 and 2	—	66.5
0.608	1 and 3	—	4.1
0.671	2 and 3	—	0.3
0.849	3 and 3	—	2.3
1.503	1 and 4	—	0.0
1.530	2 and 4	—	0.0
1.616	3 and 4	—	0.0
2.121	4 and 4	—	0.0
3.002	1 and 5	—	316.1
3.015	2 and 5	—	45.1
3.059	3 and 5	—	3.0
3.354	4 and 5	—	0.0
4.243	5 and 5	—	690.1

Рисунок 2 – Ошибки границ по значениям положения граничной точки

Принимая во внимание влияние ошибок граничных точек на площадь участка, обнаруженного в кадастровой базе данных, при анализе использовались следующие диапазоны граничных ошибок:

- 0,00–0,424 – границы, соответствующие действующим кадастровым нормативам; площади поверхности, которые можно рассчитать и раскрыть по координатам в кадастровой базе данных,
- 0,424–0,849 – границы, которые не соответствуют действующим кадастровым нормативам, но могут использоваться для развитых районов при преобразовании аналоговой карты в цифровую карту,
- 0,849 – границы, которые не соответствуют действующим кадастровым нормам, но могут быть использованы для неосвоенных районов при преобразовании аналоговой карты в цифровую карту [3].

Комплексный анализ границ в пределах села Хотня, представленный на рисунке 1, показывает, что погрешности границ самые маленькие в центральной части села. Центральная часть этой деревни состоит из группы зданий. Большинство пограничных линий в развитых районах соответствуют действующим кадастровым нормам, и их погрешность не превышает 0,42 м. Владельцы недвижимости в развитых районах больше озабочены точным воспроизведением границ. Это связано с инвестиционным процессом, связанным с расширением строительных работ. Процесс требует, чтобы вновь построенные здания находились в соответствующем отношении к границам участка. Правильное определение границ участков очень важно при административном разбирательстве, связанном с получением разрешения на строительство, и помогает избежать пограничных споров. Другим фактором, влияющим на такое положение вещей, является стоимость имущества. В развитых районах стоимость земли значительно выше, чем в сельскохозяйственных или лесных угодьях.

Информация, полученная таким образом, может быть использована в процессах управления и для планирования работы по управлению сельскохозяйственными землями. Быстрая оценка точности данных границ участков с помощью инструментов ГИС может также использоваться для выбора и классификации областей, требующих модернизации кадастра, или для проверки данных, содержащихся в нем [4].

#### Информационные источники:

1. Чубарь Ю.В. современные подходы к формированию границ оценочных зон земель населенных пунктов российской федерации // Чубарь Ю.В., Лепихина О.Ю. // Актуальные проблемы землеустройства, кадастра и природообустройства. Материалы I международной научно-практической конференции факультета землеустройства и кадастров ВГАУ. 2019. С. 389–393.
2. Hanus, P. Spatial analysis of the accuracy of the cadastral parcel boundaries / Hanus, P., Pęska-Siwik, A., Szewczyk, R. // Computers and Electronics in Agriculture. – 2018 – Volume 144. – Pages 9–15.
3. Рыбкина А.М., Демидова П.М. Классификация реестровых ошибок, содержащихся в едином государственном реестре недвижимости Сборник статей Московский экономический журнал №3. Ответственный редактор: Издательство: Общество с ограниченной ответственностью «Электронная наука»– Москва, 2019.
4. Орлова Д.М. Совершенствование методики определения эффективного использования объекта недвижимости // Орлова Д.М., Лепихина О.Ю. // Неделя науки СПбГПУ. материалы научно-практической конференции Инженерно-экономический институт СПбГПУ., 2014. С. 72–74.

**Тартаковская М. В.,**

аспирант высшей школы естественных наук и технологий  
3 курс, кафедра лесоведения, лесоводства, лесоустройства  
и лесной таксации, Северный Арктический Федеральный  
Университет  
им. М.В. Ломоносова

**Tartakovskaya M.V.**

postgraduate student of the Higher School of Natural Sciences  
and Technologies, 3rd year, Department of Forest Science,  
Forestry, Forest Management and Forest Taxation, Northern  
Arctic Federal University named  
after M. V. Lomonosov

**Аннотация:**

Данная статья носит обзорный характер. Она посвящена существующей на данный момент практике ведения лесного хозяйства. Кратко затрагивает форму рубки в эксплуатационных и защитных лесах. Статья описывает главные задачи лесного хозяйства, описанные в Лесном кодексе Российской Федерации. Также статья раскрывает основные направления применения методов дистанционного зондирования лесов для решения важных задач лесного сектора.

**Ключевые слова:**

лесной кодекс, сплошные рубки, выборочные рубки, методы дистанционного зондирования лесов, истощимость лесных ресурсов, космоснимки, лесопользование.

**Annotation:**

This article is of an overview nature. It focuses on current forestry practices. Briefly touches upon the form of felling in production and protective forests.

The article describes the main tasks of forestry described in the Forest Code of the Russian Federation.

The article also reveals the main areas of application of forest remote sensing methods for solving important problems of the forest sector.

**Keywords:**

Forest Code, clearcutting, selective felling, methods of remote sensing of forests, depletion of forest resources, satellite imagery, forest management.

**РАЗВИТИЕ ДИСТАНЦИОННЫХ МЕТОДОВ ИЗУЧЕНИЯ ЛЕСОВ И ПРОБЛЕМА ИСТОЩИТЕЛЬНОСТИ ЛЕСНЫХ РЕСУРСОВ.**

Специалисты утверждают, что экологическое состояние планеты достигло критического уровня. Проблема приобрела глобальный характер.

В значительной мере экологическое равновесие определяется наличием и состоянием лесов. Но именно лесам нанесен колоссальный ущерб, их площадь в мире за исторически обозримый период сократилась наполовину, причем только за последнее столетие — на треть. Особенно сильно пострадали леса Западной, Центральной и Южной Европы, Америки, Африки, Южной Азии. В Африке и Азии исчезло уже 2/3, в Латинской Америке — около 1/3, Центральной Америке — 1/2, Северной Америке — 1/3, в Европе — 2/3 площади лесов. Ухудшились качественный состав и продуктивность лесных насаждений. Во многих районах мира значительно истощены ресурсы древесины наиболее ценных пород, из-за разрушения лесов и изменения их структуры исчезли и находятся под угрозой вымирания тысячи видов животных и растений.

Своеобразной защитной реакцией от нарастающего ухудшения природной среды и истощительного природопользования, угрожающих самой жизни на Земле, стала сформулированная в конце прошлого столетия «думающей частью человечества» экологическая парадигма современности — устойчивое развитие.

На ее основе в короткое время были разработаны международные критерии устойчивого управления лесами.

Они сводятся к следующему:

1) сохранение лесного покрова и поддержание продуктивности лесов;

2) поддержание жизнестойкости лесов и их санитарного состояния;

3) усиление защитных свойств лесов;

4) сохранение и поддержание биоразнообразия;

5) сохранение и усиление стабилизирующей роли лесов в основных биогеофизических циклах, в первую очередь в углеродном [7].

Основопологающие задачи Лесного кодекса Российской Федерации

На данный момент повсеместно обсуждаются критерии и принципы ведения экологически устойчивого лесного хозяйства. Известно, что существующая практика ведения лесопользования в России может привести к истощению лесных ресурсов [3]. Теме истощительности лесных ресурсов посвящено множество научных работ и диссертаций. Но тем ни менее, проблема остается не решенной. Более 90 % уничтоженных лесов мира приходится на XX в. [6].

Лесным кодексом установлено, что рубки лесных насаждений проводятся в форме сплошных и выборочных рубок [4]. Сплошные рубки проводятся только при условии последующего лесовосстановления. Следует, отметить, что не всегда лесовосстановление, проведенное после сплошных рубок, дает положительный эффект. Это приводит к деградации лесных территорий. Решением данной проблемы можно назвать проведение искусственного лесовосстановления. Оно является наиболее целесообразным, но достаточно дорогостоящим мероприятием. В защитных лесах проводятся выборочные рубки. Сплошные рубки разрешены только в случае негативного санитарного состояния древостоя. Как

отметил В. А. Алексеев: «Лес – категория вечности. ...При отсутствии рубок формируются “климаксовые” разновозрастные леса, прекрасно приспособленные к самовозобновлению» [5].

Российским Государством всего принимались законы, акты и другие правовые нормы для сохранения лесов. Законы сохранения лесов появлялись практически одновременно с первыми законами государства.

Развитие дистанционных методов

XXI век – эпоха прогресса. Совершенствование лесозаготовительных мероприятий, учитывая последние достижения науки и техники, должно быть направлено на сведение к минимуму потерь лесных богатств [3]. Также отмечается развитие методов научных исследований, способов достижения научных целей.

Дистанционные средства и методы получения информации о лесном покрове для решения многих лесохозяйственных задач широко применяются с начала 20х годов прошлого столетия. Материалы космосъемки для оценки и анализа лесных территорий начали применяться с 1970 года. В то время было проведено огромное количество исследований по данной тематике, опубликовано много публикаций, научных работ, отчетов. Доработаны многие ошибки, решено большое количество проблем.

Несмотря на все внесенные изменения в Лесной кодекс Российской Федерации, в его основе по–прежнему располагаются главнейшие задачи лесного хозяйства:

- устойчивое управление лесами;
- сохранение биоразнообразия лесов;
- сохранение и повышение ресурсных, защитных и других функций леса;
- рациональное использование их потенциала, охрана, защита и воспроизводство лесов с учетом глобального экологического значения [1].

Для возможности оперативного решения данных задач рассматривается повсеместное применение различных методов дистанционного зондирования лесных территорий. Данные методы широко используются для сбора и анализа материалов при проведении государственной инвентаризации лесов (ГИЛ), при подготовке картографических материалов для проведения лесоустроительных работ, осуществления мероприятий по противопожарному обустройству лесов (проверки), охране, защите и воспроизводству лесов, для оценки проведения мониторинга лесов и др.

Для решения перечисленных задач требуются материалы ДЗЗ, материалы космической и авиационной съемки. С каждым годом требуется повышение качества данных материалов, использование космо– и авиасъемки нового поколения, развитие методов обработки и анализа полученных данных. Также большое значение имеет создание и спонсирование центров мониторинга леса и подготовка специалистов различных направлений получения и обработки данных.

Следует выделить актуальную проблему, связанную с применением обширного перечня лесотаксационных данных для оценки динамики изменений при картографировании геосистем в ландшафтном анализе. В качестве источника информации применяются такие данные, как рельеф местности, почвы, наземная растительность. Для дополнения информации используются лесные карты и лесотаксационные материалы [2].

По итогу следует отметить, что земли лесного фонда в большой степени является сложнейшим объектом дешифрирования. Однако, на данный момент не существует альтернативы применения материалов аэрокосмической съемки с высокой точностью для решения задач лесоустройства, исследований лесов, различных видов мониторинга.

Для решения углубленных задач, следует обоснованно подходить к выбору материалов ДЗЗ, их качеству, методикам изучения. Для изучения обзорных задач, можно использовать изображения среднего и низкого качества.

#### **Информационные источники:**

1. В.И. Сухих. Основные направления развития дистанционных методов изучения лесов и оценки их состояния в России. [Текст]/ Центр по проблемам экологии и продуктивности лесов РАН;
2. Е.И. Кузьменко. Ландшафтные методы исследования лесов Сибири. [Текст];
3. М.М. Орлов. К истокам возникновения и целенаправленность проведения выборочных рубок в России. [Текст]. УДК 630.221.02;
4. Лесной кодекс Российской Федерации [текст]: Фед. закон № 200–ФЗ от 04.12.2006г. [Текст];
5. Алексеев, В. А. Леса и лесная политика России [Текст] / В. А. Алексеев. – СПб.: СПбНИИЛХ, 2008. – 12 с.
6. Писаренко, А. И. Лесное хозяйство России: от пользования – к управлению [Текст] / А. И. Писаренко, В. В. Страхов. – М.: Изд. дом «Юриспруденция», 2004. – 551 с.
7. С.В. Починков. Экономические проблемы устойчивого управления лесами в России. [Текст]. / Лесная политика для современной России.

**Шишкина Е. В.,**  
 Магистрант,  
 Владимирский государственный  
 университет  
 им. А.Г. и Н.Г. Столетовых  
 E-mail: [info@owc.ru](mailto:info@owc.ru)

Shishkina Ye,  
 Master student,  
 Vladimir State  
 University named  
 after A.G. and N.G. Stoletovs  
 E-mail: [info@owc.ru](mailto:info@owc.ru)

**Аннотация:**

В статье рассмотрен отопительный прибор для системы воздушного отопления – газозвоздушный теплообменник, его область применения и отличительная особенность конструкции. Описаны два типа газозвоздушных теплообменников: прямоточные (рециркуляционные) и смесительные. Проведен сравнительный анализ данных видов воздухоподогревателей на основе принципа работы, технических характеристик, безопасности и эффективности использования, их преимущества и недостатки. Выявлен наиболее оптимальный по большинству параметров вариант.

**Annotation:**

The article discusses a heating device for an air heating system – a gas–air heat exchanger, its field of application and a distinctive design feature. Two types of gas–air heat exchangers are described: direct–flow (recirculation) and mixing. A comparative analysis of these types of air heaters is carried out on the basis of the principle of operation, technical characteristics, safety and efficiency of use, their advantages and disadvantages. The most optimal variant for most parameters has been identified.

**Ключевые слова:**

Теплообменник газ–воздух, теплогенератор газ–воздух, воздухонагреватель газ–воздух, прямоточный газозвоздушный теплообменник, рециркуляционный газозвоздушный теплообменник, смесительный газозвоздушный теплообменник, воздухоподогреватель, отопление, отопительный прибор, газоснабжение.

**Keywords:**

Gas–air heat exchanger, gas–air heat generator, gas–air air heater, direct–flow gas–air heat exchanger, recirculation gas–air heat exchanger, mixing gas–air heat exchanger, air heater, heating, heater, gas supply.

**ГАЗОВОЗДУШНЫЕ ТЕПЛООБМЕННИКИ**

Газозвоздушный теплообменник – это нагревательный прибор в системе отопления с теплоносителем – воздухом. Принцип работы такого теплообменника основан на передаче теплоты продуктов сгорания газа холодному воздуху, забираемому с улицы.

Данный тип воздухоподогревателей наиболее эффективно и рационально использовать в климатических зонах, где температура воздуха большую часть года не поднимается выше нуля.

Преимущество заключается в самом теплоносителе, так как воздух, в данной конструкции, не зависит от колебаний температуры наружного воздуха. В водяных системах отопления низкие температуры повлекут замерзание теплоносителя, остановку системы теплоснабжения и огромный экономический и социальный ущерб.

Газозвоздушные теплообменники подразделяются на два типа: прямоточный (рециркуляционный) и смесительный. Рассмотрим подробнее устройство и принцип работы каждого.

Прямоточные (рециркуляционные) газозвоздушные теплообменники

Разберем устройство прямоточного (рециркуляционного) газозвоздушного теплообменника (рисунок 1).



Рисунок 1 – Схема прямоточного (рециркуляционного) газозвоздушного теплообменника

1 – газовая горелка; 2 – воздушный патрубок горелки; 3 – радиальный вентилятор; 4 – дымовая труба; 5 – камера сгорания; 6 – кольцевой теплообменник; 7 – винтообразная перегородка; 8 – проволочная сетка; 9 – экран; 10 – наружный кожух

В этом теплообменнике установлена вихревая газовая горелка 1. Из камеры сгорания 5 газы по радиальному каналу поступают в кольцевой теплообменник 6, откуда через дымовую трубу 4 удаляются в атмосферу. Стенки кольцевого теплообменника с обеих сторон омываются нагреваемым воздухом, нагнетаемым радиальным вентилятором 3.

Воздух объемом до 16000 м<sup>3</sup>/ч, не соприкасаясь с продуктами сгорания газа, нагревается до температуры 100 °С, затем поступает в систему воздушного отопления.

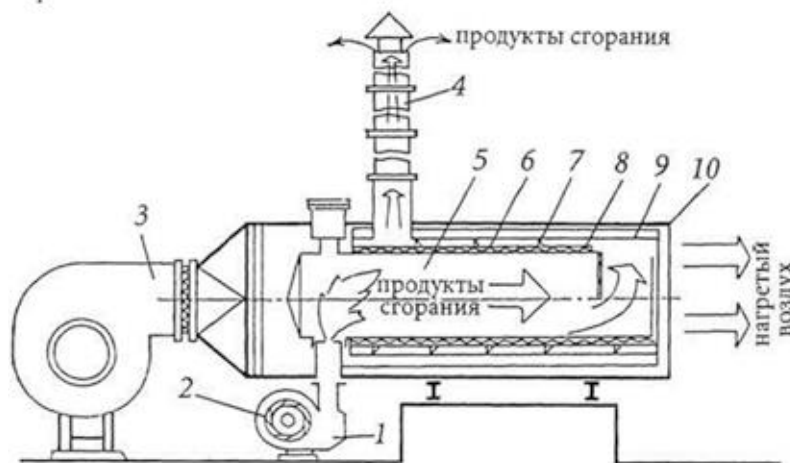
Мощность прямоточных газозвоздушных теплообменников может достигать 6 МВт.

Коэффициент полезного действия данного типа теплообменников варьируется в пределах от 70 до 90 %.

Система автоматики, встроенная в теплообменник, обеспечивает двухступенчатое регулирование тепловой мощности, позволяя работать на 50 и 100% от номинальной нагрузки. Также автоматика выполняет такие функции как: автоматический пуск теплогенератора и аварийное отключение, что способствует повышению безопасности при аварийных ситуациях.

#### Смесительные газозвоздушные теплообменники

Смесительные газозвоздушные теплообменники имеют свою специфику применения – совместное отопление и вентиляция производственных помещений, в случаях, когда нагрузка на систему вентиляции превышает нагрузку на систему отопления, что характерно для большинства промышленных зданий.

Смесительные воздушнонагреватели находят широкое применение в качестве децентрализованных теплоисточников.

Принцип работы теплообменника заключается в подаче подогретой смеси воздуха с продуктами сгорания газа, с исключением рециркуляции воздуха в отапливаемом помещении. Но также есть некие различия в их работе. Рассмотрим принципиальные схемы смесительных газозвоздушных теплообменников.

В первом случае сжигание газа производят при небольшом коэффициенте избытка воздуха (1,05÷1,2), а продукты сгорания смешивают с потоком холодного воздуха (Рисунок 2а).



Рисунок 2а – Принципиальная схема смесительного газозвоздушного теплообменника с подмешиванием холодного воздуха к газозвоздушной смеси

1 – блок газовых горелок; 2 – камера смешения; 3 – радиальный вентилятор

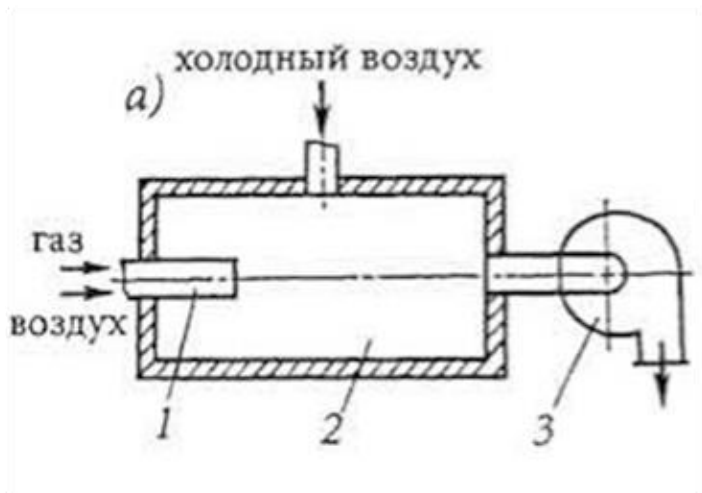
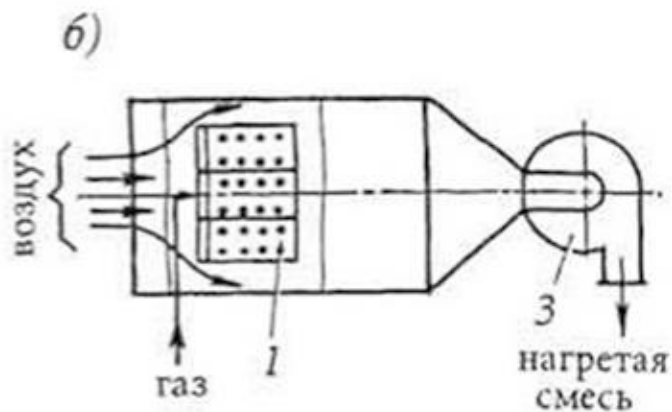

Во втором случае – газ сжигают непосредственно в потоке нагреваемого воздуха, при этом коэффициент смешения продуктов сгорания с воздухом определяется температурой нагреваемого воздуха (Рисунок 2б) [1].

Рис 2б. Принципиальная схема смесительного газозвоздушного теплообменника с сжиганием газа непосредственно в потоке воздуха

1 – блок газовых горелок; 3 – радиальный вентилятор

Наиболее популярны смесительные теплообменники второго типа за счёт гибкого регулирования температуры подаваемого воздуха. По требованиям безопасности оба типа теплообменников на равных позициях – оснащены автоматикой регулирования температуры смеси, а также автоматикой безопасности.

Основными достоинствами смесительных теплообменников являются: высокий уровень коэффициента полезного действия (за счет практически полного использования химической теплоты сжигания газа), экономическая и техническая эффективность [2].

Важно отметить тот факт, что применение смесительных теплообменников влечет повышение уровня содержания вредных веществ, а именно угарного газа, в воздухе, подаваемом в отапливаемое помещение [3].

Таким образом, на основе сравнения двух видов газоздушных теплообменников, можно сделать вывод, что применение смесительных газоздушных теплообменников возможно только в помещениях производственного назначения из-за санитарно-гигиенических показателей подаваемого в помещение воздуха. Прямоточные (рециркуляционные газоздушные) теплообменники можно размещать в помещениях, в которых люди пребывают длительное время.

**Информационные источники:**

1. Сканава А.Н., Махов И.М. Отопление // Учебник для вузов. – М.: Издательство АСВ, 2006. – 576 с.
2. Воздухонагреватели, теплогенераторы [Электронный ресурс]. – Режим доступа: – <http://teplovey.ru/products/vozduhonagrevately/>.
3. ГН 2.2.5.686–98 «Предельно–допустимые концентрации (ПДК) вредных веществ в воздухе рабочей зоны».



**Шишкина Е. В.,**  
Владимирский государственный  
университет  
им. А.Г. и Н.Г. Столетовых  
E-mail: [info@owc.ru](mailto:info@owc.ru)

**Shishkina E.,**  
Master student,  
Vladimir State University named  
after A.G. and N.G. Stoletovs E-  
mail: [info@owc.ru](mailto:info@owc.ru)

**Аннотация:**

В статье рассматривается перечень мероприятий, направленный на энерго– и ресурсосбережение в системах отопления. Проведен анализ существующих альтернативных приборов отопления взамен устаревших радиаторов отопления с более эффективными технико–экономическими, экологическими и ресурсосберегающими показателями. Представлен комплекс мер по сбережению энергетических ресурсов в части использования альтернативных источников энергии, современных энергоэффективных материалов, оборудования и установок.

**Ключевые слова:**

Энергосбережение, ресурсосбережение, энергоэффективность, экономия, отопление, инфракрасные панели, кварцевые панели, солнечные коллекторы, тепловые насосы, альтернативные источники.

**Annotation:**

The article discusses a list of measures aimed at energy and resource conservation in heating systems. The analysis of existing alternative heating devices to replace outdated heating radiators with more efficient technical, economic, environmental and resource-saving indicators is carried out. A set of measures is presented to conserve energy resources in terms of the use of alternative energy sources, modern energy-efficient materials, equipment and installations.

**Keywords:**

Energy saving, resource saving, energy efficiency, saving, heating, infrared panels, quartz panels, solar collectors, heat pumps, alternative sources.

**ЭНЕРГО– И РЕСУРСОСБЕРЕЖЕНИЕ В СИСТЕМАХ ОТОПЛЕНИЯ**

Энерго– и ресурсосбережение в системах отопления – это комплекс мероприятий, направленных на экономию энергетических и природных ресурсов и вследствие вышеперечисленного экономию денежных средств.

В настоящее время данная тема становится все более актуальной, так как запасы природных ресурсов не безграничны, а стоимость на них с каждым годом возрастает. Осознав это, люди начали использовать альтернативные ресурсы и энергосберегающие технологии, которые начинают применяться все шире.

В качестве мероприятий по энерго– и ресурсосбережению применяются следующие их разновидности: инфракрасные панели отопления, кварцевые панели отопления, индивидуальные котельные вместо централизованных, солнечные коллекторы, теплонасосные установки, энергоэффективная изоляция труб отопления и ГВС и другие.

Удельный расход тепловой энергии на квадратный метр жилья в Швеции и Финляндии, эти страны схожи с нашими климатическими условиями, составляет 140 кВт·ч/м<sup>2</sup> (100 %). В России удельный расход тепловой энергии на квадратный метр жилья составляет (Нечерноземье, дома, построенные в советский период): многоквартирный, кирпичный дом – 400 кВт·ч/м<sup>2</sup> (280 %); многоквартирный, панельный дом – 600 кВт·ч/м<sup>2</sup> (430 %). Это свидетельствует о том, что вырабатывается и подается в наши дома немалое количество тепла, но оно сразу теряется: во–первых, через оконные и дверные проемы – 40...50 %; во–вторых, через перекрытия подвалов и чердаков – 20 %; в–третьих, через наружные стены – 30...40 % [1].

Одной из разновидностей мероприятий по сбережению энергии является применение инфракрасных панелей отопления. Принцип действия заключается в преобразовании электрической энергии в тепловое излучение, направленное от пластин к полу и находящимся на нем предметам, которые в свою очередь передают тепло в окружающую среду. Вся энергия, вырабатываемая прибором, без потерь поступает к обогреваемым поверхностям и людям, находящимся в зоне его действия. Температура поверхностного нагрева пластин составляет 250°С. Помещение, нагретое инфракрасным излучением, долго сохраняет тепло, за счет того, что воздействию длинноволновых лучей подвергаются окружающие предметы и тело человека, а не воздух.

ИК панели снижают среднюю температуру в помещении на 1–2°С, при этом человек не испытывает никакого дискомфорта. Каждый 1°С экономит 5% электроэнергии. При правильном расчете система инфракрасного отопления позволяет экономить от 40 до 50 % электроэнергии, а в сравнении с конвекторной системой отопления экономия ресурсов составит до 60% [2].

Следующий вид энергосберегающих технологий представлен в виде кварцевых панелей отопления. Изготавливать данные панели начали в 1997 году, и с каждым годом они всё больше становятся популярными благодаря своему энергосбережению.

В основе конструкции кварцевого отопительного прибора лежит монолитная плита из прессованного кварцевого песка, внутри панели – хромированные нагревательные элементы. Кварцевый песок обладает высоким уровнем теплопроводности, что обусловило его эффективность при использовании в отопительном приборе. Панель быстро

нагревается, хорошо удерживает тепло и долго остывает. Следовательно, даже после отключения от сети в комнате некоторое время будет сохраняться тепло. Работает устройство от обычной бытовой электросети с напряжением 220 В.

При небольших размерах (640х340х25 мм) панели обогреваемый объем достигает 15 куб. м. Максимальная температура излучающей поверхности кварцевого обогревателя составляет 95°С. Расход электроэнергии кварцевым обогревателем составляет всего 0,5 кВт/ч, что в 3–4 раза меньше энергопотребления обычного тепловентилятора [3].

Альтернативным источником тепловой энергии выступают солнечные коллекторы. Их работа заключается в нагревании теплоносителя, т.е. воздуха, воды, масла или антифриза, циркуляции через коллектор и передачи тепловой энергии в бак–аккумулятор, который является накопителем горячей воды. В Китае по состоянию на 2012 г. общая площадь солнечных коллекторов превысила 145 миллионов кв. м. Их общая мощность тепловой энергии превышает 100 ГВт, что в 4 раза больше, чем мощность всех атомных станций России.

В средней полосе России мощность солнечного потока составляет от 100 до 250 Вт на 1 кв. м площади. Максимальное значение при ясном небе в полдень равняется 1000 Вт. Следовательно, при установке солнечного коллектора площадью 2 кв. м вода в баке емкостью 100 л будет ежедневно прогреваться до температуры от 37°С и более. В теплые месяцы работа солнечного коллектора будет еще эффективнее, поэтому температура воды может достигать до 55°С.

Солнечные коллекторы в отопительный период поддерживают отопление приблизительно на 25%, а горячее водоснабжение в летние месяцы на 80–90%. При правильном монтаже затраты на обогрев дома могут снизиться до 50–90 % [4].

Отдельным эффективнейшим направлением в энергосберегающих технологиях стала разработка и установка современных индивидуальных котельных, которые обеспечивают высокую экономию потребления топлива и снижают затраты на их обслуживание. Главный показатель энергосбережения – это КПД работы котла. В конденсационных установках, подключенных в каскад, он реально составляет 110%. Кроме этого, в такой установке вода нагревается за 15 секунд от 10°С до 60°С. Работают установки на недорогом газовом топливе [5].

Еще одним из энергоэффективных технологий является универсальный прибор, сочетающий в себе отопительный котел, источник горячего водоснабжения и кондиционер — тепловой насос. Основное отличие от остальных источников тепла заключается в исключительной возможности использовать возобновляемую низкотемпературную энергию окружающей среды на отопление и нагрев воды. Около 80% от выдаваемой мощности тепловой насос фактически «выкачивает» из окружающей среды используя рассеянную энергию Солнца.

Низкое энергопотребление достигается за счет высокого КПД (от 300% до 800%) и позволяет получить на 1 кВт фактически затраченной энергии 3–8 кВт тепловой энергии или до 2,5 кВт мощности по охлаждению на выходе [6].

Таким образом, применение энерго- и ресурсосберегающих технологий обеспечивает улучшение технико-экономических показателей и качества жизни в целом.

#### **Информационные источники:**

1. Федеральная служба государственной статистики [Электронный ресурс]. – Режим доступа: – <http://www.gks.ru>.
2. Системы отопления частного дома и квартир [Электронный ресурс]. – Режим доступа: – <http://teplo.guru.ru>.
3. Энциклопедия по отоплению, канализации и водоснабжению [Электронный ресурс]. – Режим доступа: – <http://stroy-aqua.com>.
4. Солнечные коллекторы [Электронный ресурс]. – Режим доступа: – <http://svetdv.ru/teplo/index.shtml>.
5. Альтернативная энергия [Электронный ресурс]. – Режим доступа: – <http://altenergiya.ru/energoberezhnie/energoberegayushhie-texnologii.html>.
6. Солнечные и геотермальные отопительные приборы [Электронный ресурс]. – Режим доступа: – <http://www.teplodarom.com/site.xp/055055124049056054.html>.

**Янов М. И.,**  
**Шишкин В. С.,**  
 Студенты,  
**Ахмадуллин Ф.Р.**  
**Куликова И.Г.**

кандидат технических наук, доцент кафедры «АТС»  
 старший преподаватель кафедры «АТС»,  
 Самарский государственный университет  
 путей сообщения

**Yanov Mikhail,**  
**Shishkin Vyacheslav Sergeevich**  
 Students,  
**Akhmadullin F.R.**  
 Candidate of Technical Sciences, Associate Professor of the  
 Department of « ATS»,  
**Kulikova I.G.**  
 Senior lecturer of the Department of „ PBX „ of the  
 Samara State Transport University

**Аннотация:**

В статье представлена разработка лабораторного макета «Распределитель импульсов». Представлен весь список элементов, использованных в данной работе. Подробно описан принцип работы логических микросхем. Точно указано откуда появляется сигнал и куда он приходит в дальнейшем. Также в данной статье указано как работает макет установки, описан порядок действий, возможные проблемы при работе и их пути исправления.

**Annotation:**

The article presents the development of a laboratory layout „Pulse distributor”. The entire list of elements used in this work is presented. The principle of operation of logic chips is described in detail. It is precisely indicated where the signal comes from and where it comes from in the future. This article also describes how the installation layout works, describes the procedure, possible problems during operation, and how to fix them.

**Ключевые слова:**

лабораторный макет, электрическая схема, логические элементы, логический элемент И–НЕ, принцип работы макета.

**Keywords:**

laboratory layout, electrical circuit, logic elements, logic element AND–NOT, the principle of operation of the layout

**РАЗРАБОТКА СТЕНДА РАСПРЕДЕЛИТЕЛЬ ИМПУЛЬСОВ**

Данная работа посвящена разработке и выполнению лабораторного макета «Распределитель импульсов», который будет использован в учебном процессе в рамках изучения дисциплины «Теоретические основы автоматики и телемеханики».

Общий вид лицевой панели лабораторной установки приведен на рисунке 1 и собран на основе деревянного корпуса, обшитого эстетичным пластиком с применением карбоновой пленки для придания наглядности.

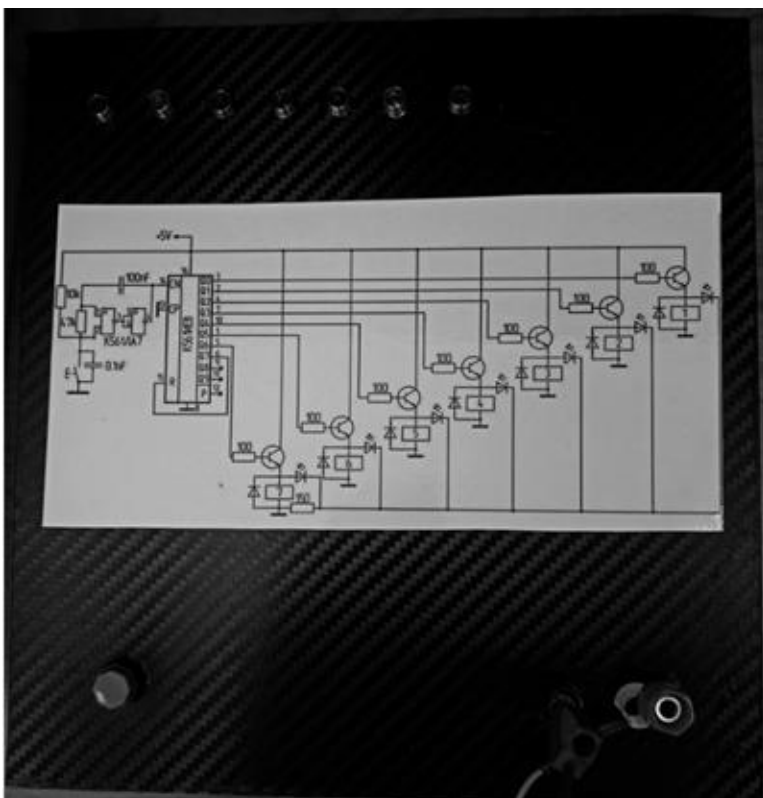

*Рисунок 1–Внешний вид лабораторного макета*

Лабораторный макет состоит из корпуса и электронной платы (рис. 2), имеющей следующие составляющие:

- Микросхема К561ЛА7 – 1 шт.
- Микросхема К561ИЕ8 – 1 шт.
- Резистор 47 кОм – 2 шт.
- Резистор 100 Ом – 7 шт.
- Резистор 10 кОм – 2 шт.
- Резистор 150 Ом – 1 шт.
- Светодиод (красный) 5мм, 2.5в –7 шт.
- Конденсатор 100 нФ – 2 шт.
- Конденсатор 100мФ, 16В –2 шт.
- Конденсатор 470мФ, 6.3В –1шт

- Конденсатор металлопленочный 2A104J – 1шт.
- Тактовая кнопка – 1 шт.
- Стабилизатор напряжения на базе ЛМ7805 –1шт.
- Диод 1Н4005– 7 шт.
- Реле NRP-02-C-05DH 5В,3А – 7шт.
- Биполярные транзисторы обратной проводимости КТ315Б – 7шт.
- Клеммы питания – 2шт.



Рисунок 2 – Электронная плата

Принципиальная электрическая схема лабораторного макета изображена на рис. 3. Основным элементом схемы является микросхема К561ЛА7, выполняющая логическую функцию И–НЕ, т.е. она инвертирует и сглаживает единичный сигнал, подавая его на вход счетчика–дешифратора К561ИЕ8, который преобразует двоичный код в десятичный код в виде положительного потенциала. Для работы лабораторной установки требуется источник питания напряжением 5–12 В.

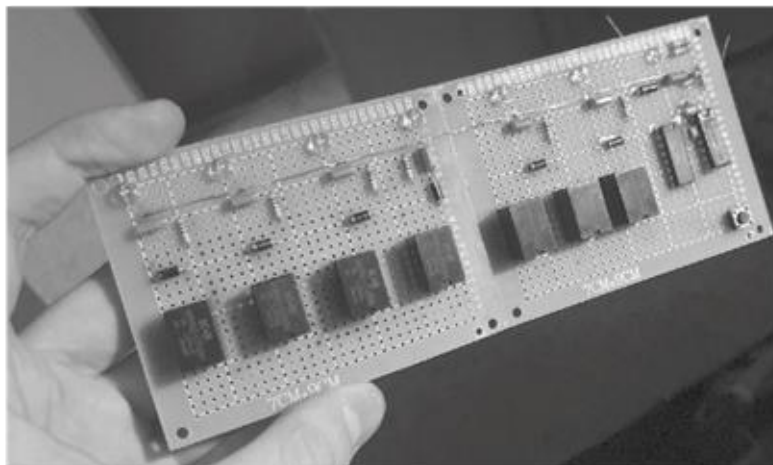

Рисунок 3 – Принципиальная электрическая схема установки

Работа установки состоит в следующем. Лабораторная установка подключается к источнику питания, при этом напряжение 5–12В поступает на стабилизатор напряжения, который стабилизирует напряжение до 5В. Далее, стабилизированное напряжение подается на плату, включая «логическую» микросхему К561ЛА7 и двоично–десятичный дешифратор К561ИЕ8.

При поступлении напряжения на дешифратор появляется «логическая единица» на случайном выходном контакте микросхемы, т.е. на том, на котором он был остановлен при последнем его использовании, и чтобы его вернуть в начальное положение необходимо это сделать вручную. Такая особенность схемы проявляется при длительном отсутствии питания. Это устранится в следующих модификациях.

С выходного контакта микросхемы «логическая единица» в виде положительного потенциала поступает через токоограничивающий резистор на базу транзистора, тем самым транзистор «открывается» и положительный потенциал поступает на обмотки реле. Так как реле находится в нормально–разомкнутом состоянии, оно возбуждается и контакты замыкаются. Об этом сигнализирует светодиод, показывая, что цепь замкнута.

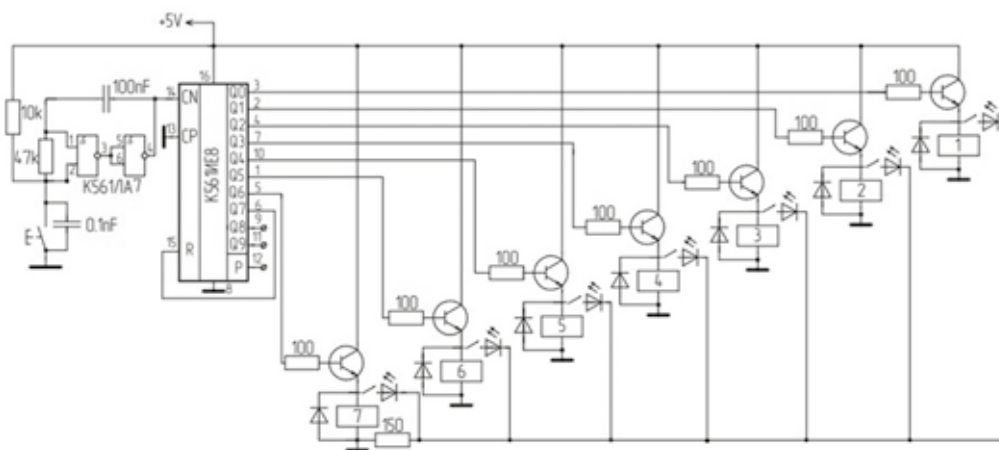
При нажатии ключа (зеленая кнопка на рис. 1) поступает отрицательный потенциал на второй контакт первого логического элемента микросхемы К561ЛА7. Затем сигнал инвертируется и выходит с третьей «ноги» микросхемы и поступает на пятый и шестой контакт второго логического элемента К561ЛА7, вследствие чего повторно инвертируемый сигнал выходит с четвертого контакта микросхемы и при этом он сглаживается конденсатором. После чего идеальная логическая единица поступает на четырнадцатый вывод микросхемы–счетчика дешифратора, который преобразует двоичный код в десятичный код.

«Логическая единица» выходит с третьего контакта микросхемы К561ИЕ8 и в виде положительного потенциала поступает через токоограничивающий резистор на базу транзистора, тем самым транзистор «открывается» и положительный потенциал поступает на обмотки реле, а диод выполняет функцию защиты схемы. Так как реле находится в нормально–разомкнутом состоянии, оно возбуждается и контакты замыкаются. Об этом сигнализирует светодиод, показывая, что цепь замкнута.

При повторном нажатии кнопки (ключа) происходит последовательное срабатывание реле на одно значение и так ещё шесть аналогичных действий. После чего на седьмом нажатие кнопки (ключа) происходит выход логической единицы с пятого контакта интегральной микросхемы К561ИЕ8 и приходит на 15–ый контакт этой же микросхемы, тем самым происходит сброс счетчика и повторение очередного цикла, тем самым установка перейдет в начальное положение.

Разработанная лабораторная установка для лабораторных работ имеет практическое применение: в учебном процессе студенты могут изучить электрическую схему, принцип работы дешифратора, транзисторов и реле. Так же проанализировать работу устройства, что в будущем повысит практические навыки студентов.

#### **Информационные источники:**

1. В. Л. Шило «Популярные микросхемы КМОП. Серии К176, К561, К564, КР1561, К1554, К1564, К1594.
2. Камнев В. Н. К18 Чтение схем и чертежей электроустановок: 2–е изд., 1990. – 144 с.
3. Миловзоров О.В., Панков И.Г., Основы электроники, Учебник для СПО, 2018г. 4. Суханова Н.В., Основы электроники и цифровой схемотехники, 2017г.

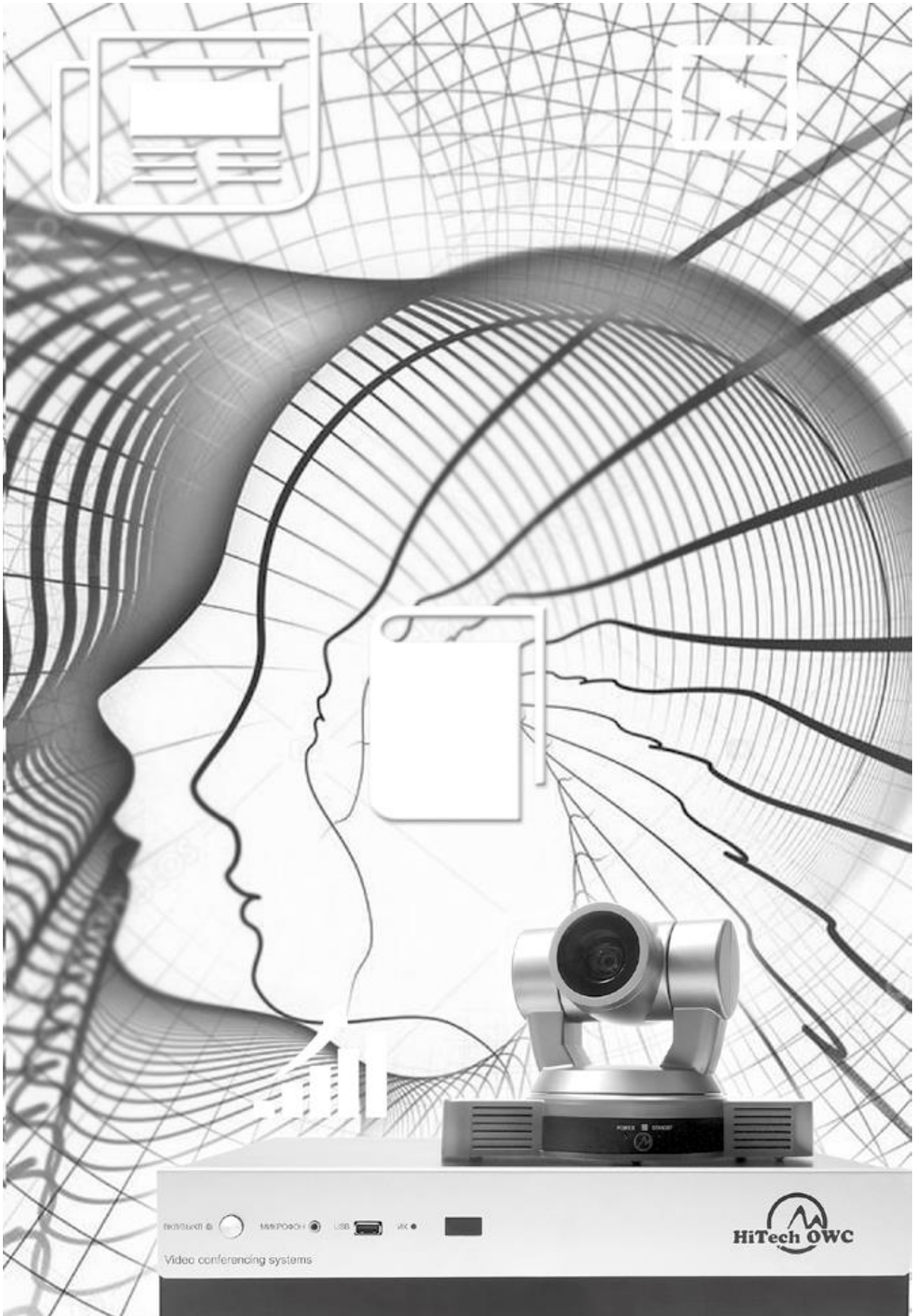

## ПСИХОЛОГИЧЕСКИЕ НАУКИ

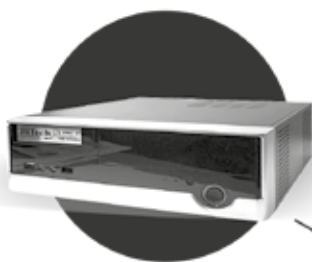

СЕРВЕР



ДОМАШНЕЕ ОБУЧЕНИЕ



ВИДЕО С ЗАНЯТИЯ



КЛАСС  
С ИНТЕРАКТИВНОЙ ДОСКОЙ



ДРУГОЙ КЛАСС

МУЛЬТИМЕДИА КОМПЛЕКС ДЛЯ ОБУЧЕНИЯ  
[WWW.HT-TC.COM](http://WWW.HT-TC.COM)



САЙТ С  
ТРАНСЛЯЦИЕЙ



КЛАСС С  
ИНТЕРАКТИВНОЙ  
ДОСКОЙ

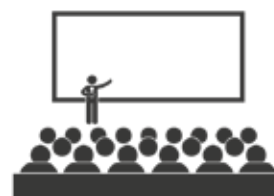

УЧЕБНЫЕ  
АУДИТОРИИ

**HT-TC**  
.com



РОССИЙСКОЕ ОБОРУДОВАНИЕ ВИДЕО КОММУНИКАЦИЙ

## ПСИХОЛОГИЧЕСКАЯ ОБСТАНОВКА В КОЛЛЕКТИВЕ ПРИ РАЗЛИЧНЫХ СТИЛЯХ РУКОВОДСТВА.

## THE PSYCHOLOGICAL SITUATION IN THE TEAM WITH DIFFERENT LEADERSHIP STYLES.

**Антонова Н. Л.,**Кандидат экономических наук, доцент,  
«Сургутский государственный университет»**Макаренко И. В.,**Студент – бакалавр,  
«Сургутский государственный университет»

Г. Сургут, Россия

E-mail: [info@owc.ru](mailto:info@owc.ru)**ANTONOVA N,**Candidate of Economic Sciences, Associate Professor, Surgut  
State University**MAKARENKO I,**Bachelor's Degree Student,  
Surgut State University

Surgut city, Russia

E-mail: [info@owc.ru](mailto:info@owc.ru)**Аннотация:**

В данной статье рассматриваются аспекты влияния стиля управления на психологическую обстановку в коллективе.

Сделан обзор разных стилей руководства, выделены средства руководства, а также произведен анализ влияния стимулов на человеческие эмоциональные реакции. Объектом нашего исследования является типология стилей руководства, предметом – их влияние на формирование психологического климата в коллективе.

В результате были даны исчерпывающие характеристики каждому из них, последствия применения, отражающиеся на эмоциональном настрое коллектива, а также выделены сферы наиболее эффективного применения каждого.

**Ключевые слова:**

стиль руководства, стиль управления, психологическая обстановка, психологический климат, социальная роль, психологическая установка.

**Annotation:**

This article examines the aspects of the influence of the management style on the psychological environment in the team. An overview of different leadership styles is provided, leadership tools are highlighted, and the impact of incentives on human emotional responses is analyzed.

The object of our research is the typology of leadership styles, the subject is their influence on the formation of the psychological climate in the team.

As a result, an exhaustive description of each of them was given, the result of application, which is reflected in the emotional mood of the team, and also the areas of the most effective application of each of them were identified.

**Key words:**

leadership style, management style, psychological situation, psychological climate, social role, psychological setting.

**ПСИХОЛОГИЧЕСКАЯ ОБСТАНОВКА В КОЛЛЕКТИВЕ ПРИ РАЗЛИЧНЫХ СТИЛЯХ РУКОВОДСТВА.**

В данной статье рассматриваются аспекты влияния стиля управления на психологическую обстановку в коллективе. Сделан обзор разных стилей руководства, выделены средства руководства, а также произведен анализ влияния стимулов на человеческие эмоциональные реакции.

Актуальность проблемы обоснована тяжестью выбора стиля руководства для тех или иных ситуаций или же организаций, наша работа, вероятно, поможет определиться, а также предсказать возможные последствия.

Эффективность и понимание общения в коллективе во многом зависит не только от его руководителя, но и от стиля руководства. Видеть истоки его происхождения и принимать во внимание необходимые особенности стиля управляющего – непросто, но и этого достаточно для того, чтобы сделать обстановку на рабочем месте максимально комфортной и благоприятной.

«Стиль управления – это метод воздействия руководителя на субъектов управления» [7, с. 301]. Одним из важных условий успешного управления является обеспечение возможности для реализации коллектива. Многие авторы научной литературы выделяют три стиля управления [7]:

- Авторитарный стиль;
- Демократический стиль;
- Либеральный стиль (попустительский).

Одним из трёх стилей руководства является демократический. Другие его названия: парламентский или же «стиль длинных вожжей» [5]. Коротко его можно охарактеризовать как дружественное управление: ответственность, инициатива и функции распределяются между всеми сотрудниками, вне зависимости от их положения. Все решения принимаются коллективно, руководителем и сотрудниками совместно, мнение всех уважается и учитывается. Конфликты в таком коллективе редки, а если и возникают, решаются мирно и полюбовно. Как правило, до острой стадии не доходит. [10, 2, 9]

Общение руководителя носит благоприятный характер, методы, подразумевающие какое – либо давление или приказную форму, практически отсутствуют. Наиболее характерны просьбы, пожелания, советы, формы более мягкие и не травматичные. [2, 9]

Административный стиль, или же директивный, является полной противоположностью демократическому: он жёсток и власть чётко централизована в руках руководителя. Все решения принимаются им, а персоналу отводится роль «шестеренок» в машине, которые должны выполнять свою функцию. К коллективу такой управленец либо не прислушивается вообще, либо это происходит только в исключительных случаях. Методы управления строгие: приказы, замечания, выговоры и всевозможные штрафы. Можно сказать, что скорее преобладает кнут, чем пряник, и это имеет



свои последствия: коллектив вял, безынициативен, злость вымещается по горизонтали, могут встречаться жесткие конфликты. Начальник такого стиля управления обычно груб и беспрекословен. [10, 2, 9]

Третий стиль – либеральный, или же попустительский. Его название говорит само за себя: руководитель не участвует в управлении коллектива. Таким образом, рабочая группа управляет самостоятельно по принципу «каждый сам за себя», руководитель пользуется своей управляющей функцией крайне редко. Можно сказать, что, либо начальник не заинтересован в этой деятельности, либо он некомпетентен, либо попал под влияние коллектива. [2, 9]

Причинами выделения стилей являются различия и особенности менеджера как личности, его характер. Все типы управления являются достаточно интересными и эффективными на разных типах предприятий. Нельзя конкретно отнести какой-то один тип к эффективному и оптимальному во всех коллективах. Каждый вид деятельности, ситуация и коллектив сами определяют наиболее подходящее соотношение стилей в управлении. Авторы научной литературы сходятся во мнении, что каждый из типов управления должен оптимально сочетаться в менеджере. [10, 2]

Таким образом нельзя выделить «хороших» и «плохих» стилей руководства, они все подходят под какие – то конкретные ситуации, задачи и типы предприятия.

Для того, чтобы поддерживать определенную психологическую атмосферу в коллективе, необходимы две вещи: «отыгрывать» свою социальную роль и создавать тем самым определенную психологическую установку. Эти явления мы решили осветить через призму двух концепций: ролевой теории личности Дж. Г. Мида и теории психологической установки Д. Н. Узнадзе соответственно.

Для начала обратимся к Дж. Г. Миду. У нашей личности есть две инстанции: I (Я) и Me (моё). I (Я) отвечает за весь набор инструментов поведения, которые накопил человек в процессе жизни, то есть, другими словами, это весь имеющийся поведенческий арсенал индивида. Me (моё) же отвечает только за то, чтобы правильно эти инструменты подобрать под соответствующую ситуацию, то есть оно отвечает за линию поведения в тот или иной момент жизни. Таким образом, эти две инстанции личности формируют наше поведение, однако, оно формируется не просто так. Me (моё) выбирает средства в соответствии с представлениями об образе в деятельности самого человека, в соответствии с его ценностями и установками. Таким образом получается, что в рабочем коллективе люди принимают социальные роли, которые диктует ситуация, должность и т.д., но линию поведения внутри них каждый выстраивает исходя из внутренних психологических причин. [1, 6]

Поведение внутри определенной социальной роли может создавать психологическую установку, о которой говорил Д. Н. Узнадзе в своих работах. Психологическая установка означает неосознаваемую готовность субъекта к восприятию будущих событий и действиям в определенном направлении. Таким образом, поведение, соответствующее определенной социальной роли руководителя, может создавать у всего коллектива установку, связанную с его поведением, что и будет определять психологическую обстановку внутри коллектива. [11, 12]

Таким образом, путь появления обстановки, следующий: изначально начинающий управленец приходит в коллектив, где показывает свою социальную роль, адаптируется, и проявляет свой доминирующий стиль управления, на этой основе у людей появляется какое – то мнение о нём, какие – то ожидания на основе его поведения, из этого и формируется установка.

«Психологический климат — это комплексное эмоционально–психологическое состояние коллектива, отражающее общий психологический настрой и степень удовлетворенности работников различными факторами жизнедеятельности коллектива» [3, с. 179].

Психологический климат содержит в себе два компонента:

- Социальный, отражает взаимодействие и отношение между сотрудниками коллектива;
- Моральный, отражает субъективное отношение к выполняемой деятельности.

Именно в комплексе они и образуют психологическую обстановку в организации. На психологический климат влияет ряд определённых факторов, который позволяет оценить его по шкале «благоприятности — не благоприятности» [3]:

- Общественно–политические и экономические, они отражают обстановку в государстве и состоянии экономической системы;
- Правовые и функциональные, гарантирующие законодательную защищенность труда;
- Организационно–деятельностные, отвечающие за комфортную организацию условий труда;
- Управленческие, отражающие компетентность сотрудников и руководства;
- Социальные, показывающие взаимодействие в коллективе.

Из всех пяти большая часть, то есть три фактора, зависят непосредственно от начальства: работодателя и организации. Именно руководители обеспечивают комфортные условия труда, выбирают тактику лидерства, а также регулируют социальные взаимодействия работников. [3]

Стиль руководства через вербальные и невербальные средства общения подаёт стимулы для нервной системы, вызывая эмоциональные реакции. Нося также оценочную функцию, эмоции будут формировать определенные ожидания от руководителя и влиять на ответные действия в общении. [4, 8]

Например, при авторитарном стиле руководства начальник подает следующие стимулы:

- Инициатива и мнение не ценятся;
- Функциональное состояние никого не заботит, на работу приходят, чтобы работать;
- Все ошибки и промахи вина исключительно самого человека;

- Сверхответственность за исполнение своих трудовых функций и т.д.

Можно получить следующий спектр эмоциональных реакций, в зависимости от особенностей личности сотрудников:

- Подавленность;
- Тревога;
- Растущие агрессивные стремления и т. д. и т.п.

То есть обстановка будет гнетущей, неприятной и, возможно, скажется на работоспособности сотрудников.

При попустительском стиле сигналы от руководителя могут быть следующими:

- Безразличие, незаинтересованность;
- Меры поощрения и наказания крайне нестабильны;
- Я не несу ответственность за вас и себя и т.д.

Возможные реакции:

- Тревога;
- Отсутствие мотивации;
- Выключенность из трудового процесса;
- Конфликтность;
- Скука;
- Безразличие и т.д.

Это также скажется на эффективности труда, статусе руководителя в обществе, его авторитете и отразится на системе взаимодействий внутри коллектива. [9]

При демократическом стиле руководитель может давать следующие сигналы:

- Вы ценны и уважаемы;
- Я ценю ваши компетенции;
- Мне необходимы ваши умения;
- Я готов идти на компромисс и т.д.

То, что может чувствовать сотрудник при таком руководстве:

- Заинтересованность в работе;
- Комфорт;
- Ценность и значимость и т.д.

**Таблица 1 – Анализ зависимости особенности применения и обстановки в коллективе от стиля руководства.**

Стиль	Поведение руководства	Обстановка в коллективе	Особенности применения
Авторитарный (директивный)	Всё решает руководитель, подчиненные лишь исполняют свои функции. Доминируют приказы, распоряжения, постановления, директивы и т.д. Голос коллектива не учитывается.	Атмосфера напряженная, встречается безынициативность, подавленность.	Рекомендуется к использованию в организациях, где это необходимо: конфликтный коллектив, слабые межличностные связи, большие и чрезмерно большие коллективы и требования госсистемы. Обычно подходит под режимные, государственные и муниципальные предприятия.
Демократический	Руководитель советуется с подчиненными, их голос нужен и важен.	Распоряжения даются в мягкой форме: просьбы, советы и т.д. Атмосфера дружелюбная, приятная, работники замотивированы.	Подходит для неконфликтных коллективов с сильными межличностными связями. Для небольших и средних коллективов.

<p>Попустительский (либеральный)</p>	<p>Руководитель в процесс не включен, подчиненные предоставлены сами себе. Иерархия не выстраивается, часто отношения панибратские.</p>	<p>Атмосфера расслабленная, дружественная. Можно говорить о своей «особой атмосфере», т. к. коллектив находится на самоуправлении: свой темп, ритм, особенности межличностных отношений.</p>	<p>Подходит для творческих коллективов, где люди обладают достаточной харизмой и возможностью установить неформальное лидерство за компетентным человеком. Также это действительно для средних, небольших и микроколлективов. Подходит для коллектива со схожими ценностями и высокой степенью саморегуляции у каждого, а также с сильными межличностными связями.</p>
--------------------------------------	---	--	--

Таким образом можно сделать выводы, что психологический климат зависит от стиля руководства. Подаваемые руководителем стимулы вызывают определенные ожидания и эмоциональные реакции у сотрудника, от чего может зависеть его работоспособность, его отношение к работе в целом и руководителю в частности. Комбинируя различные стили в том или ином случае, можно добиться больших результатов от труда, а также поддержать необходимый эмоциональный настрой коллектива.

#### Информационные источники:

1. Белик А.А. Теория «Я» Дж. Г. Мида и психологическая антропология // Социальная психология и общество, 2011. — № 1. — С. 31–43.
2. Духина Т.Н. Проблема выбора стилей руководства в управленческой культуре: теоретический анализ // Историческая и социально-образовательная мысль, 2016 — №1/2. — С. 140 – 144.
3. Евтихов О.В. Управление персоналом организации: Учеб. пособие. — М.: ИНФРА – М, 2014. — 297 с.
4. Ильин Е.П. Эмоции и чувства. / Е.П. Ильин. — СПб: Питер, 2001. — 752 с:
5. Коноваленко В.А. Психология управления персоналом: учебник для бакалавров / В.А. Коноваленко, М.Ю. Коноваленко, А.А. Соломатин. — М.: Издательство Юрайт, 2014. — 477 с.
6. Липская О.Г., Пацукевич О.В. О соотношении «Я» и общества в концепции Дж. Мида // Развитие правового сознания в образовательном пространстве: Материалы международной научно-практической конференции. — Махачкала: АЛЕФ (ИП Овчинников М.А.), 2014. — С. 237–240.
7. Маслова В.М. Управление персоналом: учебник и практикум для академического бакалавриата. / В.М. Маслова. — 2-е изд., перераб. и доп. — М.: Издательство Юрайт, 2015. — 492 с.
8. Панфилова А.П. Психология общения: учебник для студ. Учреждений сред. проф. образования / А.П. Панфилова. — М.: Издатель-ский центр «Академия», 2013 — 368 с.
9. Севастьянова О.В., Бахталиев А.С. Проблема выбора оптимального стиля руководства // Проблемы современной науки и образования, 2017. — №4. — С. 38 – 40.
10. Удалов Ф.Е., Алёхина О.Ф., Гапонова О.С. Основы менеджмента: Учебное пособие. – Нижний Новгород: Нижегородский госуниверситет, 2013. – 363 с.
11. Узнадзе Д.Н. Общая психология / Пер. с грузинского Е.Ш. Чомахидзе; Под ред. И.В. Имедадзе. — М.: Смысл; СПб.: Питер, 2004 — 413 с:
12. Узнадзе Д.Н. Экспериментальные основы психологической установки / Д.Н. Узнадзе. — Тбилиси: Изд-во Акад. наук Груз. ССР, 1961. – 210 с.

**Абдеева К. И.,**

Магистрант, «БГПУ им. М. Акмуллы»

**Шиляева И. Ф.,**

доцент, «БГПУ им. М. Акмуллы»

**Abdeeva K.I.**

Master's student, «BSPU named after M. Akmulla»

**Shilyaeva I. F.**

associate Professor, «BSPU named after M. Akmulla»

**Аннотация:**

В статье проанализирована проблема гаджет–аддикции в современном мире. Отмечено, что отличительной особенностью гаджет–зависимого поведения является раздражительность, панический страх остаться без телефона, а также спутанность мыслей. Обоснованы главные аспекты интернет–зависимости и констатируется вовлеченность детей в процесс использования глобальной сети. Показаны последствия злоупотребления использованием гаджетов. Отмечено, что использование девайсов помогают в возможности переживать эмоциональные состояния, которые не нашли подкрепления в жизни.

**Ключевые слова:**

аддиктивное поведение, гаджеты, номофобия, зависимость, девиантное поведение, интернет–зависимость, реальный мир, телефон, девайс, расстройство, глобальная сеть.

**Annotation:**

The article analyzes the problem of gadget addiction in the modern world. It was noted that a distinctive feature of gadget–dependent behavior is irritability, panic fear of being left without a phone, as well as confusion of thoughts. The main aspects of Internet addiction are substantiated and the involvement of children in the process of using the global network is stated. The consequences of the abuse of gadgets are shown. It is noted that the use of devices helps in the ability to experience emotional states that have not found reinforcement in life.

**Key words:**

addictive behavior, gadgets, nomophobia, addiction, deviant behavior, internet addiction, the real world, phone, device, disorders, global network.

**ГАДЖЕТ–АДДИКЦИЯ КАК СОВРЕМЕННЫЙ СОЦИАЛЬНО–ПСИХОЛОГИЧЕСКИЙ ФЕНОМЕН**

Современные гаджеты и электронные технологии развиваются стремительным темпом. Гаджеты (от англ. «gadget» – приспособление) – это оригинальные приспособления, которые помогают человеку решить массу технических вопросов. Такими называют легкие цифровые приборы небольшого размера, которые используются как аксессуары к персональному компьютеру, смартфону или другим приспособлениям. Среди гаджетов можно выделить смартфоны, коммуникаторы, карманные портативные компьютеры, MP3 проигрыватели, планшетные компьютеры, а атрибутами гаджетов являются малый вес и портативность, около 8–14 часов непрерывной работы.

В науке о человеке аддиктивное поведение описывается как серьезная социальная проблема, которая имеет негативный характер и последствия для личности человека и социальной среды. Гаджет–аддикция или номофобия (англ. Nomophobia, от no mobile–phone phobia) – страх (фобия) остаться без мобильного телефона или вдалеке от него. И хотя пока номофобия, как зависимость от мобильного телефона, не получили официальные коды и номера заболеваний, всё больше специалистов признают, что эти нарушения в самом деле существуют и подчиняют себе всё больше людей [7].

Гаджет–аддикция выражается в том, что мысли человека крутятся вокруг девайса и того, что он где–то не рядом. В этот момент наблюдается невозможность сосредоточиться, раздражительность, чувство дискомфорта, потерянности и печали, а также панический страх, учащенное сердцебиение, спутанность мыслей и сознания, потливость и озноб [1]. А главным признаком зависимости заключается в том, что гаджет сопровождает человека буквально везде и он не может представить свою жизнь без технического аппарата. Также, встречаются эти чувства, если физически телефон рядом, но отсутствует сигнал сотовой связи или Wi–Fi, ведь возможности аппарата в современном мире колоссальные, а возможности выйти с помощью него в глобальную сеть Интернет – главное преимущество. Поэтому стало ясно, что гаджет–аддикция и интернет зависимость тесно связаны.

Часто зависимые испытывают постоянное желание проверить, не прислали ли новое сообщение, не вылезая из телефона во время «физических» встреч со знакомыми, друзьями или родственниками. Если первое, что делает человек перед сном или перед пробуждением – это проверка экрана смартфона и, если существует стремление вложить в свой телефон как можно больше времени и денег, то это также может говорить о признаках гаджет–аддикции.

В. Л. Малыгин предложил рассматривать интернет–зависимость в трёх аспектах:

- 1) паталогическая увлеченность Интернетом как одна из форм зависимого поведения в понимании его как доболезненного расстройства в рамках девиантного (отклоняющегося) поведения;
- 2) синдром интернет–зависимости, за которым скрывается множество других личностных и/или психических расстройств, имеющих определенную нозологическую принадлежность;
- 3) интернет–зависимость как самостоятельная нозологическая единица, обусловленная взаимным патогенным влиянием характерологических черт и интернет–среды, имеющая определенную динамику (процессуальность) психопатологических расстройств [6].

Причин номофобии в наше время очень много, начиная с проблем неумения выстраивать взаимоотношения в реальном

мире и заканчивая работой, которая конкретно используется с помощью девайсов. Однако наиболее подвержены гаджет–аддикции дети и подростки, которые склонны тратить слишком много времени за увлечениями в телефонах. Известно, что определяющим фактором риска формирования интернет–зависимости может стать одиночество, вызванное различными проблемами социального общения. В. А. Кулганов и В. Г. Белов пришли к выводу, что интернет может дать человеку ощущение самоуверенности и комфорта, компенсирующих социальные проблемы в реальной жизни. [4]. Д. Г. Кулина отмечает роль удобства использования Сети и удовлетворения с её помощью социальных потребностей. [5]. Исследуется немаловажная характеристика интернета, где возможно переживать эмоциональные состояния, которые не нашли подкрепления в реальной жизни [8].

За последние 20 лет стабильно растёт число пользователей среди детей и взрослого населения. А согласно исследованиям Joan Ganz Cooney Center, более 2/3 детей в возрасте 8 лет выходят в Интернет каждый день [2]. На сегодняшний день существуют несколько методов диагностики аддиктивного поведения, таких как Internet Addiction Test, IAT (К. Янг / В.А. Лоскутова), шкала интернет–зависимости Чена – CIAS (С. Чен), способ скрининговой диагностики компьютерной зависимости (Л.Н. Юрьева/ Т.Ю. Ботьбот).

Специалисты утверждают, что дети в возрасте до 2 лет совершенно не должны проводить время перед экраном, потому что это плохо влияет на их развитие. Большое количество времени, проведённого за гаджетами, негативно сказывается на качестве сна детей, а также заменяет собой другие виды деятельности, такие как физкультуру, социальное общение с окружающими людьми. Постоянное времяпровождение в Интернете или за устройствами влияет на ухудшение психологического здоровья, а также может приводить к депрессии и даже к полноте [3].

Однако исследования всё ещё проводятся, а количество гаджет–зависимых людей увеличивается. Таким образом для того, чтобы избежать данной зависимости, в первую очередь стоит умеренно и функционально использовать устройства, соблюдать режим дня, сна и прогулок. В то же время, специалистам необходимо активизировать своё внимание на этой проблеме, ведь актуальность гаджет–аддикции с каждым годом только растёт.

#### **Информационные источники:**

1. Асмолов, А.Г. Человек в информационном поле и информационные поля / В.А. Шилова, А.Г. Асмолов // Мир психологии. – 2004. – № 1. – С. 179–206.
2. Информационные системы, банки данных в области обучения детей с помощью цифровых технологий / Статистика детей, пользующихся сетью Интернет, США. Материалы сайта Joan Ganz Cooney Center. Режим доступа – <http://joanganzcooneycenter.org> (дата обращения: 15.05.2021).
3. Информационные системы, электронный сборник новостей / «Мой ребёнок не отлипает от телефона. Что делать?» – Россия. Материалы сайта Meduza. Режим доступа – <https://meduza.io/cards/moy-rebenok-ne-otlipaet-ot-telefona-chto-delat> (дата обращения: 16.05.2021)
4. Кулганов В.А. Основы клинической психологии для бакалавров и специалистов: учеб. для вузов [гриф УМО]/ В.А. Кулганов, В.Г. Белов, Ю.А. Парфенов. – Санкт–Петербург [и др.]: Питер, 2013. – 464 с.
5. Кулина Д.Г. Формирование и развитие интернет–зависимости: факторы риска // Электронный научный журнал «Личность в меняющемся мире: здоровье, адаптация, развитие» — 2016. — № 1/2016. — С. 41
6. Малыгин В. Л. Интернет–зависимое поведение у подростков. Клиника, диагностика, профилактика / В. Л. Малыгин [и др.]. – М.: Арсенал образования, 2010. – 79–83 с.
7. Соловьева, Д.А. Мой безопасный интернет / Д.А. Соловьева // Начальная школа. – 2015. – № 12. – С. 42–44.
8. Цой Н. А. Социальные факторы феномена интернет–зависимости: автореф. дис. канд. социол. наук – Владивосток/ ФГАОУ, 2012 – 206 с.

**Бакшиханова С. С.,**

кандидат психологических наук, доцент,  
заведующий кафедрой психологии детства  
«Бурятский государственный  
университет им. Доржи Банзарова»  
г. Улан-Удэ, Россия,  
[bakshi0611@mail.ru](mailto:bakshi0611@mail.ru)

**Ветошникова Дарья,**

студент, «Бурятский государственный  
университет им. Доржи Банзарова»  
г. Улан-Удэ, Россия  
[daria.vetoshnikova2017@yandex.ru](mailto:daria.vetoshnikova2017@yandex.ru)

**Bakshikhanova Sesg Syrenovna,**

PhD in Psychology, Associate Professor,  
Head of the Department of Childhood Psychology „Buryat  
state  
University named after Dorzhi Banzarova „ Ulan-  
Ude, Russia,  
[bakshi0611@mail.ru](mailto:bakshi0611@mail.ru)

**Vetoshnikova Daria Sergeevna,**

student, „Buryat State  
University named after Dorzhi Banzarova „ Ulan-  
Ude, Russia [daria.vetoshnikova2017@yandex.ru](mailto:daria.vetoshnikova2017@yandex.ru)

**Аннотация:**

Статья посвящена проблеме влияния самооотношения подростков на переживание ими психологических проблем. Рассматривается подростковый возраст как наиболее критический период развития личности; самооотношение (отношение личности к своему «Я») как одна из личностных характеристик подросткового возраста, а также психологические проблемы подростков. В статье отражены результаты проведенного исследования влияния самооотношения подростков на переживание психологических проблем с помощью психодиагностических методик – методика «Психологические проблемы подростков» (Л. А. Регуш, Е. В. Алексеева) и опросник «Самоотношение» (В. В. Столин, С. Р. Пантеев).

**Ключевые слова:**

подростковый возраст, самооотношение, самооценка, переживание, психологические проблемы, жизненные сферы.

**Annotation:**

The article is devoted to the problem of the influence of self-attitude of adolescents on their experience of psychological problems. Adolescence is considered as the most critical period of personality development; self-attitude (the attitude of a person to his “I”) as one of the personal characteristics of adolescence, as well as psychological problems of adolescents. The article reflects the results of a study of the influence of adolescents’ self-attitude on the experience of psychological problems using psychodiagnostic techniques – the methodology „Psychological problems of adolescents” (L.A. Regush, E.V. Alekseeva) and the questionnaire „Self-attitude” (V.V. Stolin, S. . R. Pantileev).

**Key words:**

adolescence, self-attitude, self-esteem, experience, psychological problems, life spheres.

**ВЛИЯНИЕ САМООТНОШЕНИЯ ПОДРОСТКОВ НА ПЕРЕЖИВАНИЕ ПСИХОЛОГИЧЕСКИХ ПРОБЛЕМ**

Подростковый возраст является особо пластичным и сензитивным периодом развития личности, ее бурного психофизиологического развития и взросления. На пике возрастного подросткового кризиса появляются реакции протеста, эмансипации и негативизма, а неустойчивость Я-концепции способствует возникновению негативных эмоциональных переживаний, психологической озабоченности личностными проблемами развития. Следует отметить, что личностные особенности подростков являются ресурсом разрешения психологических проблем, но и их недостаточный уровень развития может привести к системным и парциальным трудностям психического развития в подростковом возрасте.

В современной теории и практике детской и подростковой психологии исследуются различные аспекты психологических проблем подростков. Особо хочется отметить научную психологическую школу Л. А. Регуш, под руководством которой коллектив ученых в 2017 г. обобщил результаты исследований психологических проблем российских подростков, проведенных с 1993 по 2013 гг. Изучалось влияние социально-экономических условий на содержание и уровень психологических проблем, влияние культурных условий, социальных институтов, возраста и пола на переживание подростками психологических проблем, а также взаимосвязь жизнестойкости и проблемной озабоченности подростков и молодежи, представленные в трудах Е. В. Алексеевой [1], Е. Н. Андреевой [2], О. Е. Байтингер [3], Ф. Е. Василюк [4], Т. П. Гавриловой [5], О. П. Гредюшко [6], А. Г. Грецова [7], Е. В. Гуровой [8], Е. В. Ледяева [9], Лю Яньхуа [10]. Одной из личностных характеристик, оказывающих влияние на переживание подростками их психологических проблем, является «самоотношение или эмоционально-ценностное отношение к себе, под которым понимается отношение личности к своему «Я», как к носителю определенных черт, свойств, качеств, как к члену общества и как субъекту деятельности» [12, с. 98]. С. Р. Пантеев указывает, что самооотношение – сложное структурное и многофункциональное образование, включающее в себя самопринятие, самоинтерес, самообвинение, самоуверенность, ожидание отношения других, глобальную самооценку и другие составляющие [11].

Таким образом, все вышесказанное определяет актуальность исследования влияния самооотношения подростков на переживание ими психологических проблем.

Цель исследования – изучение влияния самоотношения подростков на переживание ими психологических проблем. Эмпирическое исследование проводилось с учащимися школ г. Улан – Удэ в количестве 35 человек, обучающихся в восьмом классе. Для реализации цели исследования нами были использованы следующие методики:

1. Методика «Психологические проблемы подростков» (Л. А. Регуш, Е. В. Алексеева), направленный на выявление уровня проблемной озабоченности подростков в различных областях жизни, к которым относится будущее, родительский дом, школа, общение со сверстниками, мое Я, досуг, здоровье, развитие общества.

2. Опросник «Самоотношение» (В. В. Столин, С. Р. Пантеев). Данная методика изучает эмоционально–ценностное отношение подростков к самому себе.

Анализ проблемной озабоченности подростков в различных областях жизни показывает, что наиболее приоритетными и значимыми для респондентов оказываются такие сферы жизни, как школа, обучение, развитие общества и внутренний интраперсональный опыт. Так 17% учащихся волнуют вопросы, связанные со школой, с обучением. 15% подростков озабочены проблемами развития российского общества. Данный факт объясняет участие подростков в несанкционированных акциях протеста, прошедших зимой 2021 года. Для 15% испытуемых значимыми оказались внутриличностные проблемы (низкая самооценка, неуверенность). Средний уровень озабоченности охватывает такие сферы жизни подростков, как выбор профессии и жизненного пути (14%), отношения с родителями (13%). Нами также выявлен низкий уровень переживаний, связанных с проведением досуга (9%), общением со сверстниками и друзьями (9%), со здоровьем (8%).

Изучение самоотношения подростков было направлено на исследование особенностей глобального самоотношения, характеризующего внутренне недифференцированное чувство «за» и «против» самого себя, аутосимпатия, ожидаемое отношение других, а также таких характеристик эмоционально–оценочного компонента самосознания, как самоинтерес, самоуверенность, самопринятие, саморуководство, самообвинение.

Анализ глобального самоотношения показывает, что 37% испытуемых относятся к себе негативно; у данной категории подростков имеется глобальная проблема принятия самого себя. У 17% учащихся выявлено положительное отношение к самому себе. 46% подростков констатировали ярко выраженное благоприятное отношение к собственному «Я»; они осознают собственную ценность.

Большинство опрошенных (58%) не ощущают удовлетворенности собой и не осознают собственного достоинства. Подростки испытывают чувство неполноценности, ущербности, недостойности, что оказывает отрицательное воздействие на психическое самочувствие и поведение личности. Они ранимы и чувствительны ко всему, что затрагивает их самооценку. У 17% подростков выявлен средний уровень самоуважения. И лишь у 25% учащихся чувство собственного достоинства выражено ярко; это говорит о том, что они считают себя способными, значительными и преуспевающими. Стоит отметить, что высокое самоуважение не синоним зазнайства, высокомерия или не самокритичности. Человек с высоким самоуважением просто верит в себя и в то, что может преодолеть трудности и исправить свои недостатки.

Аутосимпатия характеризует представление личности о себе как о самоценности и является естественной основой психического здоровья и цельности личности. 33% респондентов выразили эмоциональную неудовлетворенность и застенчивость. 67% испытуемых характеризуются позитивной Я – концепцией и устойчивой адекватной самооценкой.

Шкала «Ожидаемое отношение от других» отражает ожидаемое позитивное или негативное отношение к себе окружающих. 75% подростков считают, что не вызывают симпатию у большинства своих знакомых. У 21% выражено ожидание благодушного к себе отношения со стороны окружающих. Лишь у 4% данная характеристика выражена ярко.

Самоинтерес – интерес индивида к собственным мыслям и чувствам. 50% учеников не испытывают интереса к себе как к личности. 29% испытуемых интересуются собственной личностью, они уверены в собственной личностной привлекательности, демонстрируют готовность общаться с другими людьми «на равных».

Самоуверенность характеризует самоотношение к себе как к уверенному, самостоятельному, волевому и надежному человеку. 63% опрошенных выражают неуверенность, сомневаются в своих способностях. Подростки не доверяют своим решениям, часто сомневаются в способности преодолевать трудности и препятствия, достигать поставленных целей. Низкий уровень самоуверенности обуславливает избегание контактов с людьми и глубокое погружение в собственные проблемы, а также внутреннюю напряженность. У 25% респондентов самоуверенность выражена ярко. У них есть ощущение силы собственного «Я», что сочетается с доминированием мотива достижения успеха. Подростки довольны собой, своими начинаниями и достижениями, ощущают свою компетентность и способность решать многие жизненные вопросы. Препятствия на пути к достижению цели воспринимаются ими как преодолимые. Проблемы переживаются недолго. Для 12% учащихся характерна самоуверенность, но при неожиданном появлении каких–либо трудностей уверенность в себе снижается, нарастают тревога и беспокойство.

Шкала «Отношение других» характеризует представление субъекта о способности вызвать у других людей уважение, симпатию. 75% опрошенных считают, что они неспособны вызвать уважение у окружающих. Они не ожидают одобрения и поддержки от других и в большей степени ориентированы на осуждение и порицание. У 17% подростков наблюдается избирательное восприятие отношения окружающих к себе. С их точки зрения, положительное отношение окружающих распространяется лишь на определенные качества и поступки; другие личностные проявления способны вызывать у них раздражение и неприятие. У 8% респондентов констатируется высокий показатель по шкале «Отношение других»: у них высокий уровень ощущения себя как принятого окружающими людьми. Такие люди чувствуют, что их любят другие, ценят за личностные и духовные качества, за совершаемые поступки и действия, за приверженность групповым нормам и правилам. Они ощущают в себе общительность, эмоциональную открытость для взаимодействия с окружающими, легкость установления деловых и личных контактов.

Самопринятие позволяет судить о выраженности чувства симпатии к себе, согласия со своими внутренними побуждениями. У 33% учеников присутствует склонность воспринимать себя излишне критично, симпатия к себе

недостаточно выражена и проявляется эпизодически, а также присутствует негативная самооценка. У 29% подростков, принимавших участие в исследовании, самопринятие характеризуется избирательностью в отношении к себе, склонностью принимать не все свои достоинства и критиковать не все свои недостатки. 38% респондентов испытывают симпатию к себе, ко всем качествам своей личности, а свои недостатки считают продолжением достоинств; подросткам свойственно принимать все стороны своего «Я», т.е. принимать себя во всей полноте поведенческих проявлений. Неудачи и конфликтные ситуации не дают основания считать себя плохим человеком.

Саморуководство отражает представление личности об основном источнике собственной активности, результатов и достижений, об источнике развития собственной личности, подчеркивает доминирование собственного «Я». У 58% подростков «Я» подвластно внешним обстоятельствам и событиям, недостаточен волевой контроль и саморегуляция, что обуславливает трудности преодоления внешних и внутренних препятствий на пути к достижению цели. Переживания относительно собственного «Я» сопровождаются внутренним напряжением. При среднем уровне развития саморуководства отношение к своему «Я» зависит от степени адаптированности к конкретной ситуации (34%). В привычных условиях подростки способны к контролю, но в новых ситуациях регуляторные возможности «Я» ослабевают, усиливается склонность к подчинению средовым воздействиям. У 8% опрошенных выявлен высокий уровень данного качества. Испытуемые считают, что основным источником развития собственной личности, регулятором достижений и успехов, являются они сами. Они переживают собственное «Я» как внутренний стержень, который координирует и направляет всю активность, организует поведение и отношения с людьми, что делает их способными прогнозировать свои действия и последствия возникающих контактов с окружающими. Они ощущают себя способными оказывать сопротивление внешним влияниям, противиться судьбе и стихии событий. Им свойствен контроль над эмоциональными реакциями и переживаниями по поводу себя.

Самообвинение характеризует выраженность отрицательных эмоций в свой адрес. Ярко выраженное самообвинение свойственно 29% опрошенных. Они прежде всего видят собственные недостатки и готовы к самообвинению. Средние значения по данной шкале встречаются у 25% учащихся, что указывает на их избирательное отношение к себе, самообвинение за те или иные поступки и действия в сочетании с выражением гнева, досады в адрес окружающих. Низкий уровень самообвинения выявлен у 46% респондентов. Они отрицают личную вину в конфликтных ситуациях. Защита собственного «Я» преимущественно осуществляется путем обвинения других, перенесением ответственности на окружающих за устранение барьеров на пути к достижению цели. Ощущение удовлетворенности собой сочетается с порицанием других, поисками в них источников всех неприятностей и бед.

Самоинтерес отражает меру близости к самому себе, в частности интерес к собственным мыслям и чувствам, уверенность в своей привлекательности для других. Высокий уровень самоинтереса присущ 42% подростков. Они уверены в том, что интересны другим людям и готовы общаться «на равных». У 38% опрошенных выявлен низкий уровень самоинтереса.

Самопонимание – способность человека наблюдать и объяснять собственные настоящие, прошлые и будущие мотивы и поступки, способность отвечать на вопрос «как?» и «почему?» относительно своего характера и поведения, умение обнаруживать в нем причинно–следственные и временные связи, смысл поведения. Респонденты с высоким уровнем развития самопонимания (21%) склонны понимать свою личность, свои мысли, идеи, желания, потребности, что дает личности возможность проживать свою жизнь более полно и «быть собой» в максимальной степени. Большинство подростков (62%) имеет низкие значения по данной характеристике. Они не в состоянии верно понять собственную личность и, как следствие, достичь удовлетворенности самим собой, а это, в свою очередь, препятствует полноценному развитию личности.

Для определения влияния самоотношения подростков на переживание ими психологических проблем нами был проведен однофакторный дисперсионный анализ. При этом нами выявлено статистически достоверное влияние глобального самоотношения на переживание испытуемыми психологических проблем, связанных со школой ( $F_{эмп}=12,24 > F_{крит}=4,05, p=0,001 \rightarrow H_1$ ), с самим собой, т.е. с собственным «Я» ( $F_{эмп}=17,774 > F_{крит}=4,1, p=0,001 \rightarrow H_1$ ). Отрицательная модальность глобального самоотношения (самооценки), характеризующая самоадаптированность личности подростка, находит выражение в отрицательных переживаниях, связанных со школьными проблемами и интраперсональным опытом.

Таким образом, анализ проблемной озабоченности подростков в различных областях жизни показывает, что наиболее приоритетными и значимыми для них являются такие сферы жизни, как школа, обучение, развитие общества и внутренний интраперсональный опыт. Наиболее существенное влияние самоотношения оказывает на эмоциональные переживания психологических проблем, связанных со школой и с собственным «Я». Выявленные особенности могут стать основанием для определения направлений и содержания психолого–педагогической помощи подросткам.

#### **Информационные источники:**

1. Алексеева Е. В. Проявление ответственности подростков в совладении с жизненными проблемами : автореферат дисс. канд. психол. наук : 19.00.13 / Рос. гос. пед. ун–т им. А. И. Герцена / Е. В. Алексеева. – Санкт–Петербург, 2002. – 18 с.
2. Андреева Е. Н. Противоречия в самоотношении и проблемные переживания в подростковом возрасте : автореферат дисс. канд. психол. наук : 19.00.13 / Рос. гос. пед. ун–т им. А.И. Герцена / Е. Н. Андреева. – Санкт–Петербург, 2003. – 24 с.
3. Байтингер О. Е. Психологические детерминанты переживания будущего как проблемы в юношеском возрасте:



- автореферат дисс. канд. психол. наук : 19.00.13 / Рос. гос. пед. ун-т им. А. И. Герцена / О. Е. Байтингер. – Санкт-Петербург, 1998. – 17 с.
4. Василюк Ф. Е. Психология переживания : анализ преодоления критических ситуаций / Ф. Е. Василюк. – Москва : МГУ, 1984. – 200 с.
  5. Гаврилова Т. П. Личностные трудности и проблемы подростков. Сообщение III / Т. П. Гаврилова // Психологическая наука и образование / Ред. А. А. Марголис, В. В. Рубцов. – Том 2. № 3. – 1997. – С. 104–110
  6. Гредюшко О. П. Психологические трудности подростков / О. П. Гредюшко // Вестник Казанского юридического института МВД России. – № 3 (17). – 2014. – С. 118–119
  7. Грецов А. Г. Эмоциональные отношения со сверстниками и психологические проблемы подростков : автореферат дисс. канд. психол. наук : 19.00.13 / Рос. гос. пед. ун-т им. А. И. Герцена / А. Г. Грецов. – Санкт-Петербург, 2003. – 21 с.
  8. Гурова Е. В., Гусева Н. А. Психологические проблемы современных подростков / Е. В. Гурова, Н. А. Гусева // сборник трудов XIV международной научной практической конференции Высшее образование для XXI века : Проблемы воспитания. – Москва : МГУ, 2017. – С. 253–259
  9. Ледаев Е. В., Сотков В. А. Социально-психологические проблемы детей подросткового возраста и роль учителя в их профилактике и решении / Е. В. Ледаев, В. А. Сотков // Вестник Мордовского университета. – № 2. – 2011. – С. 230–234
  10. Лю Яньхуа Проблемные переживания китайских подростков и родительская семья и их Я-концепции : автореферат дисс. канд. психол. наук : 19.00.13 / Рос. гос. пед. ун-т им. А. И. Герцена / Лю Яньхуа. – Санкт-Петербург, 2009. – 24 с.
  11. Пантлеев С. Р. Самоотношение как эмоционально-оценочная система : спецкурс / С. Р. Пантлеев. – Москва : МГУ, 1991. – 108 с.
  12. Психологические проблемы российских подростков (1993 – 2013 г.г.) : монография / Под ред. Л. А. Регуш. – Санкт-Петербург : ООО «ЭЛВИ – ПРИНТ», 2017. – 297 с.

**ПСИХОЛОГИЧЕСКОЕ ВОЗДЕЙСТВИЕ COVID–19 НА  
СТУДЕНТОВ КАЛУЖСКОГО ГОСУДАРСТВЕННОГО  
УНИВЕРСИТЕТА ИМ. К. Э. ЦИОЛКОВСКОГО: НОВЫЕ  
ПЕРСПЕКТИВЫ БЛАГОПОЛУЧИЯ.**

**PSYCHOLOGICAL IMPACT OF COVID–19 ON STUDENTS  
OF THE KALUGA STATE UNIVERSITY NAMED AFTER K.E.  
TSIOLKOVSKY: NEW PROSPECTS FOR  
WELL–BEING.**

**Басанова Е. А.**

Студентка.

Калужский государственный университет имени К.Э.  
Циолковского

**Якутина А. В.,**

Студентка,

Калужский государственный университет имени К.Э.  
Циолковского

**Дувалина О. Н.,**

Научный руководитель,

Кандидат псих. наук, доцент

Калужский государственный университет имени К.Э.  
Циолковского

**Basanova Ekaterina**

Student,

of the Kaluga State University named after  
K. E. Tsiolkovsky»

**Yakutina Anna,**

Student,

of the Kaluga State University named  
after K. E. Tsiolkovsky

**Duvalina Olga,**

Scientific Director,

Ph. D. in Psychology, Associate Professor

of the Kaluga State University named after  
K. E. Tsiolkovsky,

**Аннотация:**

В статье представлено психологическое воздействие Covid–19 на студентов Калужского государственного университета им. К. Э. Циолковского и новые перспективы благополучия. Определен спектр психологических воздействий COVID–19 на студентов, а также влияние пандемии на психическое здоровье и их действия в период самоизоляции. Найдены возможные пути преодоления психических расстройств в период пандемии и (или) в возможном повторении эпидемиологической ситуации.

**Annotation:**

The article presents the psychological impact of Covid–19 on students of the Kaluga State University named after K.E. Tsiolkovsky and new prospects for well–being. The range of psychological effects of COVID–19 on students has been determined, as well as the impact of the pandemic on mental health and their actions during the period of self–isolation. Possible ways to overcome mental disorders during a pandemic and (or) in a possible repetition of the epidemiological situation have been found.

**Ключевые слова:**

коронавирус, COVID–19, студенты, психологическое здоровье, стресс, тревога, панические атаки, пандемия, самоизоляция, эмоциональные расстройства.

**Keywords:**

coronavirus, COVID–19, students, psychological health, stress, anxiety, panic attacks, pandemic, self–isolation, emotional disorders.



**ПСИХОЛОГИЧЕСКОЕ ВОЗДЕЙСТВИЕ COVID–19  
НА СТУДЕНТОВ КАЛУЖСКОГО ГОСУДАРСТВЕННОГО  
УНИВЕРСИТЕТА ИМ. К. Э. ЦИОЛКОВСКОГО:  
НОВЫЕ ПЕРСПЕКТИВЫ БЛАГОПОЛУЧИЯ.**

Инфекционные заболевания, как и любой жизненный стресс, бросают вызов тому, как мы справляемся. Независимо от того, узнаем ли мы о них по телевизору или испытываем их лично, мы можем чувствовать себя расстроенными, испуганными и обеспокоенными как за нашу личную безопасность, так и за безопасность нашей семьи, друзей, коллег и общества. Стрессовые события также могут вызывать чувства и воспоминания о предыдущих травматических событиях, тем самым усугубляя наше страдание.

31 декабря 2019 года Всемирная организация здравоохранения (ВОЗ) была проинформирована о случаях пневмонии неизвестной причины в городе Ухань, Китай. Новый коронавирус был определен китайскими властями в качестве причины 7 января 2020 года и получил временное название «2019–nCoV». Вспышка коронавирусной болезни 2019 года (COVID–19), начавшаяся в Китае — это катастрофическое бедствие, распространившееся по всему миру со скоростью света. Меры общественного здравоохранения были приняты почти в каждой стране, чтобы сдержать передачу этой болезни.

Данный коронавирус (nCoV) — это новый штамм, который ранее не обнаруживался у людей. Страны по всему миру усилили надзор, чтобы быстро диагностировать новые потенциальные случаи 2019-nCoV [1]. С тех пор в Китае было выявлено больше людей, инфицированных этим вирусом, а также случаи, завезенные в другие страны, в том числе в Россию. COVID-19 — это неизвестное, тяжелое, смертельное и легко передаваемое новое инфекционное заболевание. Массовые вспышки инфекционных заболеваний обычно оказывают значительное влияние на выживание человека, и эта эпидемия COVID-19 не стала исключением. Вспышка COVID-19 оказала глубокое влияние на повседневную жизнь людей, живущих в пострадавших районах, и на общество в целом. Крупные спортивные мероприятия и культурные мероприятия были отменены, предприятия пострадали и закрыты, использование общественного транспорта резко сократилось, занятия были приостановлены, а число погибших продолжает расти.

По мере того, как пандемия коронавируса стремительно распространилась по всему миру, она вызвала значительную степень страха и беспокойства среди населения в целом и среди отдельно взятых категорий граждан: пожилые люди, медицинские работники и люди с сопутствующими заболеваниями, а также студенты.

Чрезвычайные ситуации в области общественного здравоохранения могут повлиять на здоровье, безопасность и благополучие как отдельных лиц (вызывая, например, неуверенность в себе, путаницу, эмоциональную изоляцию и стигматизацию), так и групп людей (потеря работы, как результат — недостаток ресурсов для оказания медицинской помощи; недостаточное распределение предметов первой необходимости). Эти эффекты могут выражаться в ряде эмоциональных реакций (таких как стресс или психические расстройства), нездоровом поведении (например, чрезмерное употребление психоактивных веществ) и несоблюдении директив общественного здравоохранения (таких как самоизоляция и вакцинация) у людей, которые заражаются этой болезнью, и у населения в целом.

Стресс (от англ. stress — нагрузка, давление, напряжение) — неспецифическая (общая) реакция организма на воздействие (физическое или психологическое), нарушающее его гомеостаз, а также соответствующее состояние нервной системы организма (или организма в целом). Стресс воспринимается происходящим и возникает в момент наиболее сильной реакции, выходящей из-под контроля [4, С.5]. В период пандемии COVID-19 стресс был вызван следующими факторами: угроза заражения и, соответственно, потенциальная угроза собственной жизни и жизни близких, столкновение с утратой близких, ограничение социальных контактов, ограничение свободы передвижения, материальный ущерб.

Острая реакция на стресс может выражаться как в гиперкинетической, так и в гипокинетической форме, то есть как в виде выраженного психомоторного возбуждения, так и в виде замедления психических и двигательных процессов. Соматоформные расстройства могут возникать не только у зараженных COVID-19, но и у лиц с высокой тревожностью, склонных к ипохондрии. Постоянный информационный поток и непрерывное информирование о симптомах болезни могут вызвать ощущения, похожие на симптомы COVID-19 даже у здоровых людей. В этих случаях необходимо прибегнуть к дозированию новостного потока для снижения уровня тревожности.

Панические атаки — еще одна распространенная реакция на стресс, связанная с чувством неизвестности. Атаки, как правило, сопровождаются страхом смерти, тревогой, а также соматическими реакциями: частым сердцебиением, повышением давления, дрожью, ощущением нехватки воздуха и т. д. Эмоционально неустойчивые личностные расстройства также могут являться реакцией на заражение COVID-19. Они выражаются во вспышках гнева, изменчивом настроении, приступах агрессии. Данные состояния могут быть как импульсивного, так и пограничного типа. При пограничном типе расстройств наблюдаются выраженные эмоциональные колебания, состояние опустошенности, ощущение бессмысленности происходящего. Велик риск возникновения аутоагрессии, то есть агрессии, направленной на причинение вреда собственному здоровью вплоть до суицидальных попыток [3].

Тревога — эмоциональное переживание, характеризующееся дискомфортом от неопределенности перспективы и имеющее определенный биологический смысл: мобилизация ресурсов организма, обеспечивающих поведение в экстремальных состояниях. Источником тревоги в период коронавирусной инфекции может выступать информация о семейных и служебных неприятностях, потере близких, угрозе жизни, здоровью и благополучию. Тревожность как фактор эмоциональной нестабильности выступает дезадаптивным моментом, препятствующим развитию эмоционально-волевой, познавательной сферы, становлению эмоционально-личностных образований [2, С.58].

Обширные исследования в области психического здоровья после самоизоляции показали, что эмоциональные расстройства повсеместно распространены среди пострадавших групп населения. Одной из таких групп являются студенты, ведь введение карантина повлияло на их обычную деятельность, распорядок дня, средства к существованию, организацию учебного процесса.

Студенты университетов все чаще признаются как уязвимое население, страдающее от более высоких уровней тревоги, депрессии, злоупотребления психоактивными веществами и расстройств питания по сравнению с общим населением. Поэтому, когда характер их образовательного опыта радикально меняется — например, самоизоляция во время пандемии COVID-19, — нагрузка на психическое здоровье этого уязвимого населения усиливается. Цели нашего исследования заключаются в том, чтобы:

- 1) определить спектр психологических воздействий COVID-19 на студентов;

- 2) найти возможные пути преодоления психических расстройств в период пандемии и (или) в возможном повторении эпидемиологической ситуации.

Многие благотворительные организации стали сообщать об увеличении числа студентов, которые обращаются за информацией, а также за помощью для своего собственного психического здоровья. В свою очередь, это указывает на то, что важность хорошего психического здоровья в настоящее время становится заметной проблемой в общественном сознании.

Международное сообщество ученых-психологов во главе с заведующим кафедрой «Общая психология» Пензенского государственного университета, доктором психологических наук, профессором Всеволодом Константиновым реализует

проект исследования COVID–19, связанных с этой тематикой страхов, и психического здоровья молодежи в разных странах мира. Ученые–психологи пришли к выводу, что результаты исследования свидетельствуют о возможной тенденции среди студентов университетов к устойчивости и способности справляться с условиями COVID–19, что является важным шагом на пути к возвращению к условиям жизни, существовавшим до пандемии.

Так как необходимы дальнейшие исследования для более детального понимания воздействия COVID–19 на студентов, мы провели опрос среди студентов Калужского Государственного университета им. К. Э. Циолковского.

На основе проведенного нами опросника, была выявлено, что пандемия COVID–19 оказала значительное влияние на студентов КГУ им. К. Э. Циолковского через прямые последствия пандемии, а также через выполнение приказов о пребывании на дому. Физический вред, такой как передозировка, самоубийство и злоупотребление психоактивными веществами, достиг небывало высокого уровня. Академический стресс, неудовлетворенность качеством преподавания и страх заразиться были связаны с высокими показателями проявления депрессии у студентов. Кроме того, депрессия у студентов была связана с высоким уровнем фрустрации и скуки, неадекватным снабжением ресурсами, неадекватной информацией от органов общественного здравоохранения, недостаточными финансовыми ресурсами и воспринимаемой стигматизацией.

Из–за пандемии COVID–19 психическое здоровье студентов значительно пострадало из–за того, что они были изолированы от других и не имели контакта с психиатрическими службами. В ходе исследования стало понятно, что последствия пандемии для психического здоровья студентов будут продолжаться даже после ее окончания.

Анализируя психологическое воздействие карантина, мы пришли к выводу, что для индивидов важно чувствовать себя неотъемлемой частью общества, что часто недооценивается в психологическом благополучии. Эксперты общественного здравоохранения считают, что социальное дистанцирование является лучшим решением для предотвращения распространения вируса. Однако, хотя невозможно предсказать продолжительность пандемии, мы очень хорошо знаем серьезное влияние этих мер на общество, на отношения и взаимодействия, в частности на эмпатический процесс.

В начале 90–х годов эмпатия описывалась как форма идентификации в психологических и физиологических состояниях других людей. Это определение привело к спору между дисциплинами философии психологии и философии сознания. Виллард Ван Орман Куайн (1908–2000) вновь обратил внимание на дебаты по эмпатии с диссертацией о развитии языка и разума в аналитической философии. По мнению Куайна, приписывание так называемых интернациональных состояний, посредством которых психология обычно объясняет человеческое поведение, основано на эмпатии и приводит людей к приписыванию убеждений, желаний и восприятий. Анализируя этот аспект в контексте недавней ситуации с пандемией, можно отметить рост определенных позиций. С одной стороны, люди отождествляют себя с теми, кто страдает (соседи, друзья, родственники), продвигая такие мероприятия, как «приостановленные расходы». Например, солидарность и гуманитарная деятельность, доставка продуктов питания и медикаментов для людей, которые не могут пойти в супермаркет. С другой стороны, есть часть населения, которая испытывает чувство «вынужденного сопереживания». Этот аспект может быть также подчеркнут использованием технологических приемов, которые могут привести к деперсонализации отношений, форсированию чувства близости, по крайней мере, виртуально. Гиперсвязанность чувств становится способом снижения самоизоляции и ее последствий, представляя собой противоположность идее Дюркгейма (1858–1917), рассматривавшего общество как специфическое образование, построенное на социальных фактах. Ощущение «быть вынужденным чувствовать» может привести людей к дистанцированию от других после чрезвычайной ситуации, усиливая социальные фобии.

Кроме того, меняется и человеческое общение. Формальный вопрос «Как дела?» в начале разговора — это уже не просто формальность, как до пандемии. Например, отношения между сотрудником и менеджером отличаются, что приводит к большей ответственности в выслушивании и понимании чувств, выраженных во время видео–вызова, порождая вынужденную взаимность. Следовательно, вышеупомянутая «вынужденная эмпатия» может быть распространена в этот период, потому что социальная дистанция и чрезвычайная ситуация заставляют людей хотеть быть услышанными и оцененными, а простой вопрос «как дела?» становится якорем для выражения страхов и эмоций.

Подводя итог, важно помнить, что все люди сильны и выносливы, и, как правило, обладают навыками, необходимыми им для того, чтобы справиться со стрессорами, с которыми они столкнутся в своей жизни, но не все одинаково реагируют на одно и то же событие и не все одинаково показывают свое горе.

Заботьтесь о себе!

- Постоянные слухи о пандемии могут быть неприятными, поэтому делайте перерывы в просмотре, чтении или прослушивании новостей.
- Позаботьтесь о своем теле. Делайте глубокие вдохи, потягивайтесь или медитируйте. Старайтесь питаться здоровой, сбалансированной пищей, регулярно заниматься спортом, много спать, избегать алкоголя и наркотиков.
- Общайтесь с другими. Поговорите с людьми, которым вы доверяете, о своих проблемах и о том, как вы себя чувствуете, даже когда занимаетесь социальным дистанцированием.
- Позвоните врачу или психиатру, если стресс мешает вашей повседневной деятельности в течение нескольких дней подряд.

Современные понятия и ответственность – всего лишь уточненные понятия, оставляющие ортодоксальные понятия действительными на том – старом уровне развития. Сегодня Вы не можете пользоваться современными технологиями, не владея современными знаниями в полном объеме. Возможность быть полноценным человеком, не обладая современным пониманием технологий и запасом знаний – несовместимая с жизнью фантазия, именно в этом причина ваших неудач, включая физические недостатки. Физическая неполноценность меньше препятствие, чем отсутствие современных знаний. Определенный срез понимания и знаний существует на каждый исторический период, и он

составляет современное содержание существующих у цивилизации знаний. И эти знания сегодня делаются доступными, над этим работают все энтузиасты развития цивилизации [5].

**Информационные источники:**

1. Всемирная Организация здравоохранения. Европейское региональное бюро. Режим доступа: <https://www.euro.who.int/ru/health-topics/health-emergencies/coronavirus-covid-19/novel-coronavirus-2019-ncov> (дата обращения: 30.04.2021)
2. Грехов Р. А., Сулейманова Г. П., Адамович Е. И. Роль тревоги в психофизиологии стресса // Природные системы и ресурсы. 2017. №1. Режим доступа: <https://cyberleninka.ru/article/n/rol-trevogi-v-psihofiziologii-stressa> (дата обращения: 30.04.2021).
3. Лозовская Л. А. Психические расстройства в период пандемии COVID-19. // Психологическая газета. 2021. Режим доступа: <https://psy.su/feed/8819/> (дата обращения: 30.04.2021)
4. Психология стресса и методы его профилактики: учебно-методическое пособие / Авт.-сост. – ст. преп. В.Р. Бильданова, доц. Г.К. Бисерова, доц. Г.Р. Шагивалеева. – Елабуга: Издательство ЕИ КФУ, 2015 – 142с.
5. Кохан А.А. Социальные аспекты свободы, совести и стремления современных членов общества. «Современная школа России. Вопросы модернизации». №4(26), 2018.

**Гуськова А. И.,**  
РФ, г. Москва

**Guskova Alyona**  
Russian Federation, Moscow

**Аннотация:**

В настоящее время особое внимание уделяется проблеме влияния различных аспектов на психическое здоровье человека. Целью статьи является теоретический анализ широкого круга взаимосвязанных вопросов и действий, совокупных процессов, направленных на толкование термина «психическое здоровье»; а также определение влияния профессиональной деятельности человека и выявление ключевых факторов, влияющих на состояние его психического здоровья.

**Ключевые слова:**

психическое здоровье; эмоциональное состояние; психологический климат; профессиональная деятельность, условия труда.

**Annotation:**

Currently, special attention is paid to the problem of the influence of various aspects on human mental health. The purpose of the article is a theoretical analysis of a wide range of interrelated issues and actions, cumulative processes aimed at interpreting the term „mental health”; as well as determining the influence of a person’s professional activity and determining the key factors affecting his mental health.

**Keywords:**

mental health; emotional condition; psychological climate; professional activity; working conditions.



**ПСИХИЧЕСКОЕ ЗДОРОВЬЕ ЧЕЛОВЕКА И  
ПРОФЕССИОНАЛЬНАЯ ДЕЯТЕЛЬНОСТЬ**

Одна из актуальных тем, активно изучаемых сегодня, — это проблема психического здоровья личности. Известно, что многие отечественные и зарубежные учёные, такие как З. Фрейд, К. Гольдштейн, Ш. Бюллер, К. Роджерс и другие, в результате своих исследований выяснили не только, что такое «психическое здоровье», но и определили составляющие психического здоровья. Эмоциональное состояние людей ежедневно подвергается влиянию негативных воздействий и отражается на жизнедеятельности человека в различных сферах жизни, в том числе и на профессиональной деятельности. На состояние психического здоровья человека влияет множество факторов, в профессиональной деятельности факторы могут быть следующими: условия труда, психологический климат, возможности карьерного роста, возможности самореализации и многие другие.



Рисунок 1. Факторы, оказывающие влияние на состояние психического здоровья человека

Понятие психического здоровья довольно часто используется в профессиональной среде, например, среди организаторов здравоохранения, среди психологов и медицинских работников, а также и вне этой среды, например, в средствах массовой информации, среди политиков, учёных, общественных деятелей. Всемирная Организация Здравоохранения трактует понятие психического здоровья следующим образом: «Здоровье является состоянием полного физического, душевного и социального благополучия, а не только отсутствием болезней и физических дефектов. Психическое здоровье определяется рядом социально-экономических, биологических и относящихся к окружающей среде факторов.» [1]. Психическое здоровье имеет огромное значение для коллективной и индивидуальной способности, человек способен мыслить, проявлять эмоции, взаимодействовать с обществом, зарабатывать на жизнь и наслаждаться ею. В психологической науке психическое здоровье наиболее подробно рассматривается в рамках таких направлений, как бихевиоризм, психоанализ и гуманистическая психология.

В научной литературе существует множество примеров, где для характеристики психического здоровья используются отдельные признаки его выраженности. Оптимистичность личности, сосредоточенность, нравственность, чувство долга, уверенность в себе, отсутствие лени, независимость, непосредственность, ответственность, чувство юмора, доброжелательность, терпение, самоуважение, самоконтроль и многие другие качества, которые являются не менее важными критериями для характеристики психического здоровья.

Немаловажное значение среди критериев психического здоровья личности придается степени ее интегрированности и гармоничности, а также таким составляющим ее направленности, как духовность, приоритет гуманистических ценностей, ориентация на саморазвитие, обогащение своей личности.

Современные позитивные концепции психического здоровья по своему содержанию включают: тенденции роста и развития, потребность человека в самореализации, потребность и готовность человека нести ответственность перед собой и другими, перед прошлым и будущим, иметь развитую систему ценностей, адекватно воспринимать себя и других. Это говорит о том, что невозможность самореализации человека в профессиональной деятельности негативно отразится на психическом здоровье личности. Использование профессионального и творческого потенциала обеспечит человеку гармоничную, полноценную и счастливую жизнь. Психическое здоровье в свою очередь делится на индивидуальное и общественное [2]. Общественное психическое здоровье связано с уровнем психического здоровья популяции, это соотношение между психически здоровыми и больными людьми. Если в коллективе будут встречаться психически нездоровые люди, то возможно это породит определенные проблемы у психически здоровых людей и ухудшит психологический климат в коллективе.

Психологический климат также влияет на психическое здоровье человека и будет зависеть от стиля взаимоотношений между сотрудниками, от настроения всех членов коллектива, от моральной и психологической атмосферы. Для того, чтобы человек чувствовал себя психически здоровым, необходимо, чтобы в профессиональной среде было доброжелательное отношение среди сотрудников, чтобы каждый член коллектива имел возможность свободно излагать свои идеи, раскрывать собственный потенциал, а также реализовывать его, необходим оптимизм, комфорт, чувство безопасности, взаимопомощь, радость от общения и лёгкость коммуникаций, а также уверенность в себе и в коллективе. Помимо положительного влияния на психическое здоровье, психологический климат способен повысить производительность труда, что в то же время может привести к продвижению по карьерной лестнице, а это ещё один фактор, влияющий на психическое здоровье человека, так как это непрерывный процесс реализации собственных действий для достижения профессиональных потребностей, которые являются путём профессионального развития и самореализации.

Необходимо также учитывать, что психическое здоровье человека определяется биологическими, психологическими и социальными детерминантами.

К биологическим факторам относятся индивидуальные особенности личности, пол и возраст. Особая уязвимость к стрессовым воздействиям отмечается определенными чертами личности, например, человек с повышенной эмоциональной чувствительностью, длительное время переживающий неприятные события или находится в сложной жизненной ситуации, имеет неприятности на работе, имеет больший риск развития психического расстройства.

Ухудшение условий труда способно привести к профессиональной деформации, стать преградой на пути к карьерному росту и самореализации. У человека, переживающего эмоциональную истощенность, деперсонализацию и редукцию профессиональных достижений диагностирую синдром профессионального выгорания. Эмоциональная истощенность появляется в случае тяжелой и интенсивной работы, а также неумением адаптироваться к новым условиям, в то время как деперсонализация предполагает циничное отношение к труду и объектам собственного труда, проявляющееся чаще всего в негуманном отношении к объекту деятельности. Редукция профессиональных достижений означает снижение результатов в профессиональной сфере, что приводит к появлению у специалистов чувства некомпетентности, осознания несостоятельности в профессиональной сфере. Считается, что к профессиям, которые чаще остальных сталкиваются с профессиональным выгоранием, относятся сотрудники благотворительных организаций и медицинских учреждений, политики и юристы, менеджеры и социальные работники, учителя и педагоги, полицейские и сотрудники тюремно-исправительных организаций. Для того, чтобы сохранить психическое здоровье необходимо поддерживать уровень своей профессиональной значимости, а также перестать недооценивать свою личность, повышать результаты своей профессиональной деятельности без ущерба для собственных ценностей [3], так как напряженный график труда делает невозможным или затрудняет одновременное удовлетворение производственных и личностных потребностей, которые опять же сказываются на состоянии психического здоровья человека [4]

Таким образом на психическое здоровье оказывает прямое влияние множество факторов профессиональной деятельности человека. Психологический климат, дружный и доброжелательный коллектив, возможности для самореализации и саморазвития, а также то, как индивид будет переживать различные стрессовые ситуации, будет вести себя в коллективе, будет отражаться на психическом состоянии человека.

#### **Информационные источники:**

1. Психическое здоровье // ВОЗ. Режим доступа: <https://www.who.int/ru/news-room/fact-sheets/detail/mental-health-strengthening-our-response>
2. Дмитриева, Т.Б., Положий, Б.С. Психическое здоровье россиян // Человек. – 2002. – №6. – С. 88–96.
3. Джуэлл Л. Индустриально-организационная психология: учебник для вузов. – СПб.: Питер, 2001
4. Карташова Л.В., Никонова Т.В., Соломанидина Т.О. Поведение в организации: учебник. – М.: ИНФРА-М, 1999.



**СРАВНЕНИЕ ОСОБЕННОСТЕЙ ПРОЯВЛЕНИЯ  
ЭМПАТИИ У ДЕТЕЙ МЛАДШЕГО ШКОЛЬНОГО  
ВОЗРАСТА, ИСПОЛЬЗУЮЩИХ И НЕ ИСПОЛЬЗУЮЩИХ  
ПРИЛОЖЕНИЕ «YOUTUBE ДЕТЯМ»**

**COMPARISON OF FEATURES OF EMPATHY IN  
ELEMENTARY SCHOOL CHILDREN  
WHO USE AND DON'T USE  
“YOUTUBE KIDS”**

**Двинских М. А.,**  
Студентка

Институт психологии и образования,  
Казанский Федеральный Университет

**Биктагирова Г.Ф.**

Научный руководитель, кандидат педагогических наук,  
доцент,

Казанский Федеральный университет

Г. Казань, Республика Татарстан

E-mail: [info@owc.ru](mailto:info@owc.ru)

**Dvinskikh M.,**  
Student

of the Institute of Psychology and Education  
of Kazan Federal University

**Biktagirova G.,**

Research Supervisor, Candidate of Pedagogical Sciences,  
Associate Professor,

Kazan Federal University

Kazan city, Republic of Tatarstan E-

mail: [info@owc.ru](mailto:info@owc.ru)

**Аннотация:**

В статье рассматривается совокупность отличий уровней выраженности эмпатии и характера эмпатических реакций у детей младшего школьного возраста, которые используют и не используют видео-контент приложения «YouTube детям» в современных условиях компьютеризации образования и применения дистанционного обучения, когда возрастают риски кибербуллинга. Сравниваются результаты диагностики уровня проявления эмпатических реакций и выявляются их основные различия.

**Ключевые слова:**

эмпатия, компьютеризация образования, кибербуллинг, эмпатическая реакция, характер выраженности эмпатии, младшие школьники.

**Annotation:**

The article examines a set of differences in the levels of empathy and the nature of empathic responses in primary school children who use and do not use the video content of the YouTube for Children application in modern conditions of computerization of education and the use of distance learning, when the risks of cyberbullying increase. The results of diagnostics of the level of manifestation of empathic reactions are compared and their main differences are revealed.

**Key words:**

empathy, computerization of education, cyberbullying, empathic reaction, the nature of the expression of empathy, elementary schoolchildren.

**СРАВНЕНИЕ ОСОБЕННОСТЕЙ ПРОЯВЛЕНИЯ ЭМПАТИИ У ДЕТЕЙ МЛАДШЕГО ШКОЛЬНОГО ВОЗРАСТА,  
ИСПОЛЬЗУЮЩИХ И НЕ ИСПОЛЬЗУЮЩИХ ПРИЛОЖЕНИЕ «YOUTUBE ДЕТЯМ»**

На сегодняшний день проблема развития эмоционального интеллекта и эмпатии у детей младшего школьного возраста всё больше привлекает внимание в качестве приоритетного направления современного воспитательно-образовательного процесса в школах Российской Федерации. Потребность в развитии данного качества в личности детей стала ещё более актуальной в связи с переходом на дистанционную форму обучения, так как компьютеризация образования привела к возрастанию ситуаций кибербуллинга [4].

Внутренний рост проявлений данного феномена требует повышенного внимания к проблеме формирования у младших школьников устойчивого уровня эмпатии по отношению к своим одноклассникам. В условиях дистанционного обучения наиболее эффективными становятся цифровые методы и средства развития уровня проявления эмпатии. Среди них можно выделить приложение «YouTube детям».

Данное приложение было создано в 2015 году посредством обособления детского и семейного видео-контента в специальную детскую версию приложения.

Расширение «YouTube детям» имеет свой исключительный ряд ключевых особенностей. К ним следует отнести соответствие контента возрастным особенностям детей дошкольного, младшего школьного и младшего подросткового возраста, исключение неприемлемого контента, возможность применения функций родительского контроля и фильтрации контента, который может быть интересен детям до 12 лет включительно, а также контроля времени просмотра [5]. Данное приложение активно используется не только самими детьми, но и педагогами в качестве дополнительного материала к урокам.

**Цель исследования:** сравнение особенностей выражения эмпатии у младших школьников, использующих и не использующих приложение «YouTube детям»;

**Объект исследования:** эмпатия как качество личности у младших школьников;

**Предмет исследования:** особенности проявления эмпатии у детей младшего школьного возраста.

Объект, предмет и цель исследования определили круг исследовательских задач:

1. Раскрыть особенности приложения «YouTube детям»;
2. Рассмотреть специфику проявления эмпатии младших школьников, использующих и не использующих детский YouTube;

3. Эмпирическим путём выявить различия между проявлениями эмпатии детей младшего школьного возраста, которые взаимодействуют с приложением и детей, которые не взаимодействуют с приложением.

Приняв во внимание актуальность данной проблемы, мы выдвигаем следующую гипотезу исследования: в младшем школьном возрасте проявления эмпатии у детей, использующих приложение детский YouTube выше и интенсивнее, чем у детей того же возраста, не использующих данное приложение.

Исследование проводилось на базе МБОУ «Лицей №23» Ново-Савиновского района г. Казани. В эксперименте приняли участие дети младшего школьного возраста. С помощью устного опроса удалось выявить детей, которые активно и регулярно используют приложение детский YouTube и детей, которые данное приложение не используют из-за запрета родителей или общего ограничения Интернета.

В качестве диагностического материала нами были использованы методика «Неоконченные рассказы» Т.П. Гавриловой [1, с. 142] на выявление видов и характера эмпатических реакций и комплексная методика «Экспресс-диагностика эмпатии» в модификации И. М. Юсупова [3, с.230] на изучение эмпатии как индивидуально-психологического свойства личности ребёнка.

По результатам первой методики «Неоконченные рассказы» у детей, которые используют приложение преобладают высокий уровень выраженности эмпатии и уровень эмпатии в пределах нормы. Что касается детей, не использующих приложение, у них выявлен значительно более низкий уровень проявления эмпатии.

Показатели представлены в таблице 1.

Кроме того, данная методика позволила нам определить преобладающий характер эмпатических реакций испытуемых. Нами было выявлено, что у детей, не использующих приложение, преобладает эгоцентрический характер эмпатии. Что касается детей, которые активно использовали приложение, то у них в качестве преобладающего был выявлен гуманистический характер.

**Таблица 1. Сравнение уровня выраженности эмпатии у Дети, использующих и не использующих YouTube по методике «Неоконченные рассказы»**

Уровень выраженности эмпатии	Дети, использующие «YouTube»	Дети, не использующие «YouTube»
Высокий	80 %	40 %
Средний	20 %	60 %
Низкий	0 %	20 %

По результатам второй методики «Экспресс-диагностика эмпатии» у детей, которые активно пользуются детским YouTube выявлен более высокий уровень эмпатии, нежели у детей, не использующих приложение. Кроме того, особый интерес при проведении методики для нас представляли данные, отражающие проявление эмпатии по отношению к определённым категориям (пожилым людям, родителям, другим детям и т.д.).

Мы обнаружили, что у детей, регулярно использующих приложение, особо высокие показатели выраженности эмпатических реакций имеют место по отношению к родителям, животным и пожилым людям. У детей, которые не используют детский YouTube особо высокие показатели выражения эмпатии выявлены лишь только по отношению к животным, в свою очередь, высокие показатели выражения эмпатии выявлены только по отношению к родителям. Общие показатели выражения эмпатии по каждой категории представлены в таблице 2.

**Таблица 2. Общие показатели выраженности эмпатии по каждой категории по методике «Экспресс-диагностика эмпатии»**

Выражение эмпатии	Дети, использующие «YouTube»	Дети, не использующие «YouTube»
К родителям	100 %	80 %
К животным	80 %	100 %
К старикам	100 %	60 %
К детям	60 %	40 %
К героям литературных произведений	60 %	20 %
К незнакомым людям	40 %	20 %

Таким образом, по результатам проведённого нами исследования становится возможным сделать ряд следующих выводов: в целом, у обеих групп детей выявлен адекватный уровень проявления эмпатии. Однако, у тех детей, которые пользуются приложением «YouTube детям», преобладающим являются высокий и очень высокий уровни проявления эмпатии. У таких детей преобладающим является гуманистический характер проявления эмпатии по сравнению с детьми, не использующими приложение, у которых преобладают показатели в пределах нормы и низкие показатели, а эмпатия имеет эго-центрированный характер. По сумме показателей уровень выраженности эмпатии детей, использующих приложение «YouTube детский» действительно выше уровня выраженности эмпатии детей, которые данное приложение не используют. Наша гипотеза была подтверждена.

**Информационные источники:**

1. Гаврилова, Т. П. Понятие эмпатии в зарубежной психологии // Вопросы психологии. – 1975. – №2/1975– С. 147 – 168.
2. Гаврилова, Т. П. Эмпатия и ее особенности у детей младшего и среднего школьного возраста: дис. ... канд. психол. наук / Т. П. Гаврилова. – М., 1977. – 149 с.
3. Юсупов, И. М. Психология эмпатии: теоретич. и прикладн. аспекты: автореф. Дис. д-ра психол. наук / И. М. Юсупов. – СПб.: Питер, 1995. – 252 с.
4. Bryant, K. An index of empathy for children and adolescents / K. Bryant // Child Development. — 1982. — Vol. 53. — P. 413–425.
5. Davey Alba. Google Launches 'YouTube Kids,' a New Family-Friendly App (англ.) // Wired : magazine. — 2015–02–23. — ISSN 1059–1028.

**Ляшенко А. Г.,** Магистрант,  
«Южный федеральный университет»  
Г. Ростов на Дону, Россия  
E-mail: [info@owc.ru](mailto:info@owc.ru)

**Lyashenko Alexandra,** Master's student,  
«Southern Federal University»  
Rostov on Don, Russia  
E-mail: [info@owc.ru](mailto:info@owc.ru)

**Аннотация:**

В статье проведен анализ феномена «моббинга» и моббинг–процесса в рамках современного российского общества. Представлены формы и виды проявления моббинга в трудовом коллективе. Выделены основные направления для решения проблем моббинга в современном российском обществе.

**Annotation:**

The article analyzes the phenomenon of «mobbing» and the mobbing process in the modern Russian society. The forms and types of mobbing in the labor collective are presented. The main directions for solving the problems of mobbing in modern Russian society are highlighted.

**Ключевые слова:**

моббинг, современное российское общество, психология, трудовой коллектив, дискриминация.

**Keywords:**

mobbing, modern Russian society, psychology, labor collective, discrimination.

**ФЕНОМЕН МОББИНГА В СОВРЕМЕННОМ РОССИЙСКОМ ОБЩЕСТВЕ**

В современном обществе каждый человек может столкнуться с различными проблемами в трудовых отношениях. Психологическому давлению или травле подвержен любой человек и это не зависит от его интересов, личностных качеств или профессионального статуса.

Безусловно, данные факты в дальнейшем влияют на межличностные отношения, и вследствие они приводят к производственным конфликтам. Феномен «моббинга» объясняет и помогает проанализировать поведение людей внутри трудового коллектива. Моббинг значительно влияет на психологическую безопасность в организации. Соответственно, работодатель обязан отслеживать факты его проявления, с целью дальнейшего предотвращения конфликтов, которые могут повлиять на эффективность работы. Наши коллеги из зарубежных стран начали изучать данную тему во второй половине XX века. В свою очередь отечественные учёные свои первые публикации о моббинге показали в конце XX века, поскольку актуальность этой темы в стране возрастала. Следовательно, моббинг становится распространенным явлением в деятельности организации и может способствовать появлению последствий для людей, которые подвергались его влиянию.

Особенностью моббинга является непосредственно групповой характер, который сопровождается травлей или нападениями со стороны коллег или руководителя [1]. Целью является увольнение «жертвы», которое обусловлено многими факторами: желание занять рабочее место коллеги или же неприязнь, зависть, любой другой человеческий фактор, дисквалификация потенциального конкурента на получение определенных поощрений: премии, новой должности, а также моральное самоутверждение через унижение человека.

Стоит отметить, что регулярное психологическое давление в рамках трудовой деятельности приводит к причинению ущерба: как физического здоровья, так и психологического состояния человека. Те травмы, которые получены на работе в результате моббинга, носят разрушительный характер как для работника, так и для руководителя. Стороны, которые оказались участниками моббинг–процесса могут получить большой перечень последствий (рис. 1).



Рисунок 1. – Последствия моббинга

Современное российское общество не является исключением, соответственно, с феноменом «моббинга» человек может столкнуться в рамках трудового коллектива, в школе, в бизнесе, на госслужбе и так далее. Моббинг может не иметь выраженной рациональной основы, а неприязнь к коллеге бывает основана не только на его профессиональных и личностных качествах, но и на дискриминации, которая распространена и в трудовой сфере [2].

Ярко выраженными формами моббинга можно выделить следующие:

- Сексизм, который предполагает практику дискриминации людей по половому признаку или гендеру, это относится как к женщинам, так и к мужчинам. В трудовой сфере существует в латентной форме. Например, работодатель не сможет аргументировать свой отказ в повышении должности тем, что вы женщина или мужчина. В ответ Вы услышите достаточно стандартные фразы о некомпетентности в своей сфере.
- Лукизм, который подразумевает собой дискриминацию по отношению к людям, чья внешность отличается от общепризнанных стандартов красоты. Человек может столкнуться с составленной работодателем вакансией, в которой существуют определенные критерии, касающиеся внешности. В трудовом коллективе сотрудники могут психологически воздействовать на коллегу, например, из-за кардинальной смены имиджа, что может повлечь за собой неприязнь и последующую травлю.
- Эйджизм – это дискриминация по возрастному признаку. Стоит отметить, что данная форма моббинга имеет отношение как к старшему поколению, так и к молодому. Причиной являются стереотипы, которые обуславливают дискриминацию людей старшего возраста: снижение биологических функций, проблемы со здоровьем, отсутствие физической активности. У молодого поколения иное «препятствие» — это недостаточное количество опыта.
- Этническая дискриминация – это необоснованный отказ в трудовой деятельности членам этнического меньшинства. Чаще всего руководитель, который работает с представителями различных этносов, вынужден решать не только текущие производственные задачи, но и заниматься проблемой социально-культурной адаптации, решать этнические конфликты, а также снимать социальную напряженность в коллективе. Например, проблемой при устройстве на работу может послужить отказ, полученный на основании этнической принадлежности человека, что, безусловно, является ущемлением прав человека.

Итак, моббинг–процесс является многогранным. Любая форма моббинга негативно отражается на социальной, психологической и экономической сфере труда. Для решения данной проблемы необходимо определить причины неоднозначного отношения работодателя и коллектива к «жертве». И вопреки тому, что законодательно дискриминация запрещена, моббинг все равно существует. Решением данной проблемы, возможно, является более детальное законодательное закрепление понятия «дискриминация». И не менее важным является повышение правовой грамотности граждан, с целью защиты работника, в случаях проявления различных форм и видов моббинга.

#### **Информационные источники:**

1. Скавитин А.В. Проблема притеснений на рабочих местах// Менеджмент в России и за рубежом. №5 [Электронный ресурс]. – Режим доступа: – <https://www.elibrary.ru/item.asp?id=29450975>.
2. Бизюкова П. Проявления дискриминации в трудовых отношениях [Электронный ресурс] – Режим доступа: – <http://www.ikd.ru/node/5616>.

**Неволина А. В.,**

Студентка 1 курса магистратуры, факультета менеджмента  
РЭУ им. Г. В. Плеханова

**Щербакова О. И.,**

Научный руководитель, РЭУ им. Г. В. Плеханова, Москва,  
Профессор, доктор  
психологических наук, доцент  
г. Москва, Россия

**Nevolina Alena,**

Plekhanov Russian University of Economics, Faculty of  
Management, 1st year graduate student

**Shcherbakova Olga,**

Scientific adviser, Plekhanov Russian University of Economics,  
Moscow, Professor, Doctor of Psychology, Associate Professor  
Moscow, Russia

**Аннотация:**

В статье рассмотрены вопросы влияния поведенческих паттернов сотрудников сферы HR на их жизнестойкость к стрессоустойчивым рабочим факторам, проанализирована научная литература, изучены гибкость и адаптивность, навыки совладания к быстроменяющимся условиям, методы коррекции по борьбе с профессиональным и эмоциональным выгоранием, показано воздействие внутренних стимулов на успешную и эффективную деятельность, указаны неблагоприятные медиаторы из вне, позволяющие понять, как быстро индивид готов к перестройке и организованности своего сознания, предопределены возможные последствия переутомляемости организма, в частности, возникшие хронические заболевания.

**Ключевые слова:**

Жизнестойкость, HR–специализация, поведенческие установки, стресс, совладание, адаптация, работоспособность, волевые качества, компания, ресурсы, вовлеченность, контроль, риск.

**Abstract:**

The article examines the influence of the behavioral patterns of HR employees on their resilience to stress-resistant work factors, analyzed scientific literature, studies flexibility and adaptability, coping skills to rapidly changing conditions, methods of correction to combat professional and emotional burnout, the influence of internal stimuli on successful and effective activity is shown, unfavorable mediators from outside are indicated, which make it possible to understand how quickly an individual is ready to restructure and organize his consciousness, the possible consequences of overfatigue of the organism are predetermined, in particular, chronic diseases that have arisen.

**Keywords:**

Resilience, HR–specialization, behavioral attitudes, stress, coping, adaptation, efficiency, volitional qualities, company, resources, involvement, control, risk.



**ОСОБЕННОСТИ ЖИЗНЕЙСТОЙКОСТИ У СОТРУДНИКОВ  
HR–СЛУЖБЫ**

Актуальность темы обусловлена высокой стрессовой ситуацией для профессии направленности «человек–человек», а именно HR–сотрудников, для которых жизнестойкость характеризует психологическую живучесть человека и служит показателем его психического здоровья, является катализатором поведения, позволяющего трансформировать негативный опыт в новые возможности.

Условия, в которых протекает жизнедеятельность современного специалиста, часто по праву называют стимулирующими развитие стресса, так как оказывается большое давление со стороны общества, возлагается большая ответственность за выполнения своих должностных обязанностей, а у руководителей еще и за подчиненных в условиях многозадачности и быстрого развития экосистемы.

Механизмом повышения необходимой адаптации специалистов может выступать жизнестойкость личности.

Профессия HR–менеджер требует большой гибкости, пластичности, экстравертированности, креативности, активности, лояльности, умения концентрироваться на проблемах других людей, потому что происходит непосредственное общение с людьми, работа с другими людьми предполагает наличие определенного уровня мастерства. От руководителей HR–специализации помимо вышеприведенных особенностей дополнительно понадобятся: точное выражение своих целей, высокая

стрессоустойчивость, умение мыслить на несколько шагов вперед, то есть предвидеть различные исходы, обладание выдержкой и уверенностью в себе, четкое планирование деятельности, грамотное распределение и делегирование обязанностей между сотрудниками, скорость в решении проблем, холодный расчет. Эти качества пригодятся для структурированного построения деятельности или бизнеса. Жизнестойкость необходима будущим специалистам во избежание дистресса, профессионального выгорания, зачастую свойственного представителям именно данной профессии [7].

Жизнестойкость определяется оптимальной смысловой регуляцией личности, ее адекватной самооценкой, развитыми волевыми качествами и характеризует меру способности личности выдерживать стрессовую ситуацию, сохраняя внутреннюю сбалансированность и не снижая успешность деятельности.

Содержание жизнестойкости характеризуется экстраверсией, пластичностью, активностью, искренностью, интернальной локализацией контроля [1].

В работах отечественных и зарубежных авторов феномен жизнестойкости, помимо базовых качеств личности включает когнитивный критерий (осмысление и оценка ситуации), поведенческий (навыки преодоления), мотивационный (мотив деятельности) и эмоциональный (эмоциональное реагирование в сложной ситуации).

Жизнестойкость, главным образом, нацелена на четкое осознание собственных интересов и интересов компании, ее общих целей и ценностей, объединение различных точек зрения для создания нового продукта и придумывания конечного решения. Кроме этого, она характеризует навыки, умения личности, ее индивидуальные ресурсы, действия [8].

Для обеспечения эффективности рабочей системы главную роль играют личностные ресурсы руководителя HR-направления [3]. Они позволяют таким специалистам преодолевать стрессогенные ситуации, способствуют повышению активности личности, увеличивают скорость выполнения трудовых задач, а также направляют профессионала на карьерный рост и развитие имеющегося потенциала. Проработав в организации определенное время, HR-менеджер ярко демонстрирует высокую устойчивость к любым негативным событиям, выносливость, рвение к победам, презентацию в высокотехнологичных операциях [1].

Для HR-руководителей и менеджеров разных звеньев в обязательном порядке должны применяться три критерия жизнестойкости: вовлеченность, контроль, риск [5].

«Вовлеченность» HR-сотрудников выражается в следующих характеристиках: целеустремленности, нацеленности на успех, готовности взаимодействовать с коллективом и брать на себя ответственность, желании постоянно обучаться и повышать уровень своих профессиональных знаний, а также в умении специалистов вывести организацию на новый уровень.

«Контроль» HR-руководителей и менеджеров разных звеньев предполагает наличие креативного мышления, которое позволит найти подходящие выходы из нестандартных ситуаций, совладание с трудностями, а не их избегание, уравновешенность эмоционального состояния, анализ различного рода обстоятельств, происходящих в рабочей обстановке.

Такой компонент работников HR-службы, как «риск», отражает их отношение к изменениям, которые подбрасывает им профессиональная среда. В данном случае, он является толчком к развитию и мотивирует сотрудников на совершенствование, принимая при этом, вызовы, возникающие в рабочем пространстве и вызывающие некий страх.

Жизнестойкость HR-руководителя и команды единомышленников необходимо рассматривать как важную переменную, оказывающую существенное влияние на степень сплоченности коллектива и, в конечном итоге, на эффективность деятельности крупной компании в целом.

Совместный опыт преодоления трудностей содействует укреплению дружественных связей в коллективе, мобилизует еще большую вовлеченность его лидера к профессиональной деятельности и событиям, происходящим вокруг нее [6].

С точки зрения теории ценностного обмена, такие умения, навыки, способности, являющиеся ценностями и установками, которые включают жизнестойкость, персонал принимает позитивно и безоговорочно.

Другими словами, чем быстрее и с меньшими потерями HR-работник преодолеет резко появившуюся проблемную ситуацию, а при возможности даже выиграет от случившихся обстоятельств, примет нетривиальные управленческие решения, использует сильные стороны своей личности, отыщет скрытые резервы, тем более жизнестойким сотрудник может считаться.

Жизнестойкость формируется, благодаря личностным качествам человека, его внутреннему стержню, навыкам управления своими компетенциями.

Высокая жизнестойкость личности тесно сопряжена с регуляцией стресса, следовательно, первым делом, учитываются механизмы устранения и преодоления стресса.

Среди главных психологических свойств, способствующих приспособлению к стрессу, его купированию, можно назвать оптимизм, чувство юмора, волевые качества, доброжелательность, самоуважение, твердость, ясность сознания. Особо следует отметить самообладание и эмоциональную стабильность. Эти психологические составляющие помогают индивиду управлять собой, собственными мыслями, состоянием, эмоциями, чувствами, держать под контролем свои вербальные и невербальные реакции, не терять «светлый» разум и сохранять способность к выполнению деятельности в самых неблагоприятных условиях.

Чтобы поддерживать такую особенность, как эмоциональная уравновешенность следует сосредоточиться на нижеизложенных аспектах:

1. Контроль над своим эмоциональным состоянием (как пример, сохранение на рабочем месте со всеми членами коллектива ровных, уважительных деловых отношений, невзирая на собственную предвзятость);
2. Эмоционально-психологическая разгрузка (активные виды спорта, встречи с друзьями, любимым человеком, хобби, увлечения, приносящие чувство окрыленности).

Соблюдая эти простые правила, HR–специалист минимизирует возникновение стресса в своей жизни, будет ощущать себя здоровым, как в физическом, так и в психологическом планах.

Без наличия жизнестойкости, продуктивная деятельность HR–менеджера невозможна. Она часто будет приводить к эмоциональному выгоранию и отсутствию удовлетворенности от проделанной работы. Поэтому такую огромную значимость она приобретает в настоящее время.

**Информационные источники:**

1. Богомаз С.А., Баланев Д.Ю. Жизнестойкость как компонент инновационного потенциала человека / С.А. Богомаз, Д.Ю. Баланев // Сибирский психологический журнал. – 2009. – № 32. – с. 23–28.
2. Бодров В.А. Психология профессиональной пригодности. Учебное пособие для вузов / В.А. Бодров. – М.: ПЕР СЭ, 2001. – 511 с.
3. Волобуева Н.В. Жизнестойкость как ресурс современного руководителя / Н.В. Волобуева // Научный вестник Полтавского университета экономики и торговли. – 2013. – № 1. – с. 144–147.
4. Демин А.Н. Личность в кризисе занятости: стратегии и механизмы преодоления кризиса: Автореф. дис. ... д.псих.наук / Демин А.Н. – Краснодар, 2005. – 49 с.
5. Мадди С.Р. Теории личности: сравнительный анализ / С.Р.Мадди. – СПб.: Изд-во «Речь», 2002. – 539 с.
6. Мандрикова Е.Ю. Личностный потенциал в организационном контексте // Личностный потенциал: структура и диагностика / Под ред. Д.А. Леонтьева. – М.: Смысл, 2011. 469–490 с.
7. Марков В.Н. Личностно–профессиональный потенциал управленца и его оценка. – М.: РАГС, 2001.
8. Фоминова А.Н. Жизнестойкость личности. Москва: Прометей, 2012. – 345 с.



**Никуличева С. Е.,**

Студентка “Калужский государственный университет  
имени К.Э. Циолковского”

**Дувалина О.Н.,**

Научный руководитель к. псих. н., доцент, доцент кафедры  
психологии развития и образования КГУ имени К.Э.  
Циолковского

**Nikulicheva Sofya,**

Student of the Kaluga State University named after K. E.  
Tsiolkovsky”

**Duvalina O. N.**

Scientific supervisor K. psych. n. associate Professor, Associate  
Professor of the Department of Psychology of Development  
and Education of the K. E. Tsiolkovsky KSU

**Аннотация:**

В статье представлены характеристика социальной  
идентичности женщины после родов, а также  
психологические особенности социальной роли матери.  
Нами было также описано общее состояние женщины в  
послеродовой период и характер связи ее с ребенком.

В рамках статьи нами было проведено исследование,  
выявляющее психологическую готовность женщины стать  
матерью, были приведены общественные ожидания от  
роли матери. Мы проанализировали ответы не только  
матерей, но и беременных женщин.

**Ключевые слова:**

социальная идентичность, роль матери, послеродовой  
период, ребенок, материнская позиция.

**Annotation:**

The article presents the characteristics of a woman’s social  
identity after childbirth, as well as the psychological features  
of the social role of the mother. We also described the  
general condition of the woman in the postpartum period  
and the nature of her relationship with the child. Within the  
framework of the article, we conducted a study that reveals  
the psychological readiness of a woman to become a mother,  
and the public expectations of the role of a mother were  
given. We analyzed the responses of not only mothers, but  
also pregnant women.

**Keywords:**

social identity, mother’s role, postpartum period, child,  
maternal position.



**СОЦИАЛЬНАЯ ИДЕНТИЧНОСТЬ ЖЕНЩИНЫ В  
ПОСЛЕРОДОВОЙ ПЕРИОД**

Если говорить о социальной идентичности женщины  
и вообще кого-либо, следует сказать о важности данного  
понятия в таком научном разделе, как социальная  
психология. Богданова, обосновывая значимость понятия  
пишет о том, что идентичность «относится к состоянию  
внутреннего мира индивида» [1]. Исходя из ее концепции  
(основанной на теории З. Фрейда) можно сформулировать  
следующее определение идентичности. Социальная  
идентичность – это такое состояние, при котором человеку  
присуще самостоятельное («субъективное») отнесение  
себя к какой-либо социальной группе. Или, как пишет  
Богданова, отождествление себя с другим человеком.  
В русле последнего определения мы будем говорить о  
социальной идентичности женщины после родов.

Послеродовой период у женщины связан, естественно,  
с рядом психологических модификаций. Полуэктова  
характеризует его следующим образом: «Послеродовое  
состояние – одно из сложных, многогранных и чрезвычайно  
чувствительных состояний женской жизни. Послеродовый  
период общепризнанно считаются временем повышенного  
риска развития симптомов сложного эмоционального  
состояния, что обусловлено совокупностью биологических  
изменений и изменений социальных ролей в жизни  
женщины» [5]. Этому способствуют следующие причины.  
Во-первых, это появление в жизни женщины ребенка –  
новорожденного человека. Е. В. Германова замечает, что  
«в послеродовом периоде личность женщины меняется  
– трансформируется, она проявляется в определенном  
типе отношения матери к ребенку, ее переживания,  
взаимосвязи мать–дитя к его состоянию здоровья, к  
его будущему, отношение к себе и близким, изменение  
жизненных ценностей и личностных качеств» [2]. Женщина

начинает осознавать свои обязательства по отношению к рожденному ею человеку, за его жизненное благополучие, понимать, что она несет за его жизнь и здоровье юридическую и моральную ответственность. Во-вторых, обретение нового социального статуса «мать». А. А. Долгих отмечает в этой связи следующее: «Отправной точкой его развития и воспитания (в перинатальном периоде и раннее дошкольное детство) является мать. Зрелая позиция матери проявляется в принятии решения о рождении ребенка, осознании родительской роли, которую необходимо будет исполнять всю жизнь. Женщина в процессе освоения материнской роли формирует материнскую позицию» [3]. В-третьих, с множеством физических изменений в женском теле. Полуэктова подробно пишет о психологической составляющей общего состояния женщины и, в частности, физиологического изменения следующее: «С физическим состоянием связано и принятие образа тела после родов. Ряд недавно родивших переживают за состояние фигуры, болезненно воспринимают появление обвисшего живота, переживают, что не удастся восстановить прежние формы» [5]. Говоря о связи психологического и физиологического, нельзя не сказать о том, что на психологическое состояние родившей также оказывает влияние ряд факторов из окружения и обстановки матери. Полуэктова отмечает по этому поводу: «Физическое состояние после родов может рассматриваться как один из факторов эмоционально-нестабильного состояния (например, наличие швов, усталость, трудности с туалетом, принятием пищи, отсутствие комфорта в палате)» [5].

Роль матери и идентичность личности, согласно своей роли, относится к типу «ролевой идентичности». А. И. Ковалева дает определение данному виду социальной идентичности – «осознанная человеком и выполняемая им социальная функция, модель поведения, заданная его социальной позицией в системе социальных отношений» [4]. Таким образом, женщина, родившая ребенка, идентифицирует себя со своей новой социальной ролью матери. Данная социальная роль обладает определенными компетенциями, а также набором ожидаемых действий. Нами было проведено исследование на определение раннее упомянутых ролей. Задачей мы ставили выявление представлений о роли матери у женщины до родов (на ранних сроках, примерно 2–3 месяца) и после родов и их сравнение. Мы предложили до и после ответить по следующим позициям:

- а) назвать, что, по их мнению, входит в базовый уход за ребенком
- б) назвать, что, по их мнению, входит в компетенции матери
- в) назвать, что, по их мнению, необходимо для ребенка в первые полгода существования
- г) обозначить свое отношение к детям
- д) определить свою внутреннюю готовность к выполнению вышеописанной социальной роли
- е) попробовать определить роль половых различий детей в уходе за ребенком, в воспитании

В ходе исследования выяснилось, что большинство уже состоявшихся в роли матери женщин назвали компетенциями данной социальной роли более практические функции, такие, как, обработка глаз кипяченой водой, стерильной ватой от виска к носу; обработка каждого из носовых ходов ватной турундой; обработка ушных раковин ватным тампоном и вазелиновым маслом; умывание лица кипяченой водой; ежедневное купание (с использованием моющих средств через раз) и другое. Не идентифицирующие себя, как матери связывают с данной ролью более романтизированные представления: прогулки с детьми, пение колыбельных, разнообразное питание и др. Итог: женщин после рождения ребенка выделяют совсем иные, более насыщенные и детализированные функции, чем те, которые пока что не имеют детей. При этом последние явно проявили неосведомленность о некоторых принципах ухода за грудным ребенком, что вполне закономерно. Женщины, ставшие матерями, назвали далее изложенные компетенции: составление режима дня, кормление по требованию ребенка, обеспечение режима сна и активности, разговор с ребенком, развитие сенсорных навыков и т. д. Женщины, не являющиеся матерями так определили компетенции данной роли: ранние вставания, материальное обеспечение ребенка, покупка одежды, еды, обустройство жилья и т. д. Итог: после рождения ребенка женщины называют скорее предстоящие им обязанности, которые видятся им более четко, чем не рожавшим женщинам. Последние формируют свое представление, исходя из сведений, услышанных от других, а не пережитых лично. Также не родившие подменяют субъект, на которого должны быть направлены компетенции матери и представляют объект, требующий системных финансовых и материальных ресурсов. Матери ставят перед собой роль воспитать социально адаптированную личность, умеющую общаться со сверстниками, вступать в коммуникации со взрослыми и обладающую рядом других качеств, сформированных для интеграции в социум (уточнение: адаптации именно на каждую последующую ступень образования, первоначальной был назван детский сад, «ясли»). Женщины до родов на вопрос «Кого должен воспитывать и растить человек с такой социальной ролью (имеется в виду роль матери)?» перечислили следующие компоненты: аккуратность, вежливость, добросовестность, послушание и т. д. Итог: матерей заботит скорее ближайшее будущее их ребенка, а не абстрактные положительные качества каждой воспитанной личности, которые назвали девушки без детей. Примерно 70% не родивших женщин отвечали, что до появления у них ребенка отношение к детям было нейтральное, также часто фигурировала фраза «отношусь с уважением к нему (ребенку), как к личности», а уже после рождения отмечали, что начали проявляться материнские чувства к своему ребенку, и даже к другим детям. Были названы такие чувства, как (приведены самые часто называемые) жалость, забота, бескорыстная доброта. Итог: до появления у женщины ребенка материнские инстинкты развиты слабо, больше развито общее представление о ребенке и отношение к возрастным особенностям. Готовность стать матерью развилась во время беременности, желание поскорее приблизить час рождения и реализации социальной роли. Матери (особенно не первородящие) настаивали, что после рождения ребенка и в раннем детстве особых различий между полами нет. В качестве примера были приведены игрушки, развивающие, как мальчиков, так и девочек. Однако, было подчеркнуто, что на протяжении всего развития, роста, воспитания необходимо идентификация ребенка в соответствии с его половой принадлежностью. До рождения ребенка женщины, по их словам, очень остро ощущают гендерные различия, отсюда четкое колористическое деление (голубой/розовый), забота о внешности (покупка девочкам платьев уже на самом раннем этапе) и другое. Итог: четкое гендерное разделение имеет место быть до и при беременности, с рождением ребенка данный аспект уходит на второй план.

Таким образом, современной психологией представляются классификации, типологии, определения социальной идентичности. После рассмотрения некоторых из них, мы пришли к выводу о том, что материнская идентичность относится к классу ролевых. Некоторые причины, влияющие на вышеупомянутую идентичность, такие как физическая сторона психического состояния рожениц, освоение новой роли и чувство собственной значимости, как матери и ответственности за ребенка. Причины эти рассматриваются многими исследователями. Проведенный нами опрос и дальнейший его анализ позволил нам сделать вывод о том, что материнство во многом преломляет личность и формирует новые знания, представления, умения, воззрения и навыки. Роль матери важная, сложная и неотъемлемая для человечества в целом и для каждого человека по отдельности.

**Информационные источники:**

1. Богданова Н. А. Социальная идентичность личности / Наталья Анатольева Богданова // Молодой ученый. — 2018. — № 8 (194). — С. 117–119. — URL: <https://moluch.ru/archive/194/48437/> (дата обращения: 13.04.2021).
2. Германова Е. В. Особенности изменения личности женщины и ее ценностей в послеродовом периоде // Северо-Кавказский психологический вестник. 2013. №3. URL: <https://cyberleninka.ru/article/n/osobennosti-izmeneniya-lichnosti-zhenschiny-i-ee-tsennostey-v-poslerodovom-periode> (дата обращения: 13.04.2021).
3. Долгих А. А. Социокультурная позиция матери как составляющая родительской зрелости в отечественной психологии // Ped.Rev. 2016. №2 (12). URL: <https://cyberleninka.ru/article/n/sotsiokulturnaya-pozitsiya-materi-kak-sostavlyayuschaya-roditelskoj-zrelosti-v-otechestvennoj-psihologii> (дата обращения: 13.04.2021).
4. Ковалева Антонина Ивановна Разновидности социальной идентичности: подходы к классификации // Знание. Понимание. Умение. 2019. №4. URL: <https://cyberleninka.ru/article/n/raznovidnosti-sotsialnoy-identichnosti-podhody-k-klassifikatsii> (дата обращения: 22.04.2021).
5. Полуэктова О. Г. Психологические особенности послеродового состояния женщин (обзор литературы, краткий) // Вестник новых медицинских технологий. Электронное издание. 2013. №1. URL: <https://cyberleninka.ru/article/n/psihologicheskie-osobennosti-poslerodovogo-sostoyaniya-zhenschin-obzor-literatury-kratkiy> (дата обращения: 13.04.2021).

**Сиротко О. В.,**  
Сибирский государственный университет путей  
сообщения  
Г. Новосибирск, Россия

**Sirotko Olesya,**  
Siberian State University of Railway  
Transport  
Novosibirsk, Russia

**Аннотация:**

В данной статье рассмотрена причина неправильного выбора специальности современной молодежью. Рассмотрены типы темперамента и их проявления в поведении и деятельности, удовлетворённость студентов вуза выбранной специальностью. Выявлено наличие и установлен характер зависимости типа темперамента и степени удовлетворенности профессиональным выбором. Проведено эмпирическое исследование, доказывающее зависимость профессии от темперамента.

**Annotation:**

This article examines the reason for the wrong choice of specialty among modern youth. The types of temperament and their manifestation in behavior and activity, satisfaction of university students with the chosen specialty are considered. The presence and nature of the dependence of the type of temperament and the degree of satisfaction with the professional choice was revealed. An empirical study has been carried out to prove the dependence of the profession on temperament.

**Ключевые слова:**

тип темперамента, сангвиник, холерик, флегматик, меланхолик, экстраверсия – интроверсия и нейротизм, степень удовлетворенности выбранной специальностью, профессиональные качества.

**Keywords:**

type of temperament, sanguine person, choleric person, phlegmatic person, melancholic person, extraversion – introversion and neuroticism, degree of satisfaction with the chosen specialty, professional qualities.

**ТЕМПЕРАМЕНТ И УДОЛЕТВОРЁННОСТЬ МОЛОДЁЖИ ВЫБРАННОЙ СПЕЦИАЛЬНОСТЬЮ**

Современная молодежь сталкивается с проблемой выбора профессии и профиля обучения в вузе. Неверный шаг совершается по целому ряду причин, однако распространенной ошибкой считается игнорирование личных интересов, особенностей характера и темперамента [2].

Актуальность исследования определяется проблемами, связанными с выбором профессии современной молодежью без учёта ими своих индивидуально – личностных особенностей.

В исследовании мы опирались на теоретические положения, представленные в трудах отечественных и зарубежных психологов: Г. Айзенка, Э. Зеера, Е. Климова, В. Русалова и других [1, 4, 5, 6, 9].

Тема темперамента всегда привлекала внимание представителей различных направлений в психологии. Темперамент является структурой человека, заложенной от рождения.

Темперамент — это врожденные особенности человека, которые обуславливают динамические характеристики интенсивности и скорости реагирования, степени эмоциональной возбужденности и уравновешенности, особенности приспособления к окружающей среде [3, 7, 8].

Опираясь на особенности и свойства нервной системы, И. П. Павлов выделяет четыре типа темперамента: сангвинический, холерический, флегматический, меланхолический [7, 8, 9].

Темперамент проявляется во впечатлительности и возбудимости, в силе и устойчивости переживания человека, оказывает сильнейшее влияние на человеческую деятельность, общение, поведение. Для понимания сути типов темперамента следует рассмотреть «Круг Айзенка» [1, 7, 9].

Г. Айзенк предложил рассматривать темперамент в системе двух факторов (шкал): экстраверсии – интроверсии и нейротизма. Графически Г. Айзенк изображал типы темперамента в виде системы координат, где первую координату образует объектно–субъектная организация, а вторую — нейротизм. Сочетание эмоциональной устойчивости с экстраверсией Г. Айзенк отождествляет с типом сангвиника; эмоциональной лабильности и экстраверсии — с типом холерика; эмоциональной устойчивости с интроверсией — с типом флегматика, эмоциональной лабильности с интроверсией — с типом меланхолика. Опираясь на данную схему, мы можем определить, какими качествами обладает человек, относящийся к тому или иному типу темперамента.

Темперамент активно проявляется в деятельности человека. Говоря о профессиональных качествах, можно сказать, что: сангвиники общительны и надежны, но негибки; холерики напористы и выносливы, но при этом переменчивы и неусидчивы; флегматики работоспособны и надежны, но педантичны и медлительны; меланхолики чувственны и глубоки, но ранимы и быстро устают [3, 7, 8].

В психологии известно, что тип темперамента влияет на выбор профессии: сангвиники более эффективно реализуют себя в профессии педагога, администратора, журналиста, продавца, официанта, адвоката, менеджера по персоналу и других. Сангвиники обычно становятся хорошими руководителями в самых разных сферах. Сангвинику будет не так просто работать в ситуации, когда нет четко сформулированных задач и правил деятельности, когда необходимы творчество и инициатива [4, 5, 7].

Холерики будут более успешными в профессии ведущего радио и телевидения, режиссера, специалиста по PR, рекламного агента, дизайнера и ряда других. Из холериков часто получаются хорошие предприниматели, бизнесмены. Важно выбирать профессии и место работы, где эффективность оценивается не по отработанному времени, а по

результатам: холерику проще работать по своему собственному графику. Монотонная работа категорически не подойдет для холерика.

Флегматику хорошо подойдут профессии диспетчера, агронома, инженера, системного администратора, ювелира, оператора баз данных и другие. Флегматик – рекордсмен по работоспособности, он как никто другой может долго и качественно выполнять любую монотонную работу, работу, требующую тщательности, проработки деталей.

Меланхолик может состояться и как писатель, художник или кинокритик, и как программист, бухгалтер, архитектор. Много меланхоликов среди талантливых ученых. Меланхолики нелегко переносят деятельность, где часты форс-мажоры и различные перемены, малейший стресс может сильно повредить их работоспособности и даже здоровью.

С целью выявления соответствия темперамента студентов выбранной ими профессии, было проведено эмпирическое исследование. Респондентами стали студенты по направлению «Реклама и связи с общественностью» в количестве 20 человек.

В исследовании использовались методы: анализ научной литературы, тестирование (тест Г. Айзенка для исследования типа темперамента), опрос в форме анкетирования с целью исследования удовлетворённости выбранной специальностью. Результаты исследования даны в таблице 1, рисунке 1.

**Таблица 1 – Результаты исследования типов темперамента и степени удовлетворенности выбранной специальностью, человек.**

Респондент	Общее количество	Тип темперамента				Уровень удовлетворенности выбранной специальностью			
		Сангвиник	Холерик	Флегматик	Меланхолик	Крайне неудовлетворен	Неудовлетворен	Удовлетворен	Полностью удовлетворен
Мужчины	4	2	-	1	1	1	-	1	2
Женщины	16	11	3	2	-	1	1	1	13

Из таблицы 1 следует: среди девушек и юношей преобладает сангвинический тип темперамента. Большинство респондентов полностью удовлетворены выбранной специальностью, не удовлетворён – один человек, крайний вариант неудовлетворённости представлен у двух студентов.

На рисунке 1 представлены результаты исследования степени удовлетворенности выбранной специальностью в соответствии с типом темперамента.

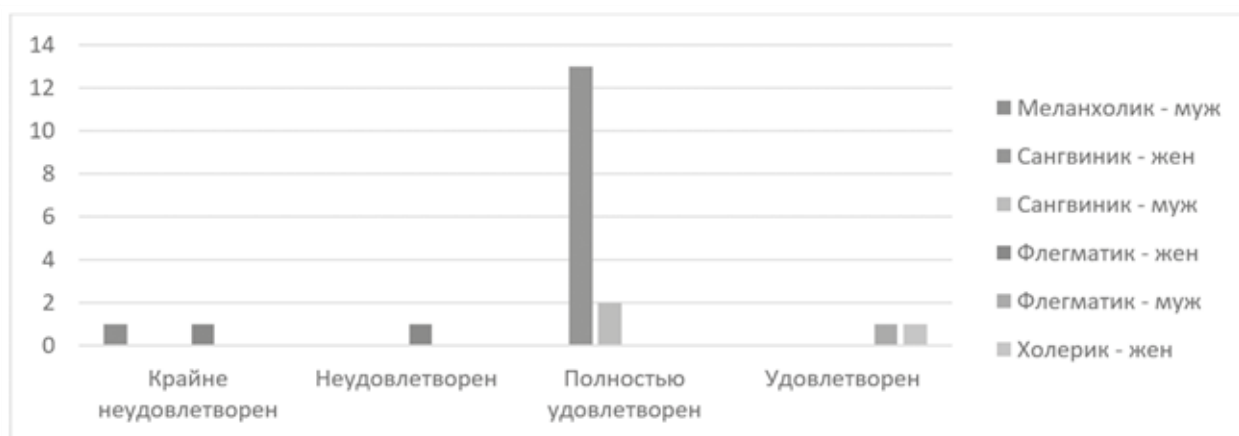

**Рисунок 1 – Результаты исследования степени удовлетворённости выбранной специальностью в соответствии с типом темперамента.**

Из рисунка 1 следует: низкая степень удовлетворенности выбранной специальностью проявляется у участников направления «Реклама и связи с общественностью» с темпераментом флегматик у женщин; крайне не удовлетворены выбором меланхолики (женщины и мужчины). Такой результат можно объяснить спецификой специальности: флегматикам нелегко находить нестандартные подходы и проявлять свой творческий потенциал, а меланхоликам – адаптироваться под актуальные условия рынка.

Более «полностью удовлетворены» женщины. Сангвиники и холерики «удовлетворены» и «полностью удовлетворены» выбранной специальностью во многом за счет обилия дисциплин, включающих практику ораторского мастерства и создания проектов по креативным направлениям.

Таким образом, можно сделать вывод, что у студентов направления обучения «Реклама и связи с общественностью» представлены все типы темперамента, но преобладает сангвинический тип и у женщин, и у мужчин. Большинство студентов удовлетворены выбранной специальностью, но более «полностью удовлетворены» женщины. Меланхолики и флегматики более не удовлетворены выбранной специальностью, чем остальные типы темперамента. Возможно, что несоответствие качеств личности студентов выбранной профессии, формирует в дальнейшем у них неудовлетворённость выбранной специальностью.

Полученные данные могут служить основой для профориентационной работы с молодёжью.

#### **Информационные источники:**

1. Айзенк, Г. Психология индивидуальности. Факторные теории личности / Г. Айзенк, К. Раймонд – Санкт–Петербург: Издательский дом «Прайм–Еврознак», 2007. – 128 с;
2. Демидова Л.И. Исследование способностей, профессиональных интересов старшеклассников. / Актуальные проблемы профориентации на современном этапе развития общества: материалы МНПК (Новосибирск, 19–20 октября 2018г.)– Новосибирск: Изд–во СГУПСа, 2018, с.34 – 40
3. Демидова Л. И., Юстус С. А. Влияние типа темперамента личности студента на выбор стратегии поведения в конфликтной ситуации. / Научный журнал «Colloquium–journal», выпуск № 9–6 (33), 2019г., с. 150–154
4. Зеер, Э. Психология профессий: учеб. пособие для студентов вузов / Э. Зеер – Москва: Академ.проект; Фонд «Мир», 2005. – 336 с;
5. Зеер, Э. Профориентология: Теория и практика: учеб. пособ. для высшей школы / Э. Зеер, А. Павлова, Н. Садовникова— Москва: Академический проект; Екатеринбург: Деловая книга, 2004. — 192 с;
6. Климов, Е. Психология профессионального самоопределения: учеб. пособие для студ. высш. пед. учеб. заведений / Е. Климов – Москва: Академия, 2004. – 304 с;
7. Основы психологии и педагогики: учеб. пособие / Н. В. Силкина, Л. И. Демидова, К. В. Гилева, Ю. А. Наумова, Н. П. Никандрова, О.А. Успенская / отв. ред. д.пед.н. Н. В. Силкина – Новосибирск: Изд–во СГУПСа, 2014.– 204с.
8. Печерских А.В., Марчук Ю.А., Демидова Л.И. Темперамент и механизмы психологических защит /В сборнике: Педагогика и современное образование: традиции, опыт и инновации. Сборник статей VII Международной научно–практической конференции. 2019. С. 294–297.
9. Русалов, В. Взаимосвязь характера и темперамента в структуре индивидуальности / В. Русалов, О. Манолова // Психол. журн., 2005. – С. 65 .

КНИГА  
АНАТОЛИЯ КОХАНА

**СПОСОБНОСТИ  
ИЛИ  
ПОСЛЕДНЯЯ  
ИНСТАНЦИЯ  
ЭГОПОЛЯРНОГО  
ОБЩЕСТВА**

*Люди приходят в этот мир и уходят из него одинаково, и остается от каждого то, что он сделал, и совершенно не важно, совершал ли он свои деяния в золоте или лохмотьях.*

*В тюрьму и на плаху попадают люди разных сословий абсолютно одинаково.*

*Если не считать разум, то пришедшему в этот мир человеку нечего предложить другим членам общества, кроме своего тела и внутренних органов.*

**А.А. Кохан**

[www.kohan.ru](http://www.kohan.ru)



Заказать книги можно с доставкой почтой России наложным платежом. тел. +7 499 788 72 39, электронной почтой [design@owc.ru](mailto:design@owc.ru)  
Вы можете заказать книги на русском или английском языке, в стандартном или подарочном формате.

Заказывайте книги с автографом автора. Спрашивайте книги в магазинах г. Москва, ФГУП «Издательство «Транспорт», магазин «Транспортная книга» Садовая-Спасская, д. 21/1, м Красные ворота





## ПОЛИТИЧЕСКИЕ НАУКИ



СЕРВЕР



ДОМАШНЕЕ ОБУЧЕНИЕ



ВИДЕО С ЗАНЯТИЯ



КЛАСС  
С ИНТЕРАКТИВНОЙ ДОСКОЙ



ДРУГОЙ КЛАСС

МУЛЬТИМЕДИА КОМПЛЕКС ДЛЯ ОБУЧЕНИЯ  
[WWW.HT-TC.COM](http://WWW.HT-TC.COM)



САЙТ С  
ТРАНСЛЯЦИЕЙ



КЛАСС С  
ИНТЕРАКТИВНОЙ  
ДОСКОЙ

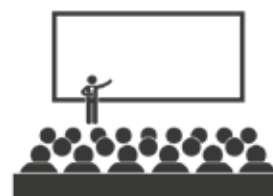

УЧЕБНЫЕ  
АУДИТОРИИ

**HT-TC**  
.com



РОССИЙСКОЕ ОБОРУДОВАНИЕ ВИДЕО КОММУНИКАЦИЙ

**ПРОБЛЕМЫ ЕВРОПЕЙСКОГО ЕДИНСТВА  
В МЕЖДУНАРОДНОЙ ЖУРНАЛИСТИКЕ НА ПРИМЕРЕ  
ГЕРМАНИИ, АВСТРИИ, ИРЛАНДИИ И НИДЕРЛАНДОВ**

**PROBLEMS OF EUROPEAN UNITY IN INTERNATIONAL  
JOURNALISM ON THE EXAMPLE OF GERMANY, AUSTRIA,  
IRELAND AND THE NETHERLANDS**

**Воронкина Я. В.,**

Студентка бакалавриата факультета Политики и  
международных отношений,  
Сибирский институт управления – филиал РАНХиГС

**Voronkina Yana,**

Undergraduate student of the Faculty of Politics and  
International Relations,  
Siberian Institute of Management – RANEP branch

**Аннотация:**

В статье представлен контент-анализ национальных средств массовой информации ФРГ, Австрии, Ирландии и Нидерландов, доказывающий, что большинство европейцев склонно придерживаться евроальтернативистских, а не евроскептических позиций, несмотря на существующие проблемы европейского единства. Определено, что Евросоюз на современном этапе имеет проблемы с тем, чтобы выступать единым фронтом по общеевропейским вопросам, что связано с трудностью достижения консенсуса из-за большого количества стран-участниц, некоторые из которых не придерживаются европейских демократических ценностей. Утверждается, что дискурс современных европейских СМИ чаще всего сводится к конструктивной критике политических действий ЕС, а не Евроинтеграции в целом.

**Annotation:**

The article presents a content analysis of the national mass media of Germany, Austria, Ireland and the Netherlands, proving that the majority of Europeans tend to adhere to Euroalternativism rather than Eurosceptic positions, despite the existing problems of European unity. It was determined that the European Union at the present stage has problems in order to act as a united front on common European issues, which is associated with the difficulty of reaching a consensus due to the large number of participating countries, some of which do not adhere to European democratic values. It is argued that the discourse of modern European media is most often reduced to constructive criticism of the EU's political actions, and not to European integration as a whole.

**Ключевые слова:**

Европейский союз, евроинтеграция, европейское единство, СМИ, евроскептицизм, евроальтернативизм, консенсус, международные организации, распад ЕС, дезинтеграция.

**Key words:**

European Union, European integration, European unity, mass media, Euroscepticism, Euroalternativism, consensus, international organizations, disintegration of the EU, disintegration.

**ПРОБЛЕМЫ ЕВРОПЕЙСКОГО ЕДИНСТВА В МЕЖДУНАРОДНОЙ ЖУРНАЛИСТИКЕ НА ПРИМЕРЕ ГЕРМАНИИ,  
АВСТРИИ, ИРЛАНДИИ И НИДЕРЛАНДОВ**

Европейский союз сегодня – это не только экономический, но и политический союз между 27 странами-участницами, являющийся серьезным игроком на мировой арене, главная задача и, одновременно с этим, проблема которого – выступать единым голосом по тем или иным международным вопросам.

Проблемы, связанные с евроинтеграцией, не появились спонтанно. Боязнь потери суверенитета и необходимость выбора между национальными и европейскими интересами преследует ЕС со времен ЕОУС. Сегодня Евросоюз пытается маневрировать между национальными интересами и интересами союза, стараясь быть максимально гибким для достижения консенсуса между всеми странами-участницами. Однако это ведет к созданию двух других проблем: шаткость состояния ЕС из-за риска того, что по тем или иным вопросам страны-участницы не смогут договориться и отсутствие принудительных механизмов у тех или иных служб и институтов союза, что также мешает созданию европейского единства по некоторым вопросам [1].

Множественность мнений, появившаяся, по большей части, из-за расширения ЕС 2004 года, и организационно-институциональных форм создают определенные трудности в области согласования и выработки этого единого мнения, например, во внешней политике Европейского союза. Кроме того, некоторые страны, такие как Польша и Венгрия принципиально не хотят считаться с европейскими демократическими ценностями, чем также подрывают общеевропейскую сплоченность [2].

Пандемия Covid-19 стала для Европейского союза своего рода «переломным этапом». Непрерывность кризисов ЕС последних десятилетий (кризис еврозоны, миграционный кризис и Brexit) позволила ему учиться на собственных ошибках и находить компромиссы между странами-участницами, а пандемия позволила распространиться этому навыку на все области политики. Пандемия раскрыла новые аспекты взаимозависимости стран-участниц, и повысила необходимость в адекватных и единых ответных мерах со стороны всего союза.

Актуальность темы определяется масштабностью влияния Европейского союза в современном мире и тем, насколько приоритетным направлением для ЕС сегодня является сохранение «европейского единства». Отражением этого стремления вполне могут являться масс-медиа, которые играют значительную роль в продвижении той или иной идеи. Таким образом, большая или меньшая тиражируемость какого-либо издания заметно коррелирует как с популярностью той или иной точки зрения в обществе, так и с актуальностью её для национального государства или объединения в целом.

Мониторинг современных позиций СМИ в Австрии, Ирландии и Нидерландах показал, что, несмотря на стремление многих исследователей и политиков говорить о распространении евроскептицизма в ЕС, во многих странах прослеживается иная тенденция – евроальтернативизм, совершенно не предполагающий распада союза, а скорее наоборот его улучшение за счет продвижения в обществе обоснованной и мягкой критики конкретных действий, но не объединенной Европы в целом.

Так, П. Бийсманс, доцент Маастрихтского университета, рассмотрев в своем исследовании 454 высказывания в различных статьях Австрии (*Die Presse*), Ирландии (*The Irish Times*) и Нидерландах (*NRC Handelsblad*), пришел к выводу о том, что евроскептические утверждения составляют менее 16% всех кодифицированных утверждений [3]. Более половины тезисов, напротив, относились к евроальтернативистской категории, и акцент в них был сделан на критике определенных аспектов политики и выдвигании альтернативных вариантов. Несмотря на то, что критика не всегда сочеталась с изложением альтернатив, отвергалось не само участие ЕС в той или иной политике, а скорее нынешний характер этой политики (почти 79% всех претензий касались именно неё). Остальные заявления и вовсе были положительно настроенными.

Такие результаты свидетельствовали о необходимости расширить исследование, проведя анализ позиций средств масс-медиа более крупных участников, таких как ФРГ, являющейся ядром объединения и одной из его главных движущих сил: и экономических, и политических. В качестве основных источников данного исследования были избраны 4 немецких издания: «*Die Zeit*» (Тираж: 547.390 экземпляров), «*Frankfurter Allgemeine Zeitung*» (363.465 экземпляров), «*Die Welt*» (170.531 экземпляров), «*Die Tageszeitung*» (50 000 экземпляров).

Эти издания отражают достаточно полный спектр наиболее популярных взглядов немецкой общественности, что позволит более объективно подходить к выводам, принимая во внимание как частотность тех или иных высказываний, так и тиражируемость той или иной газеты, что является ключевым в определении массовости той или иной точки зрения. По результатам исследования, ограниченного временными рамками с февраля 2020 года до мая 2021 года, издание *Die Zeit* было определено как явный представитель проевропейских изданий с леволиберальным уклоном, в связи с чем

можно сделать вывод, что значительное количество населения Германии сейчас придерживается аналогичных позиций, имея возможность порой критиковать некоторые действия Европейского союза, не отрицая при этом саму идею евроинтеграции. Правые популистские партии, такие как Альтернатива для Германии, считаются данным издательством и его аудиторией экстремистскими, а их идеи – бесчеловечными, исламофобными, антисемитскими и националистскими [4]. Деятельность таких партий должна быть запрещена, поскольку они являются реальной угрозой немецкой демократии. К тому же, люди с хорошим образованием и работой, студенты и молодежь чаще всего доверяют политике Евросоюза, а антимиграционной политике придерживается в основном малообразованное население небольших городов и деревень, поэтому нет смысла и ориентироваться на правопопулистские партии, мысли которых поддерживаются в основном бедным, консервативным и необразованным населением Европейского союза [5].

*Frankfurter Allgemeine Zeitung* и *Die Welt* активно продвигали идею конструктивной критики ЕС, чтобы способствовать улучшению его функционирования [6,7], а также объединения европейских лидеров и граждан, поскольку все столкнулись с «невидимым врагом» и необходимо осознать тот факт, что процветание одних европейцев невозможно без благосостояния других [8,9]. Эта серьезная угроза может подтолкнуть Европу к выработке единой политики восстановления, к преодолению неравенства, подтверждению верности концепции верховенства закона и оживлению всей экономики. Однако, если единство не будет достигнуто, если будут преобладать разногласия и национальный эгоизм, то эффект будет прямо противоположным: шанс будет упущен, каждая страна будет действовать в одиночку, а период восстановления сделает одни страны богаче, а другие – беднее. Таким образом, видно, что издание явно выступает против раскола в сфере европейской солидарности или распада Европейского союза, что дает основание для того, чтобы отнести данное издание к лагерю так называемых евроальтернативистов. Даже статьи с «кричащими» заголовками по типу: «Будущее Европы покрывают только призрачные миллиарды» не имели сущностной неприязни к идеям Евроинтеграции [10].

Удивительно, но *Die Tageszeitung*, определяющая себя как «рупор леворадикального движения», стремящаяся быть альтернативной по отношению к мейнстримной прессе и известная своими провокационными, антивоенными и антинационалистическими статьями не выказывала явной неприязни к идеям Европейского единства. В данном издании наблюдалась гораздо более резкая, чем в других критика Европейского союза, однако никаких лозунгов к его распаду кодифицировано не было [11]. Наоборот, издание громко и четко обозначало существующие проблемы и определяло пути их решения, позволяя себе порой радикальные высказывания о том, что если меры не будут приняты, то это приведет к распаду союза [12,13]. Как следствие, данное издание нельзя отнести к евроскептическому, поскольку оно демонстрировало явные признаки приверженности к евроальтернативистскому лагерю.

Как видно из всего вышесказанного, большинство немецких, австрийских, ирландских и голландских сегодня придерживаются евроальтернативистских позиций, стремясь, таким образом, способствовать развитию Европейского союза и его институтов, а не его распаду. Исходя из этого, можно утверждать, что существующие проблемы европейского единства не ведут к развитию евроскептицизма в ЕС, а лишь требуют их скорейшего и наиболее компромиссного разрешения.

#### **Информационные источники:**

1. Kersbergen K., Vis, B. "The EU Social Deficit and Failing Political Allegiance" // *JCMS: Journal of Common Market Studies*. – 2019. – №1. – pp. 35–61.
2. Morgan G. Is the European Union imperialist? // *Journal of European Public Policy*. – 2020. – №27. – pp. 1424–1440.

3. Bijsmans P. The Eurozone crisis and Euroscepticism in the European Press // Journal of European Integration. – 2020. – №42. – pp. 331–346.
4. Brandenburger Polizeigewerkschaft gegen AfD-Unvereinbarkeitsbeschluss // Zeit Online: еженед. интернет-изд.: [сайт]. – URL: <https://www.zeit.de/politik/deutschland/2021-03/afd-polizei-gewerkschaft-brandenburg-mitglieder-ausschuss-rechtsextremismus>. – Дата публикации: 13 марта 2021.
5. Wo Europa gegen Zuwanderung stimmt // Zeit Online: еженед. интернет-изд.: [сайт]. – URL: <https://www.zeit.de/politik/ausland/2020-01/populismus-anti-migrationsparteien-eu-studie-wahlergebnisse>. – Дата публикации: 5 фев. 2020.
6. Europas transnationale Demokratie // Frankfurter Allgemeine Zeitung: еженед. интернет-изд.: [сайт]. – URL: <https://www.faz.net/aktuell/politik/die-eu-nationale-demokratien-aushoehlen-oder-erweitern-16954761.html>. – Дата публикации: 10 ноя. 2020.
7. Wir haben die Menschen vergessen // Die Welt: еженед. интернет-изд.: [сайт]. – URL: <https://www.welt.de/debatte/kommentare/article206721605/EU-in-der-Corona-Krise-Wir-haben-die-Menschen-vergessen.html>. – Дата публикации: 22 марта 2020.
8. Corona zerlegt die EU in ihre Einzelstaaten // Die Welt: еженед. интернет-изд.: [сайт]. – URL: <https://www.welt.de/debatte/kommentare/article207619327/Das-Virus-und-Europa-Corona-zerlegt-die-EU-in-ihre-Einzelstaaten.html>. – Дата публикации: 30 апр. 2020.
9. Es geht ums europäische Ganze // Frankfurter Allgemeine Zeitung: еженед. интернет-изд.: [сайт]. – URL: <https://www.faz.net/aktuell/politik/europa-denken/europas-zukunft-gemeinsames-leben-in-corona-zeiten-16881579.html>. – Дата публикации: 30 июля 2020.
10. Europas Zukunft ist nur durch Geister-Milliarden gedeckt // Die Welt: еженед. интернет-изд.: [сайт]. – URL: [https://www.welt.de/wirtschaft/plus210412351/Die-Zukunft-der-EU-ist-nur-durch-Geister-Milliarden-gedeckt.html?notify=success\\_subscription](https://www.welt.de/wirtschaft/plus210412351/Die-Zukunft-der-EU-ist-nur-durch-Geister-Milliarden-gedeckt.html?notify=success_subscription). – Дата публикации: 26 июня 2020.
11. Solidarität dringend gesucht // Die Tageszeitung: еженед. интернет-изд.: [сайт]. – URL: <https://taz.de/Forderung-nach-Corona-Bonds/!5672675>. – Дата публикации: 30 марта 2020.
12. Die Magie europäischer Politik // Die Tageszeitung: еженед. интернет-изд.: [сайт]. – URL: <https://taz.de/Die-EU-und-ihre-Antwort-auf-Corona/!5681074>. – Дата публикации: 2 мая 2020.
13. Ende der deutschen Regeln // Die Tageszeitung: еженед. интернет-изд.: [сайт]. – URL: <https://taz.de/Aussetzung-des-EU-Stabilitaetspakts/!5670573>. – Дата публикации: 25 марта 2020.

**Джохаев М. А.**

Бакалавр (специальность–журналистика), Российский государственный социальный университет, Российская Федерация, г. Москва

**Dzhokhaev Mingiyan Arslanovich**

Bachelor's degree (specialty–Journalism) Russian State Social University, Russian Federation, Moscow

**Аннотация:**

Необходимость сравнения философского содержания понятия «политический миф» в разных парадигмах определила основной метод статьи – историко–философскую компаративистику. Автором были показаны ретро – и перспективы понятия «политический миф» на примере анализа его философского содержания в рамках существующих парадигм: традиции, модерна и постмодерна. Материалом, на котором были продемонстрированы результаты исследования, стали труды античных (Аристотель), Нового времени (Ф. Бекон, К. Маркс, др.) и Новейшего времени (Э. Гуссерль, А. Шюц, др.) ученых. Полученные в ходе анализа выводы относительно философского содержания понятия «политический миф», логики изменения этого содержания в разных парадигмах, а также современных тенденций в мировой философии политики – всё это в целом позволит специалисту повысить уровень качества и новизны политологического исследования.

**Ключевые слова:**

политическая философия, политический миф, политическое сознание, политическая реальность, парадигма, традиция.

**Annotation:**

The need to compare the philosophical content of the concept of “political myth” in different paradigms determined the main method of the article – historical and philosophical comparative studies. The author shows the retro and perspectives of the concept of “political myth” by analyzing its philosophical content within the existing paradigms: tradition, modern and postmodern. The material on which the results of the research were demonstrated were the works of ancient (Aristotle), Modern (F. Bacon, K. Marx, etc.) and Modern (E. Husserl, A. Schutz, etc.) scientists. Obtained in the course of analysis conclusions regarding philosophical content of the concept of “political myth”, the logic of the change of the content in different paradigms, and current trends in the global philosophy of politics – all these will enable professionals to enhance quality and novelty of political science research.

**Key words:**

political philosophy, political myth, political consciousness, political reality, paradigm, tradition, modern, postmodern.

**ПОЛИТИЧЕСКИЙ МИФ В СОВРЕМЕННОЙ КУЛЬТУРНОЙ ПАРАДИГМЕ**

Целью данного исследования является получение следующих результатов. С одной стороны, опираясь на исторические и философские сравнения, чтобы доказать существование различных точек зрения на политические мифы (в том числе маргинальные с точки зрения российской политологии) продуктивность. Выявить их связь с естественными изменениями в научных образах мира. С другой стороны, чтобы показать незаконное компромиссное сочетание этих парадигмальных взглядов, были сделаны упомянутые выше противоречивые и противоречивые выводы.

Современное состояние политологического мышления повысило актуальность этой задачи. В связи с этим проясним важную ситуацию: обоснованность любого научного исследования требует строгой модификации качества концептуального инструмента. В концептуальной структуре, помимо содержания, относящегося к конкретной науке (в нашем случае – политологии), есть еще и философское содержание, относящееся к мировому научному ландшафту. Когда люди в целом принимают научную картину мира, ученые автоматически принимают философское содержание используемых концепций.

В случае революционного периода, когда содержание изображения меняется, это должно вызвать серьезные проблемы. Эпоха модерна — это период развития науки (и всех культур), символом, которого стало понятие



«постмодернизм». В результате вся концептуальная установка политической науки в настоящее время находится под угрозой на философском уровне. Анализ философского содержания понятия «политическая мифология» в данной статье показывает эти риски на конкретном примере.

Чтобы ситуация с понятием «политический миф» стала более ясной, необходим учет его родового понятия, а именно понятия «миф». В настоящий момент предложено несколько теорий мифа (функциональная, структурная, символическая, семиотическая и др.) и, соответственно, несколько понятий мифа [15, с. 582]. Особенность антропоморфизма – важная черта, объединяющая эти концепции и, следовательно, обеспечивающая основу для более глубокой классификации. Характеристика мифа – механизм передачи образа, черт и характеристик человека явлению «среды» [15, с. 582]. Специфика познавательной функции мифа отражается в следующем факте: аналогия отношений между людьми используется для понимания связи между вещами. Эта общая черта также ломает концепцию политических мифов: стереотипные отношения между людьми (группами) простым и понятным образом устанавливают для человека сложную и противоречивую политическую реальность.

Это историческое исследование концепции политической мифологии. Для античного мира и средневековья в рамках так называемой традиционной парадигмы оценка мифологии была положительной, поскольку мыслители того времени исходили из своего фундаментального приоритета по отношению к миру. Политическая мифология узаконивает политическую реальность своим онтологическим статусом. Возникновение этого мировоззрения связано со следующими фактами: для традиционной парадигмы объективно существует сверхъестественная (божественная) реальность, определяющая природный (материальный) мир, а мифология является ее символическим отражением.

Рационализм классической традиции не нарушил высокого статуса античной мифологии, а наоборот подтвердил ее подлинность с точки зрения. Примером может служить точка зрения Аристотеля (четвертый век до нашей эры). Античные мыслители рассматривали миф как универсальный культурный феномен, из которого можно вырастить истинное знание (отсюда и философско–мифологическая концепция). По мнению древних мыслителей, мифологические знания верны, но не имеют под собой основы. Рациональное, логически структурированное знание дает наука, в основном философская наука о сверхъестественных принципах (метафизика).

Но метафизика — это оригинальная интерпретация мифологического наследия. Это учение о священных мыслях мира эффективно управляет вселенной и составляет гармоничное пространство, в котором все важно. Поэтому, несмотря на рационализм и элитарность Аристотеля, он все еще находится в традиционных границах антропоморфизма; в определенном смысле его философские работы являются мифами.

Новая европейская эпоха (начало XVII века) продемонстрировала иной концептуальный подход к мифологии, так называемую парадигму современности. В его рамках миф больше не является отражением сакрального знания, потому что объективное познание сверхъестественной реальности невозможно для современности. Факты доказали, что человеческое сознание вне таинственной связи ограничено своими субъективными границами, и, поскольку человек несовершенен, мыслители начинают рассматривать эту субъективность как неполноценную и ущербную.

В отличие от этого ограниченного типа сознания провозглашенный в новую эпоху примат материального мира изменил план познавательных процессов. Теперь, чтобы получить правильное представление о материальном мире, ученые должны устранить влияние субъективных факторов, в том числе факторов авторитета и общекультурных стереотипов. Определение политического мифа, приведенное в отечественной литературе в начале статьи, основано на парадигме современности, которая долгое время доминировала в современной классической науке.

Однако необходимо обратить внимание на одну важную ситуацию – с современной эпохи философское мышление связано с фундаментальной эпистемологической проблемой. Об этом заявил Ф. Бэкон (17 в.), заложивший теоретико–методологические основы современной классической науки. Ф. Бэкон надеется, что исключение персонификации из науки автоматически приведет к появлению объективного знания о мире.

Однако оказалось, что получить такое объективное знание невозможно в принципе. «Все восприятия мира – признает в конечном итоге Ф. Бэкон, – покоятся на аналогии человека, а не на аналогии мира» [3, с. 19]. Английский мыслитель, таким образом, приходит к выводу, что мифотворчество, то есть стремление объяснять действия природы по аналогии с действиями человека, фактически неискоренимо, так как оно органично природе сознания.

Эмпирическое направление науки Нового времени, родоначальником которого стал Ф. Бэкон, всегда остро принимало невозможность непосредственного восприятия материального мира человеком. Именно отсюда проистекал интерес к человеческому сознанию во всех его проявлениях, прежде всего к его способности познания. Очевидно, что данную эстафету принял И. Кант (XVIII в.), радикально утвердив антропоморфный принцип познания: «мы можем познать только то, что создали сами» [8, с. 11]. По мнению немецкого мыслителя, миру соответствуют не познавательные способности человека, а, наоборот, мир с ним согласен. Материальные вещи вокруг человека познаваемы, потому что они находятся не в объективной реальности, а в субъективной реальности (то есть в человеческом сознании). [8]

В русской философской мысли радикальная гносеологическая позиция И. Канта и его последователей прошла с конца XIX века, но, как правило, подвергалась масштабной критике. Повторим с философской точки зрения, что современность, в рамках которой в России развивалась классическая наука, подразумевала возможность познания материального мира, объективность которого ученые не ставили под сомнение.

Однако в западной культуре учение И. Канта стало маркером качественно новой эпохи, получившей в дальнейшем название «постмодерн». Под влиянием учения немецкого мыслителя появился целый спектр философских учений, утверждавших, что объективная реальность радикально недоступна для человека, а мир материальных явлений действует как продукт его сознания или, шире, сознания людей. Вещи и отношения между ними, с этой точки зрения, возникают в результате социализации, которую проходит человек, они имеют знаковую, аккумулирующую общественно–исторический опыт природу и изменяются в зависимости от культурного контекста. Философский постмодернизм

заговорил о том, что человеку понятна только очеловеченная реальность, тем самым вводя антропоморфизм в качестве основного принципа деятельности, в том числе познавательной.

Например, постмодернистская эпистемология хорошо раскрывается в концепции «жизненного мира», которую впервые использовал Э. Гуссерль, основоположник феноменологии. Философы считают, что атрибуты науки, приписываемые так называемому объективному миру, в конечном итоге являются идеализацией атрибутов мира, возникающих в результате общения между людьми [6]. Жизненный мир есть первичная по отношению ко всему остальному реальность, это так называемая intersубъективная реальность. Ясное понимание данного обстоятельства, по мнению Э. Гуссерля, позволит европейской науке (и европейской культуре в целом) найти верную дорогу из очевидного кризиса, в котором она пребывает. Последователь Э. Гуссерля, основоположник феноменологической социологии А. Шюц (именно на него ссылаются отечественные политологи в приведенном в начале статьи примере) позднее писал: «Под термином “социальная реальность” я понимаю всю совокупность объектов и событий внутри социокультурного мира как опыта обыденного сознания людей» [21, с. 485]. Подчеркнем еще раз, что человек в данном случае реализует себя в intersубъективной реальности. Подлинная реальность, то есть объективный мир, для А. Шюца (как и для Э. Гуссерля, И. Канта и др.) фактически табуирована.

В ключевых понятиях философского постмодернизма («жизненный мир», «повседневность», «дом бытия», «языковые игры» и др.) и его методах (феноменологическая редукция, деконструкция и др.) миф и мифотворчество были реабилитированы, получив обратно свои демиургические функции по отношению к реальности. Политическая мифология здесь понимается в качестве первичного элемента сложной динамической системы стереотипов, на основании которой осуществляются постоянные коммуникации в политической среде, функционирование политических институтов, ориентация политических процессов, осуществление политической практики и т.д. Справедливая критика постмодернистами отдельных политических мифов существует. Однако она не должна скрывать того обстоятельства, что в рамках парадигмы постмодерна мифотворчество есть атрибутивная часть политического сознания (а следовательно, вытекающего из него политического бытия).

Современная философия науки исходит из того, что содержание научных понятий в процессе развития науки меняется. Статичность, неизменность содержания, научных понятий проблематизирована в классических трудах Т. Куна [11], И. Лакатоса [12], П.П. Гайденко [4; 5] и других. Проведенный историко-философский экскурс позволяет увидеть, что и представление о неизменности содержания понятия «политический миф», которое интуитивно читается в отечественной справочной литературе, также проблематично. Можно описать, по крайней мере, три мировоззренческих парадигмы, которые, несмотря на свою генетическую связь, радикально изменяют это содержание.

Это первая так называемая парадигма традиции. Эта древняя парадигма активно используется в наше время политическими мыслителями метафизических, натурфилософских, расовых и националистических взглядов. Согласно ей политическая мифология позитивным образом детерминирует политический процесс, так как репрезентует в удобной для человека форме некую первичную нечеловеческую реальность (теологическую, биологическую, географическую и т.п.). [9] Отличительными признаками политологической литературы такого направления являются критика современных по духу теорий, ностальгические и реставрационные мотивы. Проблема, которая встает перед исследователем политической жизни (а значит, и политических мифов), связана с тем, что современная политика и социальная практика деградируют именно в той сфере, где наиболее всего соприкасаются с жизнью – в сфере духа. Поэтому политика и живой миф утрачивают прямую и очевидную связь, без труда фиксируемую в наследии древности» [10, с. 4].

Во-вторых, это парадигма современности, которая тесно связана с европейской классической наукой и научной методологией: в настоящее время в ее рамках работает большинство исследователей. С самого начала для него характерно восприятие политического мифа как ложного знания, а мифологического сознания как формы «трансформированного сознания» (К. Маркс), то есть сознания, придающего стереотипам некую самостоятельную по отношению к политической реальности сущность. В этой критике очевидна отрицательная позиция современности по отношению к традиции. Определение термина «политическая мифология», приведенное в начале статьи в Русском глоссарии, является типичным примером таких идей. Другие взгляды на политические мифы в российской политике считаются банальными.

Наконец, в-третьих, это парадигма постмодерна, которая сформировалась в эпоху модерна (XIX–XXI века). Используя привычный словарь российской политологии, мы можем сказать следующее: согласно этой парадигме, общественное сознание определяет существование общества, а затем и существование природы. В нашем случае такая ситуация означает, что все политическое сознание, включая мифологию, определяет политическую реальность и, кроме того, принимает ее как элемент. Современный политологический постмодернизм представлен целым рядом философов, политологов, социологов и т.д. Внимание которых, сосредоточено на структуре общественного сознания, критике глобальных политических проектов модерна, интересе к незначительным для классической политологической мысли темам, которые в рамках постмодернизма, наоборот, выходят на первый план (Например, А. Шюц, П. Бергер, Т. Лукман, Ж. Бодрийар, Ж. Деррида, Ж. Делез, Р. Барт, М. Фуко, Ю. Хабермас, К. Лоуренс и др.). [7] Среди этих тем есть и тема мифа в целом, и политического мифа в частности.

Показательно, что постмодернистская картина мира сейчас активно задействована в инновационных направлениях научной деятельности человека. В рамках этой картины мира получают аутентичный смысл явления, связанные с грядущим технологическим, шире – социокультурным, укладом: ИИ (искусственный интеллект), НБИКС, трансгуманизм, постгендер и т.д. С ее помощью объясняются парадоксы постглобализма [20]. Наконец, если возвращаться к политологии, ставится вопрос о качестве инструментария научного исследования, которого требует реальность постиндустриального общества [22]. Таким образом, постмодернистский научный дискурс может иметь определенную ценность, как для теоретика, так и практика политической сферы.

Следует также отметить, что сочетание традиционализма, модернизма и постмодернизма в политических исследованиях — это еще один важный вывод анализа — не может дать плодотворного синтеза, поскольку основывается на разных мировоззренческих принципах. Интеграция реалистических концепций социального строительства (А. Шюц [21], П. Бергер, Т. Лакман [2] и другие представители постмодернизма) в российскую политологию определяется, например, парадигмой модерна и конечно, приводит к противоречию. В начале статьи этот контент отразился в учебниках российских политологов. Понять логику изменения философского содержания в структуре «политических мифов», «политического сознания», «политической реальности» и других понятий, зависящих от образа мировой науки; представлены взгляды на условия, в которых осуществляются концептуальные взаимодействия. В мировоззренческой парадигме формируется разное содержание; наконец, сосредоточиться на современных направлениях политической философии, включая ее постмодернистские версии — в целом все это позволит экспертам повысить качество и новизну политологических исследований.

Идеологический процесс посткоммунистического режима и появление в высшей степени иррациональных мифов в политической практике продолжают побуждать людей искать соблазн этого явления в менталитете элитных групп, особенно тех, кто претендует на звание элитных групп. Новые политические элиты используют свои профессиональные навыки для формирования психологической среды, способствующей реализации их амбициозных планов в обществе.

В эпоху «бархатных революций» такое «предательство принципов» стало переходить в многочисленные отклонения, часто приобретающие откровенно патологический характер, что во многом способствовало упомянутой выше радикальной трансформации демократических институтов посткоммунистического мира в либеральные направления. Стихийное возникновение в начале XXI века. В этом отношении особенно бросается в глаза обсуждение нелиберальной демократии.

В целом, можно утверждать, что элитарные тенденции в современной политике своеобразно проявляясь в различных культурах (как западных, так и восточных), тем не менее, постоянно демонстрируют наличие в них не только общих элементов, но и общих закономерностей развития, свойственных эпохе глобализации. Посткоммунистическая политика и менталитет, описанные выше, также являются характеристиками западного неолиберального порядка: гегемония группы элиты в настоящее время осуществляется не за счет обращения к либеральной традиции, а за счет активного использования медиа-технологий, прямым результатом чего является возникновение квазисвободы. Манипулирование консенсусом. Наиболее активные ее сторонники всегда настаивали на том, что традиционные идеологии исчерпаны и скоро их сменит новая эра «постидеологии»

#### **Информационные источники:**

1. Аристотель. Сочинения: в 4 т. Т. 1. М., 1975. 550 с.
2. Бергер П., Лукман Т. Социальное конструирование реальности. Трактат по социологии знания. М., 1995. 124 с.
3. Бэкон Ф. Сочинения: в 2 т. / Акад. наук СССР, Ин-т философии. М.: Мысль, 1972. Т. 2. 582 с.
4. Гайденко П.П. Эволюция понятия науки (VI в. до н.э. — XVI вв.). М.: Наука, 1980. 568 с.
5. Гайденко П.П. Эволюция понятия науки (XVII–XVIII вв.). М.: Наука, 1987. 447 с.
6. Гуссерль Э. Кризис европейских наук и трансцендентальная феноменология. Введение в феноменологическую философию. СПб.: Владимир Даль, 2004. 400 с.
7. Жуковский А.Г. Постмодернизм в политологии: методологические возможности в исследовании политических процессов // Современные исследования социальных проблем. 2011. № 4. URL: <https://cyberleninka.ru/article/n/postmodernizm-v-politologii-metodologicheskie-vozmozhnosti-v-issledovanii-politicheskikh-protsessov> (дата обращения: 23.05.2021).
8. Кант И. Критика чистого разума. М.: Мысль, 1994. 591 с.
9. Кассирер Э. Техника современных политических мифов // Вестник Московского университета. Сер. 7. 1990. № 2. С. 40–61.
10. Кольев А. Политическая мифология. М.: Логос, 2003. 384 с.
11. Кун Т. Структура научных революций. М.: АСТ, 2001. 320 с.
12. Лакатос И. История науки и ее рациональные реконструкции. Структура и развитие науки. Из Бостонских исследований по философии науки. М.: Прогресс, 1978. С. 203–235.
13. Ленин В.И. Материализм и эмпириокритицизм // Полн. собр. соч. 5-е изд. М.: Политическая литература, 1968. Т. 18. 526 с.
14. Ницше Ф. Сочинения: в 2 т. Т. 1. М.: Мысль, 1990. 830 с.
15. Новая философская энциклопедия. 2-е изд., испр. и доп. М.: Мысль, 2010. Т. 2. 634 с.
16. Новейший политологический словарь / авт.-сост. Д.Е. Погорелый, В.Ю. Фесенко, К.В. Филиппов. Ростов н/Д: Феникс, 2010. 318 с.
17. Политология: словарь-справочник / М.А. Василик, М.С. Вершинин и др. М.: Гардарики, 2001. 328 с.
18. Пробейголова Н. Технологии мифотворчества в процессе конструирования современной политической реальности (на примере Украины, ЛНР и ДНР): цивилизационный подход // Журнал Института наследия. 2018. № 2 (13). URL: <http://nasledie-journal.ru/ru/journals/208.html> (дата обращения: 23.05.2021).
19. Пушкарева Г.В. Homo politicus: политическая реальность и политический дискурс // Общественные науки и современность. 2013. № 5. С. 90–100.



20. Скородумова О.Б. Постглобализация как социальный феномен современного общества // Социальная политика и социология. Т. 16. 2017. № 3 (122). С. 205–212.
21. Шюц А. Формирование понятия и теории в общественных науках // Американская социологическая мысль / под ред. В.И. Добренкова. М.: Изд-во МГУ, 1994. 496 с.
22. Nikiporets–Takigawa G. «Sociopolitical insider» system: promises and limitations for the political analysis and prognosis // PolitBook. 2018. No. 1. P. 6–20.

**Дементьев Д. В.,**

магистрант

«Кемеровский государственный университет»

Г. Кемерово, Россия

E– mail: [info@owc.ru](mailto:info@owc.ru)**Dementiev D,**

master's Degree Student

Kemerovo State University

Kemerovo city, Russia

E– mail: [info@owc.ru](mailto:info@owc.ru)**Аннотация:**

В статье рассматривается взаимодействие России и Германии в процессе урегулирования украинского конфликта. Анализируется выдвижение, согласование и реализация следующих инициатив: отправка миссии ОБСЕ в зону конфликта, формирование «Нормандской четверки», создание «Контактной группы по урегулированию», выработка и принятие «Минских соглашений» и «Формулы Штайнмайера». Особое внимание уделяется разности видения конфликта Россией и Германией на фоне серьезных разногласий в оценке событий 2014 года – присоединения Крыма к РФ и начала вооруженного конфликта в Донбассе.

**Ключевые слова:**

украинский конфликт, Россия, Германия, миссия ОБСЕ, «Нормандская четверка», Контактная группа, «Минские соглашения», «Формула Штайнмайера».

**Annotation:**

The article discusses the Russian–German relations in the process of settling the Ukrainian conflict. Special attention is paid at the following initiatives: the deployment of the OSCE monitoring mission, forming the Normandy Format, creating a «Contact Group», developing and adopting the «Minsk Agreements» and the «Steinmeier Formula». The issue is considered in the context of serious differences in Russian and German official positions on the 2014 events – the annexation of Crimea to the Russian Federation and the beginning of the armed conflict in the Donbas.

**Keywords:**

Ukrainian conflict, Russia, Germany, OSCE monitoring mission, Normandy Format, Contact Group, Minsk Agreements, Steinmeier Formula.

**ВЗАИМОДЕЙСТВИЕ РОССИИ И ГЕРМАНИИ В ДЕЛЕ УРЕГУЛИРОВАНИЯ УКРАИНСКОГО КОНФЛИКТА**

Актуальность изучения украинского вопроса в российско–германских отношениях обусловлена тем, что с началом конфликта отношения России с Германией, главным партнером на Западе, и с Западом в целом оказались в состоянии серьезного кризиса. На сегодняшний день преодоление этого кризиса во многом зависит именно от урегулирования ситуации в Украине.

С обострением ситуации в юго–восточных регионах Украины после смены власти в Киеве в феврале 2014 г., Германия выступает с инициативой создания наблюдательной миссии ОБСЕ для формирования объективной картины происходящего в регионе на фоне существования неподтвержденных слухов о положении там русско–язычного населения и передвижениях российских войск в Крыму [1].

А. Меркель получила поддержку данной инициативы со стороны В. Путина, однако страны Запада и Россия разошлись в видении будущей миссии в Совете ОБСЕ. Запад выступает за распространение мандата миссии на всю территорию Украины, включая Крым, против чего решительно выступает Россия (18 марта 2014 г. подписан указ о вхождении полуострова в РФ) [2].

Главную роль в достижении компромисса с Россией в Совете ОБСЕ сыграла Германия в лице А. Меркель и министра иностранных дел – Ф.–В. Штайнмайера [3, 4, 5]. Благодаря дипломатическим усилиям, сторонам удалось достичь консенсуса 21 марта 2014 г. – формально мандат миссии был распространен на всю территорию Украины, но были определены первоначальные районы дислокации наблюдателей, в число которых не вошел Крым [6].

К лету 2014 года конфликт на юго–востоке Украины перерос в полномасштабные военные действия. А. Меркель и Ф. Олланд, видя в России одну из сторон конфликта, незаконно аннексировавшую Крым и поддерживающую сепаратистов юго–востока Украины, способствуют началу диалога между Москвой и Киевом. На полях празднования 70–летия высадки союзных войск в Нормандии (6 июня 2014 г.) лидеры России, Украины, Германии и Франции впервые совместно обсудили ситуацию на юго–востоке Украины, что привело к формированию «Нормандской четверки» [7].

Германия в диалоге с Россией продвигает идею создания контактной группы по урегулированию конфликта в составе Украины, России и ОБСЕ [8]. С точки зрения России, данный подход является подменой понятий, так как Москва не является стороной конфликта, а Киеву необходимо вести диалог со своими юго–восточными регионами [9].

Вопрос создания контактной группы долгое время был одной из основных тем контактов А. Меркель и Ф.–В. Штайнмайера с В. Путиным и С. Лавровым. Сторонам вновь удалось достигнуть компромисса – Контактная группа была создана в июне 2014 г., в неё вошли Россия – за что выступал Запад (в том числе Германия и Украина), Украина, ОБСЕ и представители ЛНР и ДНР – за что выступала Россия.

Главным итогом работы Контактной группы стала разработка и подписание «Минского протокола» (5 сентября 2014 г.), предусматривающего установление режима прекращения огня и шаги по политическому урегулированию конфликта [10].

Однако подписание документа не остановило боевые действия. В феврале 2015 на фоне очередного обострения, А.

Меркель и Ф. Олланд едут в Киев и Москву для переговоров об урегулировании. Итогом их миротворческой инициативы стала выработка и согласование «Нормандской четверкой» в ходе саммита в Минске (11–12 февраля 2015 г.) более подробного документа – «Комплекса мер по выполнению Минских соглашений», и его подписание членами Контактной группы [11]. А. Меркель и В. Путин подчеркнули большую роль друг друга в достижении компромисса в Минске [12, 13].

В соответствии с Минскими соглашениями [14], Верховной радой были определены территории, на которые распространяется закон об особом статусе Донбасса, однако предусмотренного договоренностями вступления закона в силу не произошло – в него были внесены поправки о вступлении в силу только после проведения в регионе местных выборов в соответствии с украинским законодательством и международными стандартами. Это вызвало серьезные разногласия между Украиной и ЛНР, ДНР, Россией и завело Минский процесс в тупик.

Выход был найден Ф.–В. Штайнмайером. 2 октября 2015 г. он предложил компромиссную схему вступления закона об особом статусе в силу («Формула Штайнмайера») – вступление закона в силу в день проведения местных выборов на временной основе, а на постоянной – после их признания со стороны ОБСЕ [15]. Однако выборы в регионе так и не были проведены, на фоне чего ЛНР и ДНР проводят собственные (11 ноября 2018 г.) и формируют свои органы власти.

Что касается реализации Минских соглашений – Россия и Германия признают, что на сегодняшний день не была достигнута их «нулевая точка» – прочное перемирие, после которого должно начаться политическое урегулирование [16].

По мнению российской стороны, именно Украина, при попустительстве Запада (в том числе Германии), намеренно срывает режим прекращения огня и отторгает юго–восточные регионы, не желая переходить к реализации политической части соглашений – предоставлению особого статуса Донбассу [17]. В связи с этим Россия «с пониманием относится» к проведению в ЛНР и ДНР собственных выборов [18] и принимает ряд законов, направленных на поддержку жителей республик – о признании документов ЛДНР, безвизовом режиме, упрощенном получении гражданства РФ [19, 20].

Германия возлагает основную ответственность за выполнение Минска на Россию, аргументируя это тем, что Россия развязала конфликт, вторгнувшись на территорию Украины, оккупировав и аннексировав часть территории. Германия обвиняет Россию в поддержке и прямом влиянии на сепаратистов, нарушающих режим прекращения огня и препятствующих доступу ОБСЕ на контролируемые ими территории [21]. На фоне отсутствия прочного перемирия Германия считает справедливым отказ Украины от обсуждения шагов по политическому урегулированию [22]. Также Германия считает нарушением Минских соглашений фактическое признание Россией выборов в ЛДНР и документов самопровозглашенных республик [23, 24].

Таким образом, несмотря на абсолютно разные позиции Германия и Россия активно взаимодействуют по вопросу украинского конфликта. Германия, видя в России непосредственного участника конфликта, способствует её «втягиванию» в процесс урегулирования: благодаря усилиям Германии удается установить прямой диалог между властями Украины и России, вследствие чего появляется «Нормандская четверка» и Контактная группа при участии России. Также благодаря посредничеству и гибкой позиции Германии неоднократно удавалось достичь взаимоприемлемых решений между Москвой и Киевом: размещение миссии ОБСЕ; выработка и подписание Минских соглашений; принятие «Формулы Штайнмайера». Россия же, участвуя в урегулировании, подчёркивает исключительно внутривосточный характер конфликта и воспринимая себя не как его участницу, а как посредника и представителя интересов юго–восточных регионов Украины. Будучи готовой идти на компромисс с Западом по вопросам урегулирования ситуации в Донбассе, Россия отказывается от какого–либо обсуждения статуса Крыма.

#### Информационные источники:

1. Regierungspressekonferenz (03.03.2014) / Die Bundesregierung / URL: <https://www.bundesregierung.de/breg-de/suche/regierungspressekonferenz-vom-3-maerz-845474> (дата обращения: 15.03.2020).
2. Выступление и ответы на вопросы сенаторов С. Лаврова (21.03.2014) / МИД РФ / URL: [https://www.mid.ru/web/guest/foreign\\_policy/news/asset\\_publisher/cKNonkJE02Bw/content/id/69394](https://www.mid.ru/web/guest/foreign_policy/news/asset_publisher/cKNonkJE02Bw/content/id/69394) (дата обращения: 15.03.2020).
3. Regierungserklärung von Bundeskanzlerin Merkel (20.03.2014) / Die Bundeskanzlerin / URL: <https://www.bundeskanzlerin.de/bkin-de/suche/regierungserklaerung-von-bundeskanzlerin-merkel-798926> (дата обращения: 18.03.2021).
4. Außenminister F.–W. Steinmeier im Interview zu seiner Reise in die Ukraine / Auswärtiges Amt / URL: <https://www.auswaertiges-amt.de/de/newsroom/140323-bm-wams/261082> (дата обращения: 18.03.2021).
5. Комментарий МИД РФ в связи с решением о развертывании на Украине СММ ОБСЕ / МИД РФ / URL: [https://www.mid.ru/web/guest/kommentarii\\_predstavitelya/-/asset\\_publisher/MCZ7HQuMdqBY/content/id/69258](https://www.mid.ru/web/guest/kommentarii_predstavitelya/-/asset_publisher/MCZ7HQuMdqBY/content/id/69258) (дата обращения: 22.03.2021).
6. Размещение СММ ОБСЕ на Украине / ОБСЕ / URL: <https://www.osce.org/ru/pc/117108?download=true> (дата обращения: 02.02.2020).
7. От Нормандии до Берлина / Коммерсант / URL: <https://www.kommersant.ru/doc/3120462> (дата обращения: 08.01.2020).
8. Regierungspressekonferenz (03.03.2014) / Die Bundesregierung / URL: <https://www.bundesregierung.de/breg-de/suche/regierungspressekonferenz-vom-3-maerz-845474> (дата обращения: 17.03.2020).
9. Пресс–конференция С. Лаврова по итогам переговоров с Госсекретарем США Дж. Керри (14.03.2014) / МИД РФ / URL: [https://www.mid.ru/web/guest/maps/ua/-/asset\\_publisher/ktn0ZLTvbbS3/content/id/70650](https://www.mid.ru/web/guest/maps/ua/-/asset_publisher/ktn0ZLTvbbS3/content/id/70650) (дата обращения: 06.02.2020).
10. Минский протокол (05.09.2014) / OSCE / URL: <https://www.osce.org/ru/home/123258?download=true> (дата обращения: 18.01.2020).

11. Regierungspressekonferenz (06.02.2014) / Die Bundesregierung / URL: <https://www.bundesregierung.de/breg-de/suche/regierungspressekonferenz-vom-6-februar-843640> (дата обращения: 21.03.2020).
12. Pressestatements von Bundeskanzlerin und dem Französischen Präsidenten (12.02.2015) / Die Bundeskanzlerin / URL: <https://www.bundesregierung.de/breg-de/suche/pressestatements-von-bundeskanzlerin-merkel-und-dem-franzoesischen-praesidenten-hollande-am-12-februar-2015-843864> (дата обращения: 23.03.2020).
13. Пресс-конференция по итогам российско-венгерских переговоров (17.02.2015) / Президент РФ / URL: <http://www.kremlin.ru/events/president/transcripts/47706> (дата обращения: 22.03.2021).
14. Комплекс мер по выполнению Минских соглашений (15.02.2015) / Президент РФ / URL: <http://kremlin.ru/supplement/4804> (дата обращения: 22.03.2021).
15. Заседание Международного дискуссионного клуба «Валдай» (27.10.2016) / Президент РФ / URL: <http://www.kremlin.ru/events/president/transcripts/54439> (дата обращения: 07.04.2020).
16. Пресс-конференция по итогам встречи В. Путина с А. Меркель (02.05.2017) / Президент РФ / URL: <http://www.kremlin.ru/events/president/transcripts/54439> (дата обращения: 07.04.2020).
17. Интервью С. Лаврова МГТРК «МИР» (10.05.2017) / МИД РФ / URL: [https://www.mid.ru/foreign\\_policy/news/-/asset\\_publisher/cKNonkJE02Bw/content/id/2750818](https://www.mid.ru/foreign_policy/news/-/asset_publisher/cKNonkJE02Bw/content/id/2750818) (дата обращения: 10.03.2021).
18. Кремль «относится с пониманием» к выборам в ЛНР и ДНР (12.11.2018) / Коммерсант / URL: <https://www.kommersant.ru/doc/3798033#id1670980> (дата обращения: 17.04.2020).
19. Пресс-конференция С. Лаврова (21.02.2017) / МИД РФ / URL: [https://www.mid.ru/web/guest/meropriyatiya\\_s\\_uchastiem\\_ministra/-/asset\\_publisher/xK1BhB2bUjd3/content/id/2654869](https://www.mid.ru/web/guest/meropriyatiya_s_uchastiem_ministra/-/asset_publisher/xK1BhB2bUjd3/content/id/2654869) (дата обращения: 10.03.2021).
20. Путин заявил о гуманитарном характере предоставления гражданства РФ для жителей Донбасса / ТАСС / URL: <https://tass.ru/politika/6372144> (дата обращения: 18.03.2021).
21. 8726-е заседание СБ ООН (18.02.2020) / ООН / URL: <https://undocs.org/ru/S/PV.8726> (дата обращения: 10.03.2021).
22. Rede von Außenminister S. Gabriel (20.02.2017) / Die Bundesregierung / URL: <https://www.auswaertiges-amt.de/de/newsroom/-/292264> (дата обращения: 07.04.2020).
23. Regierungspressekonferenz (20.02.2017) / Die Bundesregierung / URL: <https://www.bundesregierung.de/breg-de/suche/regierungspressekonferenz-vom-20-februar-844192> (дата обращения: 18.04.2020).
24. Regierungspressekonferenz (26.04.2019) / Die Bundesregierung / URL: <https://www.bundesregierung.de/breg-de/suche/regierungspressekonferenz-vom-26-april-2019-1603560> (дата обращения: 18.04.2020).

**Егиков А. А.**

Аспирант кафедры всеобщей истории Северо–Осетинского государственного университета им. К.Л. Хетагурова, Учитель истории и обществознания МБОУ СОШ № 15 им. Героя Советского Союза Мильдзихова Х.З.

**Egikov A.A.**

Postgraduate student of the Department of General History of the North Ossetian State University named after K. L. Khetagurov, Teacher of History and Social Studies of MBOU Secondary School No. 15. Hero of the Soviet Union Mildzikhov Kh. Z.

**Аннотация:**

В научной статье рассматривается проблематика армянотурецких взаимоотношений на современном этапе. Выявляются причины отсутствия дипломатических контактов между ними. Немаловажную роль в этой связи занимает исторический фактор, исследуемый в научной работе. Исходя из этого, анализируется хронология инициатив обеих сторон, а также третьих сил в решении данной проблемы. В этом отношении отмечаются определенные перспективы в налаживании диалога между Арменией и Турцией.

**Annotation:**

The scientific article examines the problems of the Armenian-Turkish relations at the present stage. The reasons for the lack of diplomatic contacts between them are revealed. An important role in this regard is played by the historical factor studied in scientific work. Based on this, the chronology of the initiatives of both sides, as well as third forces in solving this problem, is analyzed. In this regard, certain prospects are noted in the establishment of a dialogue between Armenia and Turkey.

**Ключевые слова:**

Армения, Турция, Азербайджан, дипломатические отношения, система преусловий, Нагорный Карабах, геноцид армян, «футбольная дипломатия», Цюрихские протоколы, урегулирование взаимоотношений.

**Key words:**

Armenia, Turkey, Azerbaijan, diplomatic relations, system of preconditions, Nagorno-Karabakh, Armenian genocide, "football diplomacy", Zurich protocols, settlement of relations.

**К ВОПРОСУ ОБ ОСНОВНЫХ ЭТАПАХ ПРОЦЕССА НОРМАЛИЗАЦИИ ВЗАИМООТНОШЕНИЙ  
МЕЖДУ АРМЕНИЕЙ И ТУРЦИЕЙ**

Несмотря на то, что Армения и Турция находятся в непосредственной близости друг от друга, отсутствие каких-либо взаимоотношений между ними является реалистичной картиной на современном этапе. Выражается это в закрытой государственной границе. Актуален в этой связи вопрос возобновления дипломатических отношений. Рассматривая его, необходимо отметить те моменты, имевшие место быть в процессе их нормализации после распада советского государства.

В 1991 г. на карте мира появилось множество стран, в числе которых была и Армения, получившая право самостоятельно проводить внешнюю и внутреннюю политику. Сложные и противоречивые исторические события в армянотурецких взаимоотношениях в прошлом, не помешали Турции стать одним из первых государств, признавших ее независимость. Однако начавшийся вооруженный конфликт в Нагорном Карабахе, свел на нет весь процесс развития дипломатических контактов между ними. В этом противостоянии турецкая республика заняла позицию азербайджанской стороны.

Аргументировалось это тем, что она явилась прекрасным проводником турецких интересов в Среднюю Азию, среди которых множество тюркских стран с исламской идеологией. Это полностью укладывалось в ее идею создания единого пространства государств по указанным выше критериям. Реализации проекта помешал Нагорно–Карабахский конфликт, в ходе которого Армения отстаивала интересы армян региона. Азербайджанская сторона расценила ее действия за попытку оккупации своих земель. В конечном итоге, появление на карте Южного Кавказа непризнанного международным сообществом нового государства создало «буферную зону» между Турцией и Азербайджаном, что представляло большую проблему для претворения в жизнь описанной выше идеи.

Исходя из сложившейся ситуации, турецкое государство стало применять целый пакет санкций в адрес армянской республики с целью ее отказа от претензий на Карабах. Выразились они в следующих преусловиях:

- Отказ от агрессивной, по ее мнению, политики в адрес Азербайджана, возвращение Карабаха под его юрисдикцию;
- Отказ от обвинений в адрес Османской империи в организации и осуществлении ею геноцида армян в 1915 г.;
- Отказ от возможных территориальных претензий на восточные провинции современного турецкого государства. Другими словами, требование заключается в публичном аннулировании положений Севрского договора 1920 г., согласно которому площадь армянской республики значительно увеличивалась за счет Турции. [1, с. 65–92]

Только в случае выполнения указанных выше условий, открытие армянотурецкой границы имеет место быть. Встречное предложение армянской стороны об урегулировании вопроса без определенных требований не встречает понимания.

Описанная выше ситуация находилась в замороженном состоянии вплоть до 2005 г. Летом того же года на острове Ахтамар, располагающимся в акватории озера Ван, что на территории Турции, по ее инициативе началась реставрация

армянского христианского храма Сурб Хач. Работы по восстановлению сооружения были завершены в целом к осени 2006 г., а его открытие произошло 29 марта 2007 г.

После этого наметилась перспектива возобновления армянотурецкого диалога. Свой вклад в разрешение проблемы внес также журналист Г. Динк, имевший этнические корни обеих стран. В частности, своей работой он пытался сдвинуть ситуацию, имеющую место быть между двумя государствами, с мертвой точки. Так, являясь одновременно основателем и главным редактором турецкой газеты «Агос», он, в номерах, выпускаемых ею, поднимал острые вопросы армянотурецких взаимоотношений. Необходимо подчеркнуть, что журналист не придерживался позиции, какой-либо из двух сторон, сочувствовал проблемам обеих. Общество же окрестило его деятельность как «зеркало четвертого пути», суть, которой заключалась в отстаивании нейтральной позиции. Аргументом в пользу этого умозаключения служит один немаловажный факт. В частности, после того, как во Франции был принят закон, признававший преступлением отрицание геноцида армян, Динк выступил против него, намеревался поехать во Францию для выражения протеста. [4]

Острая тематика, затрагиваемая им в периодической печати, не могла не привести к привлечению внимания со стороны некоторых социальных групп, среди которых присутствовали радикальные элементы, видевшие решение проблем исключительно силовым путем. На фоне этого Динку постоянно поступали угрозы с требованием прекратить подобную деятельность. Нежелание же выполнять выдвинутые условия привело к его убийству 19 января 2007 г. О. Самастом, что спровоцировало позднее массовые волнения в стране под лозунгом «Мы все Гранты Динки». [6]

Следующая попытка нормализовать армянотурецкие взаимоотношения произошла на высоком политическом уровне. В частности, речь идет о серии переговоров между президентами двух стран, С. Саргсяном и А. Гюлем в сентябре-октябре 2008 г. в рамках футбольных матчей между Турцией и Арменией. Дипломатические мероприятия привели к тому, что 10 октября 2009 г. главы внешнеполитических ведомств, А. Давутоглу и Э. Налбандян подписали в Цюрихе два важнейших протокола – «Об установлении дипотношений» и «О развитии двусторонних отношений». [5]

Документы предусматривали нахождение консенсуса по многим вопросам. Позднее в законодательных органах власти двух стран начался активный процесс их ратификации, протест которому выразили некоторые оппозиционные группы. В частности, армянскую сторону не устраивал пункт о взаимном признании государственных границ. Это фактически аннулировало бы положения Севрского договора 1920 г. [2] Турция же в свою очередь получила массу замечаний от своего азербайджанского партнера, заявившего о том, что нормализация армянотурецкого диалога невозможна без урегулирования статуса Нагорного Карабаха. [3] В конечном итоге, инициативы политиков оказались безрезультатны.

Вновь внести коррективы пытается депутат турецкого парламента К. Пайлан, имеющий армянские этнические корни. С 2015 г. он ведет активную деятельность, направленную на защиту прав и свобод национальных меньшинств Турции, в числе которых присутствует и армянский народ. Выражается она в придании огласке острых проблем турецкой истории. Особое внимание при этом он акцентирует на вопросе признания геноцида армян, требуя также объективного и всестороннего анализа исторического события. [7] Несомненно, это вносит свои коррективы в налаживание диалога между странами, актуализируя проблемы, имеющие место быть. Такая деятельность привлекает внимание со стороны политических элит Турции и Армении, дающих разные оценки его работе. В частности, присутствует критика с турецкой стороны и полная поддержка с армянской. В конечном счете, работа депутата в этом направлении дает пищу для размышлений инициативным людям, стремящимся способствовать урегулированию взаимоотношений между двумя государствами.

Резюмируя сказанное выше, необходимо подчеркнуть, что чрезмерная принципиальность обеих сторон, является пока что ощутимой преградой в налаживании диалога. Выходом из сложившегося положения, думается, может являться посредническая деятельность мирового сообщества, с учетом интересов обеих стран.

#### Информационные источники:

1. Демоян Г. Турция и Карабахский конфликт в конце XX–начале XXI веков. Историко–сравнительный анализ. – Ереван.: ПРОСПЕКТУС, 2006. – 255 с.
2. Подписание протоколов с Турцией может спровоцировать кризис в Армении. – Режим доступа: [www.ria.ru/20091010/188340719.html](http://www.ria.ru/20091010/188340719.html) (дата обращения: 21.05.2021).
3. Azerbaijan condemns Turkish pact. – Режим доступа: <http://news.bbc.co.uk/2/hi/europe/8301314.stm> (дата обращения: 22.05.2021).
4. Fransa'ya «ahlaki üstünlüğümüz» var mı? – Режим доступа: [www.hurriyet.com.tr/fransa-ya-ahlaki-ustunlugumuz-var-mi-19526703](http://www.hurriyet.com.tr/fransa-ya-ahlaki-ustunlugumuz-var-mi-19526703) (дата обращения: 22.05.2021).
5. Zurich Protocols. – Режим доступа: [www.mfa.gov.tr/site\\_media/html/zurich-protokolleri-en.pdf](http://www.mfa.gov.tr/site_media/html/zurich-protokolleri-en.pdf) (дата обращения: 23.05.2021).
6. «Բոլորս Յրանտ ենք, բոլորս հայ ենք». բարձրաձայնով են Թաքսիմի ցուցարարները. – Режим доступа: [www.armenpress.am/arm/news/721619/taksim-protestors-state-we-all-are-hrant-we-all-are-armenians.html](http://www.armenpress.am/arm/news/721619/taksim-protestors-state-we-all-are-hrant-we-all-are-armenians.html) (дата обращения: 24.05.2021).
7. Դժոխքահայ պատգամավորը պահանջում է հետաքննել 1915–ին հայազգի պատգամավորների սպանության պատճառները. – Режим доступа: [www.azatutyun.am/a/27690013.html](http://www.azatutyun.am/a/27690013.html) (дата обращения: 25.05.2021).

**Егиков А. А.**

Аспирант кафедры всеобщей истории Северо–Осетинского государственного университета им. К.Л. Хетагурова, Учитель истории и обществознания МБОУ СОШ № 15 им. Героя Советского Союза Мильдзихова Х.З.

**Egikov A.A.**

Postgraduate student of the Department of General History of the North Ossetian State University named after K. L. Khetagurov, Teacher of History and Social Studies of MBOU Secondary School No. 15. Hero of the Soviet Union Mildzikhov Kh. Z.

**Аннотация:**

В научной статье исследуется геополитическая ситуация на Южном Кавказе после Первой мировой войны. Особое внимание при этом уделяется положению армянской республики, получившей независимость после распада Российской империи. В этой связи изучаются внешние факторы, повлиявшие на ее дальнейшее развитие. Рассматриваются ее взаимоотношения с сопредельными государствами, оценивается их характер. В частности, выявляются причины противоречий, имевших место быть в дипломатических контактах Армении с ними, в рассматриваемый хронологический период.

**Annotation:**

The scientific article examines the geopolitical situation in the South Caucasus after the First World War. At the same time, special attention is paid to the position of the Armenian Republic, which gained independence after the collapse of the Russian Empire. In this regard, the external factors that influenced its further development are being studied. Its relationship with neighboring states is considered, their character is assessed. In particular, the reasons for the contradictions that took place in the diplomatic contacts of Armenia with them in the chronological period under consideration are revealed.

**Ключевые слова:**

Армения, Турция, Российская империя, СССР, Антанта, США, дипломатические отношения, конфликт, Московский договор, Севрский договор.

**Key words:**

Armenia, Turkey, Russian Empire, USSR, Antanta, USA, diplomatic relations, conflict, Treaty of Moscow, Treaty of Sevres.

### **К ВОПРОСУ О ПОЛОЖЕНИИ АРМЯНСКОЙ РЕСПУБЛИКИ ПОСЛЕ ПЕРВОЙ МИРОВОЙ ВОЙНЫ**

Появление новых государств на карте мира в ходе исторического развития – процесс неизбежный. В этой связи Первая мировая война и последовавшие затем революционные события в ряде стран внесли свои коррективы. Южный Кавказ, как один из самых сложных регионов с различных точек зрения, приковал к себе пристальное внимание после окончания глобального конфликта. Армения, Грузия и Азербайджан получили возможность самостоятельно проводить внешнюю и внутреннюю политику. Особый интерес в этой связи представляет армянская республика, оказавшаяся в наиболее проблематичных условиях, нежели ее соседи. В частности, актуален вопрос ее развития в сложных геополитических обстоятельствах после распада Российской империи.

Прежде чем приступить к всестороннему изучению аспекта, необходимо рассмотреть ситуацию в регионе, имевшую место быть в поздний этап Первой мировой войны. В частности, вооруженное противостояние развивалось с переменным успехом для каждой из сторон. Особый интерес представляет Кавказский фронт, где ситуация для Османской империи выглядела не совсем оптимистичной. К 1916 г. российской армией контролировался 500–километровый участок по линии Трапезунд – Битлис – Ван. Предпринимались ею попытки к наступлению вглубь Малой Азии. Успешное продвижение в этом направлении открывало путь к Стамбулу, что означало неминуемую военную катастрофу для турецкого государства. Сложное положение последнего порождало дискуссии между странами Антанты о его будущем. В частности, секретное соглашение Сайкса – Пико – Сазонова, заключенное в мае 1916 г., определяло раздел азиатских владений Османской империи. Западные армянские земли, а также проливы Босфор и Дарданеллы должны были впоследствии находиться под российской юрисдикцией. Киликия отходила Франции, Великобритании получала территорию, соответствующую современным Иордании и Ираку. Соглашение, таким образом, предусматривало отторжение значительной части земель от турецкого государства после Первой мировой войны. [1, с. 250–330]

Однако, в октябре–ноябре 1917 г. в Российской империи происходят революционные события и к власти приходят большевики, обратившие пристальное внимание на ситуацию в Южном Кавказе и судьбу тех земель, занятых ранее царскими войсками. В частности, в декабре 1917 г. Ленин поручает подготовить декрет по западным армянским землям. Согласно документу, планировалось провести референдум на этой территории и при положительном исходе присоединить их к советскому государству. Однако позднее происходит смена внешнеполитического курса в этом направлении. Так, в феврале–марте 1918 г. на российско–турецких переговорах в Брест–Литовске Л. Троцкий принимает предложение Талаатпаши о выводе российских вооруженных сил с занятых прежде земель, в том числе и с Карсской области. Сложившаяся ситуация угрожала безопасности территориям преимущественно с армянским населением в контексте возможной турецкой экспансии на Южный Кавказ.

Несомненно, это развязало руки Турции в ее дальнейших планах на регион. В частности, наметилась перспектива ее проникновения вглубь Закавказья, установления контроля по линии Карс – Нахичевань – Карабах – Гянджа, воссоединения со своим азербайджанским союзником.

Начавшееся ее энергичное наступление было остановлено наспех сформированной армянской армией в сражениях под Сардарпатом и Баш–Апараном в мае 1918 г. А уже 28 мая того же года была официально провозглашена

независимость Армении. Подписанный же 4 июня 1918 г. мирный договор признавал ее суверенитет. Наряду с этим имели место и территориальные потери. В частности, к турецкой стороне отходили земли Карсской и Батумской областей, часть Эриванской губернии, а также Ахалкалакский и Ахалцихский уезды Тифлисской губернии. [6, p. 301]

К 1920 г. произошли серьезные изменения в геополитической картине Южного Кавказа. Красная армия, нанеся ряд ощутимых поражений белогвардейскому движению, вышла на Баку. В Турции же происходят революционные события, в ходе которых к власти приходит генерал М. Кемаль. Изменения, происходящие в обеих странах, привлекали внимание стран Антанты, в планах которых была реставрация старых политических режимов в них путем проведения военной интервенции. Исходя из этого, между ними постепенно завязываются тесные и стратегические взаимоотношения. В частности, Советскую республику заинтересовало предложение турецкой стороны об осуществлении социалистической революции до берегов Босфора в обмен на военную и экономическую помощь. [2, с. 113–144]

Между тем, 19 января 1920 г. Высший Совет союзных сил Антанты признал независимость Армении с условием, что ее окончательные границы будут уточнены в дальнейшем. США же предлагали установить свой мандат на управление ею и арбитражным решением определить ее границы с Турцией. Под давлением республиканской партии Сенат отказал в этом президенту В. Вильсону. Однако относительно второго аспекта ответ западного мира оказался положительным для армянской республики. Так, согласно подписанному 10 августа 1920 г. Севрскому договору ей отходили восточные регионы турецкого государства.

Описанная выше картина вынудила Кемалья действовать активнее на дипломатическом поприще. Апеллируя к тому, что в случае бездействия весь Южный Кавказ может оказаться в орбите влияния западных стран, а также, что Армения является, по его мнению, их пособником во внешнеполитической линии, он предлагал советской республике ликвидировать, фактически, ее независимость.

Через неделю после подписания Севрского договора начались сепаратные переговоры между ними в Москве. Были приглашены и армянские представители во главе с Л. Шантом. Их же диалог с Г. Чичериним не привел к успеху. В частности, предложение советской стороны об отказе от положений указанного выше договора армяне посчитали неприемлемым. Одновременно с этим, он не смог убедить Ленина на передачу Вана, Муша и Битлиса Армении. Ситуация же в советско-турецких переговорах была иной: был урегулирован ряд территориальных вопросов, имевших место быть между ними. [3, с. 30–64]

Поражения Турции под Сардарпатом и Баш–Апараном делали новую войну с Арменией неминуемой. Для первой была создана максимально комфортная геополитическая обстановка, в которой Грузия проявляла нейтралитет по отношению к возможному противостоянию, а Азербайджан полностью разделял идеи турецкой стороны. Таким образом, она, после серии военных провокаций и зеркальных действий с армянской стороны, 23 сентября 1920 г. начала наступление в ее сторону. В ходе военных действий последняя была разгромлена, и большая часть ее территории оказалась в оккупации. Дашнакское правительство вынуждено было в сложившихся обстоятельствах уступить власть в стране большевикам, осуществившим во главе с Г. Орджоникидзе политический переворот в республике. В частности, 29 и 30 ноября в Иджеване и Ереване соответственно была установлена советская власть. [5, с. 322–332]

В это же время в Александрополе в ночь со 2 на 3 декабря 1920 г. глава внешнеполитического ведомства Армении А. Хатисян от имени уже несуществующего правительства подписал с Турцией мирное соглашение. Оно устанавливало те границы между ними, имеющие место быть и на современном этапе. А уже Московский и Карсский договоры, подписанные соответственно 16 марта и 13 октября 1921 г. окончательно урегулировали все территориальные вопросы между Турцией и Россией. [4, с. 289–292]

Резюмируя сказанное выше, необходимо подчеркнуть, что геополитическая картина на Южном Кавказе после Первой мировой войны выглядела сложной и противоречивой. Армянская республика, получившая независимость спустя продолжительное время, смогла внести определенные коррективы в развитие региона. Однако дальнейший этап ее истории вплоть до 1991 г. будет связан с нахождением в составе советского государства.

#### **Информационные источники:**

1. Вышинский А.Я., Лозовский С.А. Дипломатический словарь. В 2-х томах. – М.: Государственное издательство политической литературы, 1948. – 1851 с.
2. Киреев Н.Г. История Турции. XX век. – М.: ИВ РАН, 2007. – 608 с.
3. Моисеев П.П., Розалиев Ю.Н. К истории советско–турецких отношений. – М.: Государственное издательство политической литературы, 1958. – 83 с.
4. Нерсисян М.Г. История армянского народа. С древнейших времён до наших дней. – Ереван.: Изд–во Ереванского университета, 1980. – 460 с.
5. Оганесян Э. Век борьбы. Очерк 100–летней истории дашнакской партии и национально–освободительной борьбы армянского народа. Т. 1. – Мюнхен.: Феникс, 1991. – 385 с.
6. Novannisian R.G. The Armenian People from Ancient to Modern Times. Vol. II. Foreign Dominion to Statehood: The Fifteenth Century to the Twentieth Century. – London.: Palgrave Macmillan, 1997. – 493 p.



**ОСОБЕННОСТИ СОЦИАЛЬНО–ПОЛИТИЧЕСКОГО  
ПРОСТРАНСТВА КАК ФАКТОР РЕАЛИЗАЦИИ PR–  
ТЕХНОЛОГИЙ В ИЗБИРАТЕЛЬНЫХ КАМПАНИЯХ:  
СРАВНИТЕЛЬНЫЙ АНАЛИЗ ОПЫТА США И РОССИИ**

**THE FEATURES OF SOCIO–POLITICAL SPACE AS A FACTOR  
OF PR–TECHNOLOGIES IMPLEMENTATION IN THE  
ELECTORAL CAMPAIGNS: THE COMPARATIVE ANALYSIS OF  
USA’S AND RUSSIA’S EXPERIENCE**

**Коротецкая В. С.,**

Студентка Московского Педагогического Государственного  
Университета, институт истории и политики

**Шевцова Т. С.,**

Студентка Московского Педагогического Государственного  
Университета, институт истории и политики

**Korotetskaya V.S**

Student of the Moscow State Pedagogical University, Institute  
of History and Politics

**Shevtsova T.S.**

Student of the Moscow State Pedagogical University, Institute  
of History and Politics

**Аннотация:**

Наше исследование базируется на развернутом анализе технологий и методик PR президентских избирательных кампаний в США и России с 2000 по 2021 год. При помощи сравнительного метода в работе выявляются существенные характеристики, основные тенденции развития PR–технологий в политической сфере, а также обосновывается зависимость выбора применяемых технологий от особенностей социально–политического пространства. Эмпирическую базу исследования составили интервью политтехнологов и экспертов, имеющих отношение к ведению рассматриваемых избирательных кампаний. При сопоставлении опыта применения двумя разными государствами определенных методов продвижения в проекте прослеживается динамика изменений в использовании PR–технологий в избирательных кампаниях, зависящих от господствующей политической культуры.

**Ключевые слова:**

PR–технологии, GR–технологии, политический рынок, политический PR, избирательные технологии, избирательные кампании, политическая культура, политический менеджмент, политические коммуникации, политический имидж

**Annotation:**

The search is based on complex analysis of PR–technologies and methods of presidential selective campaigns in the USA and Russian Federation from 2000 to 2021. Using the comparative method, the author identifies the essential characteristics, the main trends in the development of PR technologies in the political sphere, and also proves the dependence of the choice of technologies used on the characteristics of the socio–political space. The empirical basis of the study was made up of interviews with political strategists and experts who were involved the election campaigns under. In comparing the experience of two different states using certain methods of promotion in the project, the dynamics of changes in the use of PR technologies in election campaigns, depending on the prevailing political culture.

**Key words:**

PR–technologies, GR–technologies, political marketing, political PR, electoral technologies, election campaigns, political culture, political management, political communications, political image

**ОСОБЕННОСТИ СОЦИАЛЬНО–ПОЛИТИЧЕСКОГО ПРОСТРАНСТВА КАК ФАКТОР РЕАЛИЗАЦИИ PR–ТЕХНОЛОГИЙ В  
ИЗБИРАТЕЛЬНЫХ КАМПАНИЯХ: СРАВНИТЕЛЬНЫЙ АНАЛИЗ ОПЫТА США И РОССИИ**

В связи с развитием такого направления, как политический маркетинг, PR–технологии в избирательных кампаниях являются гарантом успеха того или иного кандидата. Реклама приобрела вездесущий характер, и её востребованность с каждым годом лишь нарастает. Если принять во внимание, что выборы — это деятельность, близкая к маркетингу, то следует обратиться к направлениям PR и GR.

Уместно полагать, что с появлением новых технологий, возникновением трансдисциплинарности ввиду глобализации, политика максимально приблизилась к бизнесу. Если ранее ключевым фактором победы на выборах являлся сам политик, его программа, взгляды, харизма, то в эпоху развитой политической рекламы, образ лидера конструируется целым рядом экспертов. В основе лежит не только работа с самим политиком, но и работа с электоратом в одной связке с воздействием на общественное сознание. Именно поэтому актуальность нашего исследования обусловлена необходимостью выявления существенных характеристик и методик, активно использующихся в проведении кампаний.

С оформлением политического менеджмента как обособленного направления возникли PR и GR, а политические технологии сформировались в определенные группы и стали иметь конкретную структуру.

Также нельзя не отметить роль глобальной демократизации общества, что было толчком для развития PR в политике. Принятие демократических принципов в глобальном масштабе, привело к трансформации социально–политического пространства. Приобретение обширного спектра политических, экономических свобод и прав усложнило структуру общества. С каждым десятилетием в развитых и развивающихся странах формируется все более активное и вовлеченное в политику общество. Молодое поколение в силу своего возраста и амбиций ведёт тщательное наблюдение за тем, что происходит на политической арене. Более того, появление СМИ, интернета и других ресурсов, повлияло на распространение информации и её доступность практически для каждого. Исходя из этого, в современном мире политикам необходимо базироваться не только на основные массы — организации выступлений перед публикой, обращениях, но и на тесном взаимодействии с молодежью, достигшей избирательного возраста на их “территории”. Таким местом стали социальные сети Instagram, Facebook, Twitter и другие. Появилась необходимость задействовать максимальные

ресурсы для проведения избирательной кампании. В связи с этим появилась потребность в выработке новых, ранее не использованных политических технологий.

В общем понимании политические технологии – это “совокупность способов, методов и процедур воздействия на человеческие массы с целью изменения их политического поведения в достижении определенных целей, а также решения политических и управленческих задач” [2]. В структуре рекламы в целом, следует выделять два направления, которые уместно рассматривать и в данной статье: ATL–реклама и BTL–реклама. Первый тип характеризуется всеобщей направленностью на массы, а второй – охватывает комплекс нестандартных методов продвижения, направленных на прямой контакт с клиентом или в нашем случае избирателем.

Средства массовой информации сегодня — это главный механизм формирования общественного мнения. Так, по данным ФОМ, доля тех, кто получает информацию из новостных сайтов в Интернете в России возросла с 13% до 44%, а тех, кто из форумов, блогов, социальных сетей – с 4% до 19% [3]. Наше общество находится на грани постиндустриализма. Поэтому в современном мире СМИ берут на себя роль новой, четвертой ветви власти, которая оказывает безусловное воздействие на социально–политические и экономические процессы не только в отдельно взятом государстве, но и за его пределами.

В плане формирования некоего инструментария политического PR следует понимать, в каких условиях они будут применяться. Иными словами, этот самый инструментарий зависит от развития общества (что включает в себя технологический уклад, уровень цифровизации и в целом коммуникаций), а также политической культуры. Поэтому логично предположить, что особенности социально–политического пространства будут основным фактором для реализации PR–технологий в избирательных кампаниях.

Политический PR включает в себя мероприятия, которые направлены не только на работу с кандидатом, но и на работу с обществом. Так, перед выборами осуществляются социологические срезы, позволяющие исследовать шансы на победу и сделать объективные выводы об узнаваемости и популярности политического лидера. Из этого исходит, что задача пиарщиков в области политики заключается в создании своеобразного уникального продукта, бренда в лице своего заказчика.

Согласно данным Федеральной избирательной комиссии США Хилари Клинтон, потратила \$897,7 млн на рекламную кампанию в предвыборной гонке, в то время как ее оппонент республиканец Дональд Трамп – \$429,5 млн. Также в эту среду активно вовлекаются спонсоры, как, например, в случае с Х. Клинтон один из крупнейших – Дональд Сассман [4]. Таким образом, на сегодняшний день политический PR актуализировался настолько, что стал обособленным направлением бизнеса.

Если принимать во внимание то, что общество стремительно движется к постиндустриализму и информация выступает в качестве ключевого ресурса, стоит обратиться к такому средству политического PR, известному сегодня, как информационная война. Под ней понимается борьба нескольких социальных групп, целью которых является реализация политических и экономических стратегических задач посредством влияния власти на гражданское общество, где главный инструмент — это использование и распространение отобранной информации, способная снизить рейтинг своего оппонента.

В своем исследовании основное внимание мы уделяем тем PR–технологиям, которые были применены на президентских выборах как в США, так и в России. Следует отметить, что зачастую методы имеют общую основу, но при этом имеют свои особенности. Это связано с уровнем политической культуры, экономическим развитием и эффективным функционированием политических институтов.

Политическая культура США и политическая культура России различны по многим параметрам, в частности в отношении к демократии: если американское общество изначально боролось за свободу, равенство прав и конституционализм, то российское исторически тяготело к принципам соборности и сильной власти. Этот факт не только повлиял на развитие гражданского общества, но и обусловил характерные черты электоральных кампаний, повлияв на выбор тех или иных PR–технологий.

Анализ президентских избирательных кампаний с 2000 по 2021 г. и в США и в России продемонстрировали то, что основными методами продвижения являются: а) использование больших данных и статистики для анализа и составления объективной картины рейтинга кандидата; б) создание определенной имиджевой модели, ориентированной на конкретный архетип; в) активное использование социальных медиа для большего охвата электоральных групп; г) использование разных бэкграундов для каждого субъекта. Стоит также отметить, что в ходе последних кампаний актуализировались полевые исследования и стали активно применяться технологии Big Data. Об этом свидетельствуют данные о разоблачении всемирно известной Cambridge Analytica, которая прибегнула к выгрузке данных пользователей Facebook [6].

Американские кандидаты делали акцент на использование медиакоммуникаций, тем самым привлекая многочисленную часть электората – молодежь. И Д. Трамп, и Б. Обама, и Х. Клинтон “поддерживали связь” с избирателями через социальные сети Twitter и Facebook, делая посты как бы от первого лица.

В отношении нового избранного американцами президента Д. Байдена, стоит отметить, что его кампания проходила в нестандартных условиях пандемии коронавируса, что отразилось на качестве технологий и транслируемой повестки. Так, затраты на кампанию Байдена составили порядка 502 млн долларов [5]. В ходе кампании он максимально сократил количество мероприятий и выступлений в целях недопущения высказываний, которые бы могли негативно сказаться на его имидже. Это компенсировалось другими технологиями: например, Байден использовал современные инструменты привлечения электората такие, как аккаунт, продвигающий лидера в TikTok и Youtube. Также использовалась технология вовлечения при помощи сотрудничества с лидерами мнений, одним из которых стал Дуэйн Джонсон. Еще одним любопытным инструментом стало распространение импровизированных, а не постановочных видеороликов,

содержащих объяснение избирателей о том, какие преимущества имеет Джозеф Байден. Тем не менее, одним из значимых инструментов, обеспечивших успех избранному президенту, стали антитрамповская риторика и повестка борьбы с коронавирусом.

В целом, все кандидаты традиционно использовали активное тиражирование АПМ и рекламу на телевидении. Американские кандидаты отличались же оригинальностью и некоторые, к примеру, выпускали ролики на YouTube, привлекая медийных личностей (к этому, например, прибегнул Б. Обама с повесткой “We are one”, привлекая в ролике популярных музыкантов и лидеров мнений).

В России PR–кампании приобрели несколько иной оттенок. Так, кампания Медведева 2008 года проходила отличной от других представленных ранее. Во–первых, выстраивалась она таким образом: политтехнологи брали основные проблемы современной России и подстраивали кандидата в образ “идеального лидера”, который способен справиться с насущными вопросами. Также на протяжении кампании он проводил встречи с электоратом, включающим в себя такие группы, как молодые семьи, врачи, рабочие. При этом, он подстраивался под группу, с которой была организована встреча: например, к молодежи он выходил не в официальном костюме, а в повседневной одежде. В целом, Медведев организовывал мероприятия так, что его деятельность и предвыборная кампания синтезировались так, что впоследствии первая стала неэффективной. Следует отметить, что он также не принимал участия в теледебатах, а в основном делал акцент на АПМ и ATL–рекламу. В основном, акцент делался на социальную сферу. Соответственно, это было отражением состояния, “болевым точкой”, народа в 2008 году в преддверии глобального экономического кризиса. Кампании В. Путина тоже не отличались разнообразием применения PR–технологий и базировались скорее на архетипе благодушного «спасителя», который решит все проблемы в стране.

Говоря о России, следует сказать, что Основной задачей PR–кампаний в нашей стране является общая электоральная повестка нежели продвижение отдельных кандидатов с использованием нестандартных инструментов. Примечательно, что российские кандидаты, в отличие от западных, не придавали большого значения активной реализации агитационной программы на региональном уровне – в основе был своего рода общий посыл, содержащий в себе смысл интеграции и единства российского народа.

Также немаловажным итогом исследования является то, что в дополнение к выявленным критериям эффективности следует добавить особенности политической системы, в рамках которой происходит продвижение кандидат: если в США с двухпартийной системой кандидаты с нуля выстраивали свою стратегию и стремились максимально использовать все методы, то в России лидеры использовали имидж партии и опыт и достижения прошлых лет, порой частично избегая использование некоторых методов (например, в 2018 году В. Путин отказался от участия в теледебатах и выпустил лишь один ролик за всю избирательную кампанию).

Резюмируя результаты анализа, следует обратить внимание на несколько важных аспектов. Во–первых, реализация PR–технологий действительно зависит от условий, динамики и процессов на социально–политическом пространстве, которые связаны с факторов политической культуры, что в результате влияет на качество кампании и разнообразие PR–технологий, что мы можем видеть на контрастном примере России и США. Во–вторых, интересной особенностью является то, что американские кампании проходят преимущественно посредством использования VTL–рекламы и отличаются повышенной динамикой с точки зрения вовлеченности гражданского общества, в отличие от российских, которые в основном базируются на схеме общая социальная повестка+идеальный кандидат, вписанный в российские реалии и преобладанием ATL–рекламы. Логично полагать, что особенности социально–политического пространства в целом так же, как и уровень развития гражданского общества, в частности, являются базисом для формирования PR–стратегии в политике.

#### **Информационные источники:**

1. Демидченко Виктор Владимирович Понятие политических технологий: сущность, формы и виды // Власть. 2015. №12. URL: <https://cyberleninka.ru/article/n/ponyatie-politicheskikh-tehnologiy-suschnost-formy-i-vidy> (дата обращения: 15.04.2021).
2. Источники новостей и доверие СМИ : Интернет как источник информации: практики и доверие [Электронный ресурс] : ФОМ, 30 января, 2019 <https://fom.ru/SMI-i-internet/14170> (Дата обращения: 16.04.2021)
3. Клинтон потратила на предвыборную кампанию в два раза больше Трампа [Электронный ресурс]: Юлия Сапронова, Евгений Евтеев, РБК, 07 ноября 2016 <https://www.rbc.ru/politics/07/11/2016/58172d119a79478828b87ccc> (Дата обращения: 15.04.2021)
4. Байден потратил на предвыборную кампанию более \$500 млн с начала года [Электронный ресурс]: ТАСС, 10 октября 2020 URL: <https://tass.ru/mezhdunarodnaya-panorama/9680671> (Дата обращения: 17.04.2021)
5. Cambridge Analytica: компания, которая научилась «взламывать» выборы через Facebook 19 марта 2018 URL: <https://meduza.io/feature/2018/03/19/cambridge-analytica-kompaniya-kotoraya-nauchilas-vzlamyvat-vybory-cherez-facebook> (Дата обращения: 13.04.2021)

**Компаниец В. А.,**

слушатель, Военный учебно–научный центр сухопутных войск «Общевойсковая ордена Жукова академия Вооруженных Сил Российской Федерации»

**Зайцев Н. Н.,**

кандидат педагогических наук, Новосибирский военный институт имени генерала армии И.К. Яковлева войск национальной гвардии Российской Федерации.

**Kompaniets V,**

Military Training and Research Center of the Land Forces «Combined Arms Order of Zhukov Academy of the Armed Forces of the Russian Federation».

**Zaitsev N,**

Candidate of Pedagogical Sciences, Novosibirsk Military Institute named after General of the Army I. K. Yakovlev of the National Guard of the Russian Federation.

**Аннотация:**

В статье авторами предпринята попытка проанализировать некоторые подходы к объяснению появления в обществе такого явления как фашизм. Актуальность работы обусловлена тем, что несмотря на Победу Советского Союза над фашистской Германией, в XXI веке на Западе вновь набирают популярность праворадикальные общественные движения и партии. Причины фашизма авторы рассматривают с позиции фрейдизма Вильгельма Райха и социальной психологии Эриха Фромма.

**Annotation:**

In the article, the authors made an attempt to analyze some approaches to explaining the appearance in society of such a phenomenon as fascism. The relevance of the work is due to the fact that despite the victory of the Soviet Union over Nazi Germany, in the XXI century in the West, right–wing social movements and parties are gaining popularity again. The authors consider the causes of fascism from the position of Wilhelm Reich’s Freudianism and Erich Fromm’s social psychology.

**Ключевые слова:**

фашизм, неофашизм, правый радикализм, фрейдизм, социальная психология.

**Key words:**

fascism, neo–fascism, right–wing radicalism, Freudianism, social psychology.

**ФАШИЗМ – ПРИЧИНЫ ПОЯВЛЕНИЯ ПРАВОРАДИКАЛЬНОЙ ИДЕОЛОГИИ В ОБЩЕСТВЕ**

Первые два десятилетия XXI века сопровождаются возрождением фашистского движения и культивированием фашистской философии в либеральных демократиях Запада. Политические теоретики выделяют различия между тоталитаризмом, авторитаризмом и фашизмом. Хотя все они являются формами правления, они различаются с точки зрения власти государства, культа и харизмы лидера, ограничений политической свободы, прославления насилия. Фашистская идеология основана на доминировании и авторитаризме. Нелиберальные элементы все чаще появляются в демократиях с ростом антиэмиграционных, антиэкологических, расистских сторонников партий и движений, а также с ростом и консолидацией различных террористических сетей в Европе, Латинской Америке и США [5].

В Европе необходимость возродить национальную идентичность, отражающую утверждение «чистой» этнической и религиозной принадлежности, обострила сильные националистические настроения, а также апелляцию к расистским идеям «чистой крови» [2; 6]. Возникновение неофашистских партий в Европе часто рассматривается как следствие массовой «проблемы беженцев» – иммигрантов в Сирии, Ливии и стран Северной Африки, спасающихся от войны или конфликта, спровоцированного США и их союзниками. Фашистские партии в Германии, Франции, Австрии, Венгрии, Хорватии, Польше, Италии, Греции, Испании и других европейских странах настаивают на ограничении миграции.

Причины, по которым идеи фашизма одобряются и принимаются обществом исследовал Вильгельм Райх – венский психиатр, коллега Фрейда, член Франкфуртской школы. Вильгельм Райх в 1933 году опубликовал работу «Психология масс и фашизм» с целью объяснить, почему Германия в период 1928–1933 годов повернулась к фашизму, а не к коммунизму [7]. Он рассуждал, что одним из основных факторов было то, что рабочий класс выбрал фашизм в основном из–за усиления сексуального подавления, которое было основой подавленной сексуальной энергии, обращенной к авторитаризму. Это резко контрастировало с относительным сексуальным освобождением революционной России. Он изо всех сил пытался объяснить главную загадку: что заставило массы последовать за партией, цели которой объективно и субъективно расходились с их собственными интересами? Почему люди ищут собственных репрессий при авторитарных режимах, когда это явно противоречит их собственным и классовым интересам? Почему люди жаждут авторитарной фигуры, непревзойденного авторитета, за которым они могут замаскировать подавление своих биологических импульсов, проникающих в рациональный разум, часто сопровождаемых вспышками насилия?

Идеология Германии в то время была «аффективной идеологией», основанной на эмоциях, а не на аргументах. Райх вступил в коммунистическую партию в 1928 году и посетил Россию в 1929 году, изучая детские сады и школы. В «Сексуальной революции» он восхваляет подрыв буржуазно–патриархальной семьи в процессе коллективизации [8]. Он был одним из первых, кто исследовал социальную патологию фашизма как психологическое состояние, приняв фрейд–марксистский подход. В 1932 году, накануне триумфа Гитлера в Германии, он работал с Эрихом Фроммом, Карлом Ландауэром, директором Франкфуртского психоаналитического института, и Генрихом Менгом в Институте социальных исследований во Франкфурте, что положило начало слиянию марксизма и психоанализа. Райх рассматривал сексуальное подавление в обществе как источник психологического подавления в сознании человека. Таким образом, Райх призвал к сексуальной революции и большей сексуальной свободе, чтобы уменьшить распространенность неврозов и способствовать развитию

более здоровой политической жизни. В своем подходе к психологии фашизма он использовал подход, который он назвал «Sex Pol», который связывал экономическое с психологическим, Райх утверждал, что связующим звеном в этом была авторитарная семья, воплощавшая структуры и идеологии авторитарного государства. Подавление естественной сексуальности ребенка, делает ребенка пугливым, застенчивым, послушным, боящимся авторитета, «хорошим» и «приспособленным» в авторитарном смысле. У ребенка парализованы мятежные силы, потому что любой бунт наполнен тревогой. Подавление сексуального любопытства и сексуального мышления у ребенка вызывает общее подавление мышления и критических способностей. Цель сексуального подавления состоит в том, чтобы создать человека, который приспособлен к авторитарному порядку и который будет подчиняться ему, несмотря на все страдания и деградацию. Сначала ребенок должен приспособиться к структуре авторитарного миниатюрного государства – семьи, это делает его способным впоследствии подчиниться общей авторитарной системе.

Таким образом, фашизм – это не просто идеология в том смысле, что он является частью когнитивной схемы, он закреплен в теле, в желании и эмоциях. Райх утверждал, что подавление естественной генитальной детской сексуальности может привести к появлению уродливых политических субъектов с чувством бессилия и агрессии, которые всегда ищут фигуру отца по аналогии с патриархальной семьей. Райх связывает фашизм с патриархальной структурой семьи. Неудивительно, что его взгляды с самого начала вызывали подозрение. Он был исключен из Коммунистической партии Германии, а затем из Международной психоаналитической ассоциации. Его книги были сожжены нацистами, а позже, после эмиграции в США, его работа подверглась нападкам, и по приказу судьи его книги были уничтожены. В 1957 году он был заключен в федеральную тюрьму Дэнбери, а затем в федеральную тюрьму Льюисбурга, где было исследовано его психическое здоровье. Позже он умер в том же году в Льюисбурге.

Эрих Фромм, бежавший из Германии в Нью-Йорк еврей, когда нацисты пришли к власти, был известным социальным психологом и философом. Он опубликовал в 1941 году работу «Бегство от свободы» [9]. Это был один из основополагающих текстов политической психологии. Ему было интересно исследовать психологические условия, которые привели к возникновению нацистского режима. Фромм проводил различие между «свободой от» и «свободой для», где первая относилась к свободе от государственных и социальных условностей. Это требует преодоления чувства безнадежности и борьбы за освобождение от власти, но личная аутентичность часто не достигается и уступает место замене старой системы подчинением новой авторитарной системе. Тезис этой книги состоит в том, что современный человек, освобожденный от оков до индивидуалистического общества, которое одновременно давало ему безопасность и ограничивало его, не получил свободы в позитивном смысле реализации своего индивидуального «Я», то есть выражение его интеллектуального, эмоционального и чувственного потенциала. Свобода, хотя и принесла ему независимость и рациональность, сделала его изолированным и, следовательно, тревожным и бессильным. Эта изоляция невыносима, и альтернативы, с которыми он сталкивается, состоят в том, чтобы либо уйти от бремени этой свободы в новые зависимости и подчинение, либо продвинуться к полной реализации позитивной свободы, которая основана на уникальности и индивидуальности человека. Задача, которую ставит перед собой Фромм, – понять причины тоталитарного бегства от свободы. Он стремился понять, почему миллионы людей в нацистской Германии искали способы избежать свободы, желая отказаться от своей свободы вместо того, чтобы хотеть свободы, они искали способы убежать от нее. Серьезная угроза нашей демократии не в существовании зарубежных тоталитарных государств. Это существование внутри наших личных отношений и внутри наших собственных институтов условий, которые дали победу внешнему авторитету, дисциплине, единообразию и зависимости от Лидера в зарубежных странах. Соответственно, поле битвы также находится здесь – внутри нас самих и наших институтов.

Научная литература наводнена сообщениями о «подъеме» или «возвращении» фашизма, который обычно считался определенным историческим периодом между 1919–1945 годами в Германии, Испании и Италии [3]. Многие авторы подчеркивают преемственность с историческим фашизмом, основываясь на расизме, евгенике и превосходстве белых, на политике уничтожения еврейских и других групп, коммунистов, гомосексуалистов и психически больных, которые в глазах государства были классифицированы как неграждане и нечеловеческие существа [1; 4].

Изучение социальной патологии неофашизма в XXI веке привело к появлению новой формы «радикального правого популизма», характеризующегося сочетанием национализма с ксенофобией, авторитаризмом и популистской критикой либеральной демократии. Проблема сегодняшнего фашизма не может рассматриваться просто как проблема потенциального или возвращения и воссоздания нового фашизма. Проблема фашизма не может быть представлена или понята как проблема исторически сложившегося режима, конкретной системы властных отношений или зарождающейся идеологии, фашизм так же расплывчат, как и сам феномен власти.

#### **Информационные источники:**

1. Абовян Е.Н., Мосин В.А. Угроза возрождения фашизма в современном мире // Наука, образование и культура. 2020. № 1 (45). С. 18–19.
2. Васильев В.Е., Чирун С.Н. Крайне правые партии стран ЕС и фашизм: преемственность идей, угроза или реальность // Вестник Кемеровского государственного университета. Серия: Политические, социологические и экономические науки. 2019. Т. 4. № 2. С. 166–175.
3. Виноградов А.В., Зайцев Н.Н. Интерпретация немецкой классической философии идеологами фашизма // История. Исторические источники: электронный научный журнал. 2021. № 1. С. 1–11.
4. Козьякова Н.С. Антикоммунизм как основа идеологии австрийских неонацистов 1950–1970 годов // Вестник Рязанского государственного университета имени С.А. Есенина. 2019. № 1 (62). С. 67–75.

5. Котов С.В. Проблема фашизма и неонацизма в современных исследованиях: некоторые идеи, процессы и концепции // Государственное и муниципальное управление. Ученые записки СКАГС. 2016. № 1. С. 141–146.
6. Назарова М.Г. К проблеме противодействия распространения нацизма и неонацизма: история и современность // Ученые записки. 2017. № 1 (21). С. 13.
7. Райх В. Психология масс и фашизм. – М.: «Университетская книга», 1997. – 380 с.
8. Райх В. Сексуальная революция. – М.: АСТ, 1997. – 352 с.
9. Фромм Э. Бегство от свободы / Перевод Г. Ф. Швейника. – М.: АСТ, 2011. – 288 с.

**Мишин А. М.,**

Студент,

«Российский государственный  
социальный университет»**Шелковникова А. С.,**

Студент,

«Российский государственный  
социальный университет»

Москва, Россия

E –mail: [info@owc.ru](mailto:info@owc.ru)**A. M. Mishin**

Student of

« Russian State Social  
University»**A. S. Shelkovnikova**

Student of

« Russian State Social  
University»

Moscow, Russia

E –mail: [info@owc.ru](mailto:info@owc.ru)**Аннотация:**

В статье проведен анализ повышение роли Испании на мировой и региональной арене, расширения сотрудничества испанского государства в рамках и европейский международных организаций, а также представлен анализ нового проекта внешнеполитической стратегии Испании, которая отражает основные направления развития курса государства. Кроме того, сделан прогноз реализации проекта.

**Ключевые слова:**

стратегия, Испания, внешняя политика, Европейский союз, США, дипломатия, мировая политика, Европа, Латинская Америка.

**Annotation:**

The article analyzes the increasing role of Spain in the world and regional arena, the expansion of cooperation of the Spanish state in the framework and the European international organizations, and also presents an analysis of the new draft of the Spanish foreign policy strategy, as well as a forecast of its implementation.

**Keywords:**

strategy, Spain, foreign policy, European Union, USA, diplomacy, world politics, Europe, Latin America.

**ВНЕШНЕПОЛИТИЧЕСКАЯ СТРАТЕГИЯ ИСПАНИИ НА СОВРЕМЕННОМ ЭТАПЕ**

На современном этапе развития Испании в ее внешней политике можно заметить четкие приоритеты. В последние годы больше внимания уделяется общеевропейским процессам интеграции.

26 января 2021 года на сайтах Правительства Испании, Министерства иностранных дел и международного сотрудничества была опубликована новая государственная внешнеполитическая стратегия на 2021–2024 годы. В стратегии раскрыты сферы, которым правительство планирует уделять больше внимания в ближайшие 4 года. Но, выбирая внешнеполитические ориентиры, Испания поставила на первый план обеспечение национальной безопасности. Отсюда и укрепление оборонного потенциала, членство в НАТО, а также сотрудничество в военно–технической сфере с партнерами по Европейскому Союзу.

В таких условиях дипломатия Мадрида способна дать ответ на новые вызовы стратегическим позициям Испании на международной арене, а внешняя политика подразумевает широкий спектр взаимодействия с различными государствами, их объединениями и глобальными институтами в целях совпадающих интересов. На современном этапе развития в процессе реализации внешней политики государства решают различные вопросы внутреннего развития [5, с. 312]

26 января 2021 года на сайтах Правительства Испании, Министерства иностранных дел и международного сотрудничества была опубликована новая государственная внешнеполитическая стратегия на 2021–2024 годы. Данная стратегия была написана на английском и испанском языках.

В начале 2021 года, в январе, в Испании пост премьер-министра занял Педро Санчес. То есть, фактически к власти пришло коалиционное правительство Испании социалистической рабочей партии и политической партии “Мы можем!” (исп. Podemos), которые в свою очередь и занялись разработкой нового направления международной дипломатии. Стоит обратить внимание, что данная стратегия была опубликована после инаугурации нового президента США Джо Байдена. Многие политологи считают, что это было запланировано специально, поскольку раньше общих тем у испанского и американского правительств не было. Более того, фактически президентство Трампа никак не повлияло на развития отношений с Испанией. Сейчас же действующее коалиционное правительство убеждено в том, что при Байдене, Испания сможет улучшить отношения с США [3] на мировой арене: в области экономики, политики и социально–гуманитарной сферах.

Рассуждая над тем, что именно повлияло на создание новой внешнеполитической стратегии – невольно возвращаемся к теме пандемии, инфекции COVID–19, которая спровоцировала экономический кризис не только в Испании, но и в мире. Нельзя не отметить, что сама Испания оказалась в числе лидеров [2] по числу инфицированных вирусом.

Стратегия, разработанная Министерством иностранных дел, Европейского союза и сотрудничества, представляет собой план приведения в действие сильных сторон, действующих в глобальном сценарии, с помощью четырех основных руководящих принципов:

- “Больше Европы”, с более интегрированной и автономной Европой, играющей ведущую роль в мировых делах;

- “Лучшая многосторонность”, с Испанией в качестве посредника в улучшении глобального управления и управляющего взаимозависимостью;
- “Стратегический двусторонний подход», который избирателен в определении приоритетов наших двусторонних отношений;
- “Приверженность солидарности” через новое видение сотрудничества в целях развития [1].

Modernisation of Sustainable Development Cooperation policy (Модернизация политики сотрудничества в области устойчивого развития)

Еще одним важным инструментом, предусмотренным в этой Стратегии, является мониторинг и разработка плана действий по реализации «Повестки дня» на период до 2030 года; разработка нового видения испанского сотрудничества, которое включает утверждение нового Закона о международном сотрудничестве в интересах устойчивого развития, реформу и укрепление AECID, укрепление и модернизацию финансового сотрудничества и разработку Совместной Стратегии реагирования испанского сотрудничества на кризис COVID–19.; выполнение обязательства о выделении 0,5% Валового внутреннего продукта на официальную помощь в целях развития к концу этого срока полномочий; разработка и мониторинг 6–го Генерального плана испанского сотрудничества на период 2022–2025 годов; и начало Ежегодного Форума по сотрудничеству в целях развития.

Boosting Economic Diplomacy (Активизация экономической дипломатии)

В Стратегии говорится, что “наши внешние действия должны способствовать тому, чтобы сектор внешней торговли продолжал оставаться движущей силой роста и создания рабочих мест, способствующих быстрому восстановлению. И без того высокая и растущая интернационализация испанской экономики (экспорт товаров и услуг составляет около 35% ВВП, что ставит Испанию на второе место среди крупных экономик ЕС, уступая только Германии) объясняет, почему экономическая дипломатия, понимаемая как действия государств по продвижению своих экономических интересов на международной арене, стала одним из краеугольных камней внешней политики Испании и ее нынешней дипломатии”.

Technology Strategy and Global Order (Технологическая стратегия и глобальный порядок)

Документ, одобренный сегодня Советом министров, предусматривает разработку Стратегии технологического и глобального порядка, которая “будет развивать потенциал, инструменты и процессы, необходимые для реагирования на вызовы и возможности, создаваемые дублированием науки, техники и общества, а также их влиянием на международные отношения”. Это послужит “дорожной картой для подлинной технологической дипломатии Испании”.

Europe as an extension of our [Spanish] internal policy (Европа как продолжение нашей [испанской] внутренней политики)

Стратегия определяет европейскую политику как естественное продолжение испанской национальной политики и, следовательно, рассматривает ее как главный приоритет внешней политики Испании. Развитие строительства Европы имеет важное значение для Испании, которая решительно привержена более интегрированной и федеративной Европе, которая ставит людей в центр своих действий и которая играет ведущую глобальную роль, соответствующую ее геополитическим и экономическим размерам. В период 2021–2024 годов Испания стремится играть более активную роль в построении ЕС на ближайшие десятилетия. Центральная роль Европы во внешней политике Испании определит, будут ли европейские измерения и перспективы пронизывать все краеугольные камни Стратегии.

В случае Европы Стратегия предлагает определенные приоритеты, направленные на то, чтобы повлиять на европейские внешние действия в качестве ключевого элемента для укрепления позиций Испании в мире и для того, чтобы она проявляла больше лидерства по глобальным вопросам. Соответственно, она обязуется активизировать двусторонние встречи на высшем уровне с Германией, Францией, Италией, Польшей, Португалией и Румынией, используя их потенциал и расширяя механизмы регулярного сотрудничества и мониторинга; а также для укрепления стратегических двусторонних отношений с субрегиональными группами (Бенилюкс, Вышеградская группа, страны Балтии и страны Европейской ассоциации свободной торговли).

Также важную часть в дальнейшем развитии отношений занимает Европейский союз, с которым у Испании есть шанс потенциального ухудшения отношений из–за политического кризиса в стране. Мадрид, согласно внешнеполитической доктрине, намерен основательно углублять партнерство и сотрудничество с европейскими странами. В ближайшие 4 года, позиция о преобладании Европы во внешней политике Испании будет ключевой – по заявлению МИДа Испании. Будет повышаться эффективность демократических и экономических институтов страны, чтобы и Евросоюз занимал одну из лидирующих ролей в системе международных отношений для Испании, и Испания занимала одну из ведущих ролей непосредственно внутри ЕС.

Вдобавок ко всему Испания провозгласила политику мультилатерализма (сотрудничество всех ведущих стран при принятии важнейших решений). В правительстве считают, что данный принцип был незаслуженно отодвинут на второй план, ведь на все глобальные вызовы реальный ответ может дать только международная кооперация и достаточно тесное взаимодействие стран.

Что касается Латинской Америки и Карибского бассейна, то это обязательство заключается в укреплении отношений между ЕС и Латинской Америкой и Карибским бассейном [4]; что касается Магриба и Ближнего Востока, то оно предусматривает активизацию диалога со всеми странами региона. Стратегия также предусматривает укрепление трансатлантических отношений как на европейском, так и на двустороннем уровне, в то время как обязательство в отношении Африки к югу от Сахары заключается в расширении сотрудничества со странами Сахеля. Другими приоритетами, установленными в документе, являются развитие экономической и климатической дипломатии с Азиатско–Тихоокеанским регионом, а также укрепление связей с обществами России, Восточной Европы и Центральной Азии.

Кроме того, Стратегия направлена на укрепление и активизацию комплексных действий испанской внешней политики, направленных на усиление координации между всеми уровнями правительства, региональными парламентами через парламентскую дипломатию, местными органами власти, компаниями и гражданским обществом.



#### Passage through Parliament («Проход через парламент»)

В соответствии с положениями статьи 35.5 Закона о внешних действиях и услугах 2/2014 от 25 марта и после сегодняшнего утверждения Советом министров текст, который придет на смену предыдущей Стратегии 2015 года, будет представлен парламенту для ознакомления и обсуждения. После обсуждения в Нижней и Верхней палатах парламента Совет министров вновь получит текст для окончательного утверждения после доклада Совета по внешней политике [1].

Таким образом, по своей сути новая внешнеполитическая стратегия Испании направлена прежде всего на укрепление позиций Мадрида на современной международной арене. Новые направления развития дипломатических отношений явно помогут Испании интегрироваться в общеевропейское политическое и экономическое пространство, а также построить крепкие дипломатические связи за океаном, в Латинской Америке. Не исключается, что во внешней политике будут преобладать глобалистские тенденции ввиду широкого спектра направлений развития данной стратегии.

#### **Информационные источники:**

1. Council of Ministers agrees to submit Foreign Action Strategy 2021–24 to Parliament [Электронный ресурс]. – Режим доступа: – link
2. Johns Hopkins University & Medicine. [Электронный ресурс]. – Режим доступа: – link
3. Rebuilding the Western world [Электронный ресурс]. – Режим доступа: – link
4. Внешняя политика Испании в Латинской Америке: основные линии современного сотрудничества [Электронный ресурс]. – Режим доступа: – link
5. Макеева С. Б. Особенности экологической политики современного мирового сообщества // Экология. Здоровье. Спорт: материалы I Междунар. науч.–практ. конф. (г. Чита, 16 нояб. 2009 г.). – Чита: ЧитГУ, 2009. – С. 308–312.

Толстов С. В.,

Студент,

Иркутский Государственный Университет

Tolstov S. V.

Student,

Irkutsk, Irkutsk State University

**Аннотация:**

Статья знакомит с личностью Рональда Рейгана. Представлена краткая биография президента Соединенных Штатов Америки. Особое внимание уделено его политической карьере и личной жизни, а также об отношениях между двумя сверхдержавами. Как показывает история, пожалуй, именно в период XX века, мир ещё никогда не был приближен к третьей мировой войне так сильно.

**Ключевые слова:**

кинокарьера, служба в армии, консерватизм, пост губернатора, президент, Холодная война, СССР, гонка вооружений, личная жизнь.

**Annotation:**

The article introduces the personality of Ronald Reagan. A brief biography of the President of the United States of America is presented. Special attention is paid to his political career and personal life, as well as to the relations between the two superpowers. As history shows, perhaps in the period of the XX century, the world has never been so close to the Third World War.

**Keywords:**

film career, military service, conservatism, post of governor, president, Cold War, USSR, arms race, personal life.

**ЛИЧНОСТЬ РОНАЛЬДА РЕЙГАНА**

Рональд Рейган родился 6 февраля 1911 года в Тампико, штат Иллинойс. Он был вторым и самым младшим ребенком в семье. Его родителей звали Нелли Рейган и Джон Рейган. Детство и юность Рон провел в Диксоне, где окончил среднюю школу. После окончания средней школы будущий президент поступил в гуманитарный колледж Эврика, изучая такие гуманитарные науки, как экономика и социология. Во время учебы у него развился интерес к внеклассным занятиям, таким как футбол и школьные игры. После окончания колледжа в 1932 году молодой Рейган получает степень бакалавра искусств [1].

Благодаря таким хорошим качествам как приятный голос и дикция, он стал спортивным комментатором и добился определённых успехов, в результате которых его пригласили в более крупную радиостанцию, которая называется NBC (Де-Мойн, штат Айова). В 1937 году Рейган изъявляет желание покорить Голливуд и приезжает в Лос-Анджелес. Первой его ролью был спортивный комментатор. В течение 39 лет (1937–1976) он снялся в 53-х фильмах, в основном это были фильмы в жанре приключения [2].

Когда Рейган стал президентом Гильдии киноактеров, он оказался втянут в полемику вокруг коммунизма в кино, и этот инцидент изменил его политические взгляды с демократических на республиканские [1].

Еще до того, как начать покорять Голливуд, Рейган добровольно решил пройти 14 курсов повышения квалификации в армии. После их окончания, в 1937 году, он решил записаться в армейский в звании рядового, он был причислен к отряду Б, 322-й Де-Мойнской кавалерийской дивизии, штат Айова [3].

В 1942 году, уже в звании лейтенанта, он был призван на действительную службу, но из-за проблем со зрением был призван на службу с ограничениями, ему было запрещено служить за пределами Соединенных Штатов. Находясь на действительной службе, он служил в 1-й кинодивизии и в 18-й дивизии ВВС. Рейган был кадровым офицером, адъютантом и исполнительным офицером на протяжении всей своей военной службы. Благодаря Рональду Рейгану и его подразделению было выпущено около 400 учебных программ для ВВС США. [3]

Благодаря своей харизме, Рейгану и другим политическим взглядам он стал представителем консерватизма, а также путешествовал по стране в качестве телеведущего, после чего республиканцы сосредоточились на нем. В 1966 году он был утвержден кандидатом от Республиканской партии на пост губернатора Калифорнии. Результатом голосования стала победа Рональда Рейгана, он получил миллион голосов. [4]

В предвыборной программе он обозначил ряд основных задач:

- вернуть граждан на работу, живущих за счет пособий;
- избавиться от бунтовщиков из Калифорнийского университета в Беркли;
- ввести запрет на антивоенные выступления;
- избавиться от ультралибералов и оппозиционеров [4].

В 1968 году Рональд Рейган хотел уйти в отставку, но эта попытка провалилась, он занимал пост губернатора еще один срок. В течение всех сроков были окончательно сформированы политические взгляды губернатора-республиканца. В дальнейшем он продвигал эти взгляды в качестве президента [4].

В 1976 году Рональд Рейган решает баллотироваться на пост президента Соединенных Штатов, но проигрывает своему оппоненту от Демократической партии Джеральду Форду. Но Рейган не сдаётся и снова участвует в президентских выборах четыре года спустя. В то время он конкурировал с 39-м действующим президентом Джимми Картером. В 44 штатах Рейган побеждает и в конечном итоге становится 40-м президентом. Он стал самым старым президентом из всех ранее действовавших, позже этот рекорд был побит Дональдом Трампом [4].

Как только Рейган стал президентом, на его жизнь было совершено покушение, но, обладая довольно сильным телом,

он быстро пошел на поправку и позже начал свою президентскую деятельность. Благодаря его милости и опасному инциденту его популярность резко возросла. [1]

Благодаря правильному сотрудничеству с Конгрессом ему удалось добиться принятия ряда законов, направленных на стимулирование экономики, а также экономических реформ. [1] Рональд Рейган установил новый курс экономической политики, названный рейганомикой. Она заключалась в снижении темпов роста государственных расходов, снижении налогов и сокращении государственного вмешательства в экономику [6]. В 1984 году произошла еще одна победа Рональда Рейгана, он был избран на второй президентский срок, превзойдя по количеству голосов своих соперников от Демократической партии: Уолтера Мондейла и Джеральдин Ферраро [1].

В следующем году он пересмотрел некоторые экономические реформы. Во внешней политике Рональд Рейган стремился улучшить отношения с Советским Союзом. В результате был достигнут мир и закончилась холодная война. Была также объявлена борьба с терроризмом, и президент также выступил против коммунистических мятежей в Азии, Африке и Центральной Америке. [1]

Что касается внешней политики, то Рональд Рейган поставил перед собой четкую цель в противостоянии с Советским Союзом: ослабить экономику страны путем гонки вооружений, поскольку Рональд Рейган был явным противником коммунизма. Его экономическая реформа также отразилась на его внешней политике, и он значительно увеличил расходы на совершенствование оружия для противодействия СССР. [6] За два президентских срока на модернизацию вооружений было потрачено более 150 миллиардов долларов. Военное противостояние двух сверхдержав может привести к прямой войне, поскольку в 1983 году президент объявил о программе SOI (Стратегическая оборонная инициатива) и ее запуске. Такая программа должна была победить СССР и одержать над ним победу, и программа также предполагала формирование системы противоракетной обороны, которая обязана была поражать ракеты СССР во время их полета.

К 1984 году противостояние между двумя сверхдержавами начало ослабевать. В начале второго президентского срока Рональд Рейган сообщил, что Соединенные Штаты сильны с точки зрения экономики и оборонной мощи, и что дальнейшая конфронтация с Советским Союзом бессмысленна. Президент посмотрел на реальную картину происходящего и заявил, что Соединенные Штаты готовы начать переговоры. Советский Союз, благодаря смене руководства, также объявил об изменении советско-американских отношений.

Со второй половины восьмидесятых годов СССР и США начали приобретать приятную динамику, проводились различные встречи, в ходе которых были подписаны соглашения в области науки, культуры и образования, а также соглашение о сокращении стратегических вооружений. Телевидение СССР начало вести пропаганду, которая демонстрировала установление отношений между двумя сверхдержавами [8].

Первая встреча состоялась осенью 1985 года в Женеве. В конце встречи обе стороны объявили, что Третья мировая война не может быть объявлена и победителей не будет, и что любой конфликт между двумя сверхдержавами будет иметь серьезные последствия. Лидеры двух государств заявили, что страны не будут стремиться к военному превосходству [9].

Итогом этих встреч стало окончание холодной войны и нормализация отношений между СССР и Соединенными Штатами. Однако они имели негативные последствия для СССР. Ядерный потенциал Советского Союза был снижен из-за договоров об уничтожении ракет средней и малой дальности, в результате страна потеряла своих союзников в Азии, Европе и Латинской Америке. Биполярная система, на которой зиждилась стабильность мира, была разрушена [7].

В Соединенных Штатах из-за экономических реформ страна превратилась из мирового кредитора в мирового должника, такие последствия огорчили самого Рейгана. В эпоху Рональда Рейгана безработица резко возросла – с 29 миллионов до 31 миллиона. А также в эту эпоху увеличилось число бездомных в крупных городах. Бездомные обвиняли в этом Рейганомикку. [6]

Что касается личной жизни, то в 1938 году на съемках Рональд сближается с актрисой Джейн Уайман и делает ей предложение. Свадьба состоялась в Глендейле 26 января 1940 года. В браке родились две девочки: Морин (1941) и Кристина (1947). Кристина умерла в юном возрасте. В 1948 году супруги усыновили Майкла (1945 года рождения), но в том же году развелись. Инициатором развода стала его жена [5].

Второй женой Рональда Рейгана также была актриса Нэнси Дэвис. Они познакомились, когда Нэнси попросила президента Гильдии киноактеров исключить ее из голливудского „черного списка“, она попала туда по ошибке. Это была любовь с первого взгляда, и их встреча стала началом долгого и счастливого брака, в котором родились дочь Патриция и сын Рон. [5]

У Рональда и Нэнси были близкие отношения, которые никогда не выходили за рамки обычного. Их чувства только усиливались с годами и с трудностями, которые они пережили, и были такими же нежными, как и в юности. В 1989 году Рейган и его жена покинули Белый дом и вернулись в Лос-Анджелес. [5]

В 1994 году у Рональда Рейгана была диагностирована болезнь Альцгеймера. Прожив еще 10 лет, 5 июня 2004 года он умер в возрасте 93 лет в своем собственном доме. Причиной смерти стала пневмония, возникшая из-за болезни Альцгеймера, а также его немолодого возраста. Он был похоронен в Калифорнии на территории Президентской библиотеки. [5]

#### **Информационные источники:**

1. White House [Электронный ресурс]. – Режим доступа: – <https://www.whitehouse.gov/about-the-white-house/presidents/ronald-reagan/>.
2. Президент Рональд Рейган [Электронный ресурс]. – Режим доступа: – <https://ushistory.ru/populjarnaja-literatura/224-president-ronald-rejgan>

3. Military Service of Ronald Reagan [Электронный ресурс]. – Режим доступа: – <https://www.reaganlibrary.gov/reagans/ronald-reagan/military-service-ronald-reagan>
4. Биограф [Электронный ресурс]. – Режим доступа: –<https://biographe.ru/politiki/ronald-reigan/>
5. 24СМИ [Электронный ресурс]. – Режим доступа: –<https://24smi.org/celebrity/3836-ronald-reigan.html>
6. Инфопедия [Электронный ресурс]. – Режим доступа: –<https://infopedia.su/2x754b.html>
7. Фоксфорд [Электронный ресурс]. – Режим доступа: –<https://foxford.ru/wiki/istoriya/vneshnyaya-politika-sssr-v-1985-1991-gg>
8. История США [Электронный ресурс]. – Режим доступа: –<https://ushistory.ru/populjarnaja-literatura/1124-otnosheniya-sssr-i-ssha-v-gody-pravleniya-ronalda-rejgana>
9. ВЕСЬМИР [Электронный ресурс]. – Режим доступа: –<https://www.vesmirbooks.ru/fragments/1249>

**Шевцова Т.С.**

Студент бакалавр  
факультета прикладной политологии,  
Московский государственный педагогический университет

**Shevtsova T.S.**

Bachelor student  
Faculty of Applied Political Science,  
Moscow State Pedagogical University

**Аннотация:**

Исследование базируется на рассмотрении современного общества и его трансформаций посредством хронополитического метода. В рамках анализа выявлено, что темпоральность политического пространства является одной из причин социальной стратификации общества. В соответствии с данной гипотезой отражена яркая взаимосвязь между социальной сферой и темпоральностью, а также отмечена необходимость рассмотрения современного общества и решения социально-политических проблем, применяя хронополитических метод.

**Ключевые слова:**

темпоральность, хронополитика, политическое, социально-политическое пространство, социальная стратификация, типы времени, временное пространство, линейное время, самодеятельное время, досуговое время, социальная политика.

**Annotation:**

The research is based on the consideration of modern society and its transformations by the chronopolitical method. The analysis reveals that the temporality of the political space is one of the reasons for the social stratification. according to this hypothesis, a explicit relationship between the social sphere and temporality is reflected, also was noted the need to consider modern society and solve socio-political problems using the chronopolitical method.

**Key words:**

Temporality, chronopolitics, political, socio-political space, social stratification, types of time, time space, linear time, amateur time, leisure time, social policy.

**ТЕМПОРАЛЬНОСТЬ ПОЛИТИЧЕСКОГО ПРОСТРАНСТВА КАК ФАКТОР СОЦИАЛЬНОЙ ПОЛИТИКИ ГОСУДАРСТВА**

Современное общество представляет из себя сложную систему. Оно неоднородно и претерпевает постоянную трансформацию. На сегодняшний день человечество живет в мире, который постоянно меняется. Многие события уже не вызывают потрясений, а воспринимаются как логическое следствие текущих процессов. В свою очередь, проблема времени оставалась предметом для дискуссий исследователей из разных областей науки. Интересно то, что с возникновением трансдисциплинарности в политической философии возникла теория темпоральности, позволяющая по-новому анализировать политическое пространство.

Политическое время напрямую зависит от социального организма, который развивается в хаотичном порядке, регенерируя новые потребности, тем самым сужая или увеличивая его границы. Другой характерной чертой политического времени можно выделить его повторяемость или цикличность, отсюда – исходит циклически-волновой подход.

Не менее важной особенностью темпоральности в политике выделяется способность одного политического события находиться в различных временных диапазонах. В современной политической науке выделяют три уровня: реальное время, историческое и эпохальное. Каждое название уже говорит о своём временном промежутке, однако, стоит сделать акцент на том, что в различных временных рамках ситуация анализируется совершенно различным образом.

За основу такой типологизации была взята работа французского ученого Ф. Броделя [1], который впервые попытался разделить временные рамки в политики. В его понимании время можно разделить на три больших блока: время длительной продолжительности или *longue durée*, (протяжённость которого от столетия и более), циклическое время (от 10 до 50 лет) и время событий (наиболее актуальные и важные моменты на сегодняшний день. Несколько иную типологию предложил И. Валлерстайн в концепии время-пространство («TimeSpace»). Он разделил явление на пять типов, выявив эпизодическое геополитического время-пространство, циклически-идеологическое, структурное, вечное и трансформационное время-пространство [2].

Другую классификацию, которая важна для применения в анализе социальной структуры, выделил отечественный исследователь А. Панарин. Он выделяет три типа времени существования социальных групп: линейное, эсхатологическое и мобилизационное [3]. В данной типологизации каждое из времени представляет собой социальную группу, которая под влиянием тех или иных факторов начинает себя вести по одному из сценариев. Так, эсхатологическое время является временем для социальной группы, находящейся в самой последней нише социальной пирамиды и занимающих маргинальное положение. Второй тип – линейное время – включает в себя реформаторов и тех, кто пребывает в стабильном положении, будучи экономически уверенным в завтрашнем дне. По большей части сюда следует относить средний класс. Третий тип – это ускоренное или мобилизационное время, к которому зачастую относится молодежь. Также к мобилизационному времени себя относят культуры, народы и даже государства, которые стремятся выйти из своего прошлого и догнать более развивающиеся сегменты общности. В данной классификации важно то, что разделение на типы времени происходит на основании социальной стратификации общества.

Отсюда следует, что важным вопросом, который рассматривает хронополитика, является распределение общественного времени. В современном мире меняется потребности и цели людей. Исходя из этого трансформируется

и политика, основной функцией является совмещение различных общественных интересов. В XXI веке общество все больше стремится к самореализации, труд для них становится не просто источником финансирования собственной жизни, но и формой выражения своих интересов, развитие навыков и достижение жизненных целей. Индивидуальное планирование времени способно приводить к тому неравенству, что мы можем наблюдать сегодня. У каждого человека разнится длительность рабочего и свободного времени. Поэтому они утверждают, что для гармоничной жизни нужно вернуться к единому общественному времени.

Следующей сложность в обеспечении социальной политики – появление третьего типа времени. До середины двадцатого века общественное время делилось на трудовое и досуговое. В понимании трудового времени входят все сферы времени, которые индивид посвящает работе, труду и производству.

Если рассматривать досуговое время, то к нему относятся сферы деятельности человека по формированию и проведению своего досуга или свободного времени. В наши дни выделяется третье – самодеятельное, при этом оно является самым обширным и емким в жизни людей. В этот период человек больше всего направлен на выработку различных проектов, самореализацию, размышление и поиске своего места в мире. В современном мире, где труд видоизменяется, и работа перестаёт быть просто источником заработка, а становится способом самореализации и самовыражения. Более того, появляется творческое начало в рабочем процессе, что возводит труд в новую плоскость.

Государства должны поддерживать и обеспечивать достойные условия для саморазвития человека, так как в двадцать первом веке, когда скоростное распространение научных технологий и изобретений в массы позволяет сократить производственное время и направить все силы на самореализацию и удовлетворение духовных потребностей. Однако, здесь стоит уточнить, что распределение времени у каждого индивида, гражданина различно, исходя из его духовного и материального положения. В бедной и богатой стране такие потребности и возможности будут кардинально различаться. Хронополитика обеспечивает взаимосвязь между различными иерархическими уровнями и способствует стабильному распределению общественного времени, изучая различные циклы, осуществляемые той или иной системой.

Ранее мы указали, что каждый индивид имеет различные характеристики в распределении времени. Безусловно, это зависит от его социального статуса (класса). Исходя из этого очень важно рассмотреть понятие социальной стратификации и ее характерных черт.

Положение индивида в той или иной страте определяется доступом к материальным и нематериальным благам социума. На основе работ М. Вебера, П. Сорокина выделяется четыре критерия социальной стратификации: доход, власть, образование, престиж [4;5]. В своей сущности стратификация обладает двумя ключевыми характеристиками: высшие слои всегда обладают большими ресурсами, чем низшие и количество представителей высшего слоя всегда меньше, чем низшего.

Базируясь на исследовании П. Блау [6], можно выделить следующие факторы социального деления: номинальные и ранговые. К номинальным относятся чаще всего предписанные факторы, т.е. те, которые не зависят от человека и которые он не может изменить. К ним относятся пол, раса, национальность, место рождения и др. Ранговые же представляют из себя те характеристики, которые человек может приобретать как с рождения, так и изменять в течение жизни: власть, доход, престиж, образование, профессия и др. Для данного исследования следует применять лишь ранговые факторы, на которые в течение жизни человек может повлиять: 1) вероисповедание; 2) политическая ориентация; 3) трудоустройство и доход; 4) образование и планирование своего будущего 5) самоидентификация.

Применяя выделенную концептуальную модель к российским реалиям, необходимо было ориентироваться на статистические данные. Связывая православное вероисповедание с политическим выбором и в целом с фрустрационным положением современного общества РФ. Мы можем заметить, что больше всего в выборах не участвуют люди, придерживающиеся православной религии и взглядов. Это в первую очередь связано с тем, что люди привыкли к мнению, что их голос ничего не решает и их участие ничего не изменит [7].

Не менее важным фактом, что доверие к органам власти упало за последние пять лет, все больше становится процент тех, кто не одобряет действие политиков [8]. Однако, мы можем наблюдать, что при отсутствии одобрения лишь единицы готовы к борьбе за честные выборы, за отстаивание своих прав. Это опять же говорит о ценностных ориентациях и соответственно стратификации современного общества. Современный россиянин все больше с каждым годом начинает проживать в эсхатологическом времени, где уровень осознанности и образования достигает высочайших показателей, а сам человек и его ценностные ориентации меняются.

Более того, население не планирует свое будущее больше, чем на 1 или два года, что говорит о том, что они живут здесь и сейчас [9]. Планирование в основном зависит от целеустремленности и финансовой стабильности населения. В данном случае российское общество лишь на четверть обладает такой характеристикой. Именно потребность в стабильности отражается в данных о возможности рисковать. Россияне ответили, что они готовы иметь пусть небольшой, но стабильный заработок и уверенность в завтрашнем дне.

Политика, проводимая нашим государством, приводит к тому, что в обществе все больше появляется людей со средним образованием, то есть базовые навыки, которые могут приносить доход. С каждым годом все меньшее количество населения считает целесообразным получать высшее образование [10]. Это в первую очередь связано с тем, что они нацелены на получение заработка и обретение стабильности.

Следует сделать важное заключение о том, что как социальная стратификация и темпоральные потоки в государстве влияют на политику, реализуемую государством, так и политика государства влияет на них. Понимание реальной картины современного общества позволит государству более детально и целенаправленно подойти к формированию социальной политики. Удовлетворяя основные потребности человека, оно может проводить реформы, выгодные для страны, без вызывания всплеска негатива и противостояния со стороны социума. Действительно, в современном обществе РФ все больше сокращается мобилизационный поток и переходит в эсхатологический. Есть некий баланс между двумя данными

потоками. Когда эсхатологический достигает точки кризиса, врывается мобилизационный, пытающийся хоть как-то изменить ситуацию. И, наоборот, когда люди мобилизационного потока не видят успеха своих действий они переходят в эсхатологический поток, отрицая любую возможность трансформации и усиливая фрустрацию и флуктуацию.

**Информационные источники:**

1. Braudel F. The Mediterranean and the Mediterranean world in the age of Philip II. – L.:Fontana, 1972. – 2 vol. – 1375 p.
2. Wallerstein I. The inventions of timespace realities: Towards an understanding of our historical systems // Geography. – L., 1988. – Vol. 73, N 4. – P.289–297.
3. Панарин А.С. Глобальное политическое прогнозирование. М., 2000. С. 16
4. М.Вебер. Основные понятия стратификации. Избранные произведения.М.:Прогресс.1990.
5. Сорокин П.А. Социальная мобильность. М.: Academia, 2005 (Sorokin P.A. Social mobility. N.Y.; L.: Harper & Brothers, 1927).
6. Blau P. M., Schwartz J. E. Crosscutting Social Circles. Testing a Macrostructural Theory of Intergroup Relations. London : Academic Press, Inc., 1984. P.31–42
7. Религиозные организации в России. [Электронный ресурс] URL: <https://rosinfostat.ru/religioznye-organizatsii> (Дата обращения: 14.04.2021)
8. Левада-центр. Одобрение института власти [Электронный ресурс] URL: <https://www.levada.ru/2020/01/30/odobrenie-institutov-vlasti-21/> (Дата обращения: 14.04.2021)
9. Левада-центр. Планы на будущее. [Электронный ресурс] URL: <https://www.levada.ru/2020/03/25/plany-na-budushhee/> (Дата обращения: 14.04.2021)
10. ФОМ. Наука и образование. [Электронный ресурс] URL: <https://fom.ru/Nauka-i-obrazovanie/14436> (Дата обращения: 14.04.2021)

**Якуничева А. А.,**

Студентка, 5 курс Вологодского государственного  
университета (ВоГУ)

**Егорова Ю. С.,**

доцент, кандидат исторических наук Вологодского  
государственного университета (ВоГУ)

**Yakunicheva Anna**

Student, 5th year of Vologda State University

**Yegorova Yulia**

associate Professor, Candidate of Historical Sciences, Vologda  
State University

**Аннотация:**

В данной статье рассматривается проблематика функций американской мультипликации как новейшего мнемонического актора. Поднимается вопрос о стереотипизации представлений, создаваемых мультиматографом, а также о его влиянии на социум с исторической и политической точки зрения. Автор обобщил функциональное воздействие американской мультипликации на создание образа россиян в виде таблицы и сделал выводы о меморативной характеристике мультиматографа.

**Annotation:**

This article deals with the problems of the functions of American animation as the newest mnemonic actor. The article raises the question of the stereotyping of ideas created by the multimatograph, as well as its influence on society from a historical and political point of view. The author summarizes the functional impact of American animation on the creation of the image of Russians in the form of a table and draws conclusions about the memorative characteristics of the multimatograph.

**Ключевые слова:**

медиа память, образ россиян, американский мультиматограф, российско–американские отношения

**Keywords:**

media memory, image of Russians, American multimatograph, Russian–American relations.

**АМЕРИКАНСКАЯ МУЛЬТИПЛИКАЦИЯ КАК МНЕМОНИЧЕСКИЙ АКТОР В КОНТЕКСТЕ  
СОЗДАНИЯ ОБРАЗА РОССИЯН**

Стремительный рост IT–технологий не только сделал информацию более доступной и открытой для социума, но и поднял перед исследователями проблему медиа памяти. Средства массовой информации оказывают как прямое, так и косвенное воздействие на формирование коллективного мировосприятия [2]. Мультипликация же является недооценённой отраслью кинематографии, поскольку уровень стереотипизации и влияния, связанный с ней, ничуть не ниже среднестатистического фильма, однако учёные редко обращаются к ней как к важному источнику.

Лидером мультиматографии XXI века признаны Соединённые Штаты Америки, поскольку именно там сконцентрированы наиболее известные и влиятельные мультипликационные студии (Walt Disney Animation Studios, DreamWorks, Sony Pictures Animation и др). Их работы оказывают значительное влияние на мнемоническое восприятие людьми реальности.

Медиа сфера несёт в себе не только информационную функцию, снабжая людей аудио–визуальным материалом, она также создаёт мнимый опыт, создавая множество стереотипов [3]. Таким образом, неосознанно в коллективной памяти зарождаются неверные образы, искажающие восприятие реальности. Спецификой мультипликации является то, что объектами её влияния зачастую выступают несовершеннолетние, которые, ввиду особенностей психо–физиологического развития, не всегда критически воспринимают получаемую информацию, а значит степень веры в происходящее повышается.

Клише, создаваемые в американской мультипликации, иногда касаются и образа россиян. Например, в мультсериале «American dad» персонаж из России предстаёт как антагонист, зацикленный на российско–американском противостоянии. Всё, что с ним связано так или иначе отсылает зрителя к СССР: КГБ, полёты в космос, коммунизм, Холодная война. Мультипликация «BoJack Horseman» также поддерживает подобный образ российский граждан. В том числе стереотипом, который часто появляется на американских экранах, является образ хмурых, чрезмерно патриотичных россиян. Примером могут служить мультфильмы «Balto», «Madagascar 3», «Gravity Falls» и другие.

Чем подобная тенденция сказывается на социуме? На подсознательном уровне в головах телезрителей складывается довольно мрачная картина о россиянах, что оказывает влияние на туризм, политическую позицию граждан Америки (и непосредственных зрителей из других стран) и многое другое. Ложное знание, создаваемое через кинематограф, являясь инструментом премедиаии, отражается на культурном наследии [1; 3]. Один стереотип порождает другой, словно снежный ком, и вот уже вся картина мира искажается под воздействием СМИ.

Медиа сфера вдобавок способна поднимать и закреплять в умах зрителей важные социальные, исторические и политические вопросы. Мультфильм «Superman: Red Son», несмотря на значительное отхождение от оригинального комикса, показывает фабулу российско–американских взаимоотношений времён Холодной войны с двух сторон, раскрывая всю сложность и неоднозначность геополитики второй половины XX века.

Также мультиматограф способен быть мнениеобразующим инструментом в руках его создателей. Ярким примером может послужить мультсериал «The Simpsons», который не раз транслировал зрителю политическую позицию сценаристов. Американские выборы президента 2016 года были отражены в спец выпуске данного мультсериала, где создатели не



только поддержали кандидатуру Хиллари Клинтон, но и высказали мнение о том, что В.В. Путин поддерживает Дональда Трампа, вмешиваясь в выборы. Такая постановка вопроса вызвала значительный зрительский резонанс.

Однако у данного явления есть и позитивная сторона. В мультипликационных работах «Balto», «Samurai Jack», «We bare bears» конструируется образ россиянина–наставника – посредника между главным персонажем и мудростью, которая в последствии помогает ему преодолеть многие преграды. Также во многих мультсериалах создаётся представление россиянок как красивых, сильных и независимых девушек. Примером таких работ являются мультфильмы «Archer», «Anastasia», «Superman: Red Son», «Family Guy», «Regular Show» и «Avengers Assemble».

Для резюмирования форм воздействия американского мультиматографа на создание образа россиян, была создана следующая таблица.

**Таблица 1 – Аналитика воздействия американской мультипликации на образ россиян**

Форма влияния	Примеры	Мультипликационные работы
1. Стереотипизация	Суровость, матрёшка, балалайка, ручные медведи, водка, ныряние в прорубь, СССР	«Balto», «SpongeBob SquarePants», «The Simpsons», «Samurai Jack», «Archer», «We bare bears»
2. Ложные исторические образы	Образ Пугачёва, проблема судьбы Романовых, Холодная война	«American dad», «BoJack Horseman», «Anastasia», «Superman: Red Son»
3. Политическое воздействие	Образ известных политических лидеров, характеристика международной политики, внешне–политический портрет стран, описание общественных и экономических строев	«Regular Show», «American dad», «BoJack Horseman», «Superman: Red Son», «The Simpsons», «South Park», «Family Guy», «Archer», «Avengers Assemble»
4. Создание позитивного образа россиян	Душевность, доброта, мудрость, красота, талант, спортивные навыки, дружелюбие	«Balto», «Regular Show», «Samurai Jack», «Madagascar 3», «We bare bears», «Gravity Falls», «Rise of the Guardians»

Таким образом, была скомпилирована информация из мультиматографических источников американского происхождения, связанная с созданием образа россиян, проанализирована и разбита на категории по виду воздействия. Противоречивость полученных результатов связана с многосложностью данного вида кинематографических источников. Влияние, которое мультипликация США оказывает на образ россиян, можно охарактеризовать как многоступенчатое и разностороннее. Медиа память, формируемая через неё, во многом клиширована и наполнена ложной информацией, однако в том числе создаёт и позитивный образ россиян в глазах зрителей.

#### **Информационные источники:**

1. Мулер, В. Е. Образ России в американском кинематографе / В. Е. Мулер. – Благовещенск: Амурский государственный университет, 2018. – С. 218–222.
2. Политика памяти в современной России и странах Восточной Европы. Акторы, институты, нарративы: коллективная монография / под ред. А.И. Миллера, Д.В. Ефременко. – Санкт–Петербург: Издательство Европейского университета в Санкт–Петербурге, 2020. – 632 с.
3. Сафронова, историческая память: введение: учебное пособие / Ю.А. Сафронова. – Санкт–Петербург: Издательство Европейского университета в Санкт–Петербурге, 2019. – 220 с.

**Яроцкий Д. А.**  
ВА ВКО им. Г.К. Жукова

**Yarotsky Dmitry Alexandrovich**  
VA VKO named after G. K. Zhukov

**Аннотация:**

Рассмотрены особенности восприятия западными аналитиками образа Г.К. Жукова как полководца и как человека. Материал исследования: американские и британские СМИ времён Второй мировой войны. Приведены параметры создания западными СМИ эпохи Второй мировой войны образов «русский полководец» и «русский солдат». Продемонстрированы факторы, обеспечивающие закрепление характеристик Г.К. Жукова в западном сознании.

**Annotation:**

The article deals with Western perception of G.K. Zhukov's image as a commander and as a person and factors that ensure the consolidation of the characteristics of G.K. Zhukov in the Western mind. Research material: American and British media during World War II. The author discusses parameters of the creation of images of "Russian commander" and "Russian soldier" in the media during World War II.

**Ключевые слова:**

типаж, образ, стереотип, массовое сознание, культура, лингвокультура, лингвокультурный типаж.

**Key words:**

type, image, stereotype, mass consciousness, culture, linguoculture.

**Г.К. ЖУКОВ И ЛИНГВОКУЛЬТУРНЫЙ ТИПАЖ ПОЛКОВОДЕЦ (НА МАТЕРИАЛЕ ВОЕННЫХ  
ВЫПУСКОВ ЖУРНАЛА «LIFE»)**

Первые самые крупные англоязычные публикации, посвящённые Г.К. Жукову, выходят в американском еженедельнике «Life», который был первым полностью фотографическим журналом, посвящённым текущим новостям. Для любого политика или общественного деятеля было огромной честью попасть на его обложку или удостоиться упоминания в нём, не говоря уже о целой статье.

7 августа 1944 года журнал «Life» выходит с фотографией Г.К. Жукова на обложке. Фотографию сделал 31 июля 1944 года фотограф и фотохудожник Г.М. Вайль (1905–1983?). Издатели перечисляют награды: Звезда маршала, Два ордена Суворова, Золотая звезда Героя Советского Союза, два ордена Ленина, орден Красного Знамени, медаль за Сталинград. Используемый для описания эпитет (The stony-faced Russian) допускает два варианта перевода: русский с каменным лицом и убеждённый русский, так как прилагательное stone имеет эмоционально-усилительное значение – убеждённый, страстный, истинный.

В номере от 7 августа 1944 года выходит небольшая статья под названием «Russia's Generals» с фотографиями 16 советских военачальников. В небольшой статье-предисловии указано, что их лица малоизвестны на Западе. О Г.К. Жукове говорится, что красные солдаты прозвали его любимцем (Red soldiers give the name of "favourite" (liubimets) to Zhukov, sometime chief of operations of the general staff, shown on the cover). Статьи из «Life» всегда вызывали у простых американцев большой и неподдельный интерес. Так, один читатель в письме к издателям, опубликованном в номере от 21 августа 1944 года, выражает недоумение по поводу эпитета, используемого для описания военачальника эпитет (The stony-faced Russian). Читатель считает, что в уголках глаз Жукова прячется улыбка.

Итак, 12 февраля 1945 года выходит номер (Том 18, номер 7) со статьёй «Zhukov», посвящённой только Г.К. Жукову. Её автор – американский журналист Ричард Лаутербах / Richard Lauterbach (1914–1950), работавший в годы Великой отечественной войны шефом представительства американского издания «U.S. TIME magazine» в Москве. В статье также размещены карты, позволяющие читателю ознакомиться с наиболее важными вехами на полководческом пути русского военачальника. Это битва за Москву, сталинградская битва, освобождение Украины и Ленинграда, начало освобождения Европы, наступление на Берлин. Итак, Г.К. Жуков: снял осаду Москвы (lifted the siege of Moscow); заставил немцев отступить (threw the Germans into retreat, буквально 'бросил немцев в отступление'); уничтожил 6-ю немецкую армию в кровопролитном сражении, которое перевернуло весь ход войны (destroyed the Sixth German Army in a bloody battle which turned the whole ride of the war); прорвал блокаду Ленинграда (broke the blockade of Leningrad); устранение неисправностей в полевых условиях (troubleshooting in the field); начал изгнание немцев (expel the Germans). Кроме этого, В упоминаемом выпуске «Life» дана фотография Г.К. Жукова в момент принятия от генерал-фельдмаршала Вильгельма Кейтеля безоговорочной капитуляции войск нацистской Германии 8 мая 1945 года. Обратим внимание на интересное использование журналистом слова troubleshooting, которое обычно применяется для описания процесса выявления технических неисправностей или устранения поломок. Слово можно рассматривать как указатель на решающую роль маршала в переломные моменты войны, т.е. автор, выстраивая собственную проекцию текста пытается включить его в контекст иной культуры [1; 2; 3]. Слово troubleshooting иллюстрирует метафору ВОЙНА КАК МЕХАНИЗМ.

Первые строки статьи содержат высокую оценку воинским талантам Г.К. Жукова: один из величайших генералов Второй мировой войны, покоритель Берлина, его военные достижения не имеют аналогов в современном мире, ни один из военачальников из армий союзников не может с ним сравниться.

Автор статьи приводит слова москвичей, назвавших Г.К. Жукова своим спасителем. Полководца сравнивают с древнеримским героем Публием Горацием Коклесом в том числе и из-за строительства мостов и понтонных переправ

во время наступления Западного фронта в 1942 году. Г.К. Жуков один выполняет функции: генерала Джорджа Брэдли Маршалла (1880–1959), генерала Дуайта Дэвида Эйзенхауэр (1890–1969), генерала Омара Нельсона Брэдли (1893–1981). В статье приводятся слова простого русского солдата, сравнившего Г.К. Жукова с библейским Давилом, победившим огромного филистимлянского воина Голиафа, т.е. считавшуюся непобедимой Германию со всей её военной мощью.

Из перечисляемых характеристик маршала особого внимания заслуживает бейсбольный термин: pinch hitter 'игрок замены в бейсболе', т.е. игрок, который бьёт битой за другого. Для американцев бейсбол является национальным видом спорта, поэтому это очень высокая оценка – имеет репутацию лучшего нападающего в Красной армии (his reputation as the Red Army's best pinch hitter), т.е. Г.К. Жуков приходит на помощь другим и наносит решающий удар. Для англоязычного мира является характерной метафора ВОЙНА КАК ИГРА.

Итак, Г.К. Жуков перехитрил и переиграл самых проникательных немецких командиров (outguessed and outmaneuvered the Germans' shrewdest commanders), уничтожил немецкие армии (annihilated the German armies), под Москвой сознательно затянул вермахт в свою ловушку (deliberately sucked the Wehrmacht into his trap), вёл непобедимую совершенную войну (fought an unbeatable kind of war). Это талантливый и смелый руководитель (highly talented and brave leader), бесспорно, № 1 профессиональный солдат в СССР (unquestionably the No. 1 professional soldier of the U.S.S.R.), который имеет репутацию лучшего нападающего в Красной армии (his reputation as the Red Army's best pinch hitter). К 1944 году Г.К. Жуков успешно реализует свою собственную военную теорию на практике (translating his own strategical concepts into tactical reality).

На основании характера и характеристик Г.К. Жукова автор статьи создаёт портрет идеального военачальника. Признаки настоящего военного: оценивающий взгляд (appreciative eyes), начищенная до блеска обувь, он говорит прямо и чётко спокойным низким голосом, имеет личное знакомство с текущими военными сводками, он блестящий координатор, ведёт спартанский образ жизни в боевых условиях и способен работать по 12 часов в день, поддерживая себя в отличной физической форме. Основные характеристики Г.К. Жукова как воина и полководца: хитрый солдат (a wily field soldier), с лёгкостью сочетает навыки дипломата (diplomatic responsibilities) и полководца (marital abilities), не любит колебаться относительно решений (dislikes vacillation), упрям (stubborn), но соглашается с позицией других, если те могут привести убедительные доводы. Характеристики как человека: сильное и выразительное лицо (strong and expressive face), широкий лоб (broad brow), говорит прямо и чётко спокойным низким голосом (speaks directly, sharply and precisely in a calm, low voice), остаётся невозмутимым (unperturbed) даже в чрезвычайных ситуациях, блестящий собеседник (a conversationalist), постоянно занимается самосовершенствованием.

Создавшийся на Западе образ Г.К. Жукова как величайшего полководца современности в основном опирается на материалы американских СМИ времён Второй мировой войны. Присвоенные его имени характеристики (непобедимый, упрямый, настойчивый и т.д.) совпадают с архетипами «Великий полководец» и «герой» (маршал вышел из простой крестьянской семьи), прошёл все ступеньки карьерной лестницы, получил признание при жизни во всём мире.

#### **Информационные источники:**

1. Масленникова Е.М. Интерпретационный диапазон культуры и пространство текста // Иностранные языки – лингвистические и методические аспекты: Сб. науч. тр. – Тверь: Твер. гос. ун-т, 2016. – Вып. 36. – С. 118–123.
2. Масленникова Е.М. Идеологический фактор и личностная проекция текста // Язык и культура. – Томск: Томский гос. ун-т, 2017. – С. 121–214.
3. Масленникова Е.М. Интерпретирующий диапазон текста и личностная (читательская) проекция текста // Теория речевой деятельности: вызовы современности. – М.: Изд-во «Канцлер», 2019. – С. 223–224.
4. Lauterbach R. Zhukov // Life. – 1945. – Vol. 17. – No. 7. – February 12. – Pp. 94–96, 98, 100, 103–104, 106.

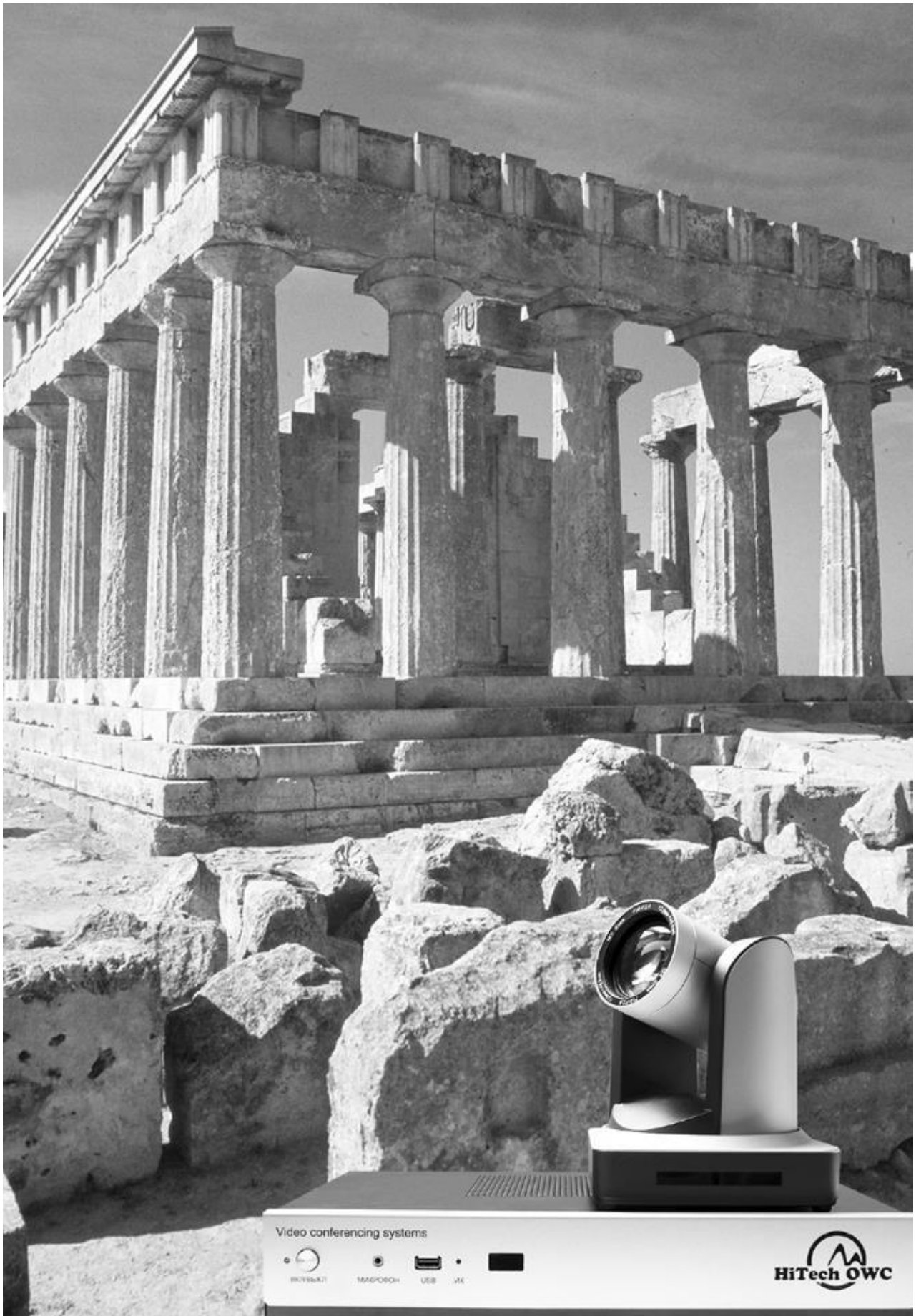

## КУЛЬТУРОЛОГИЯ

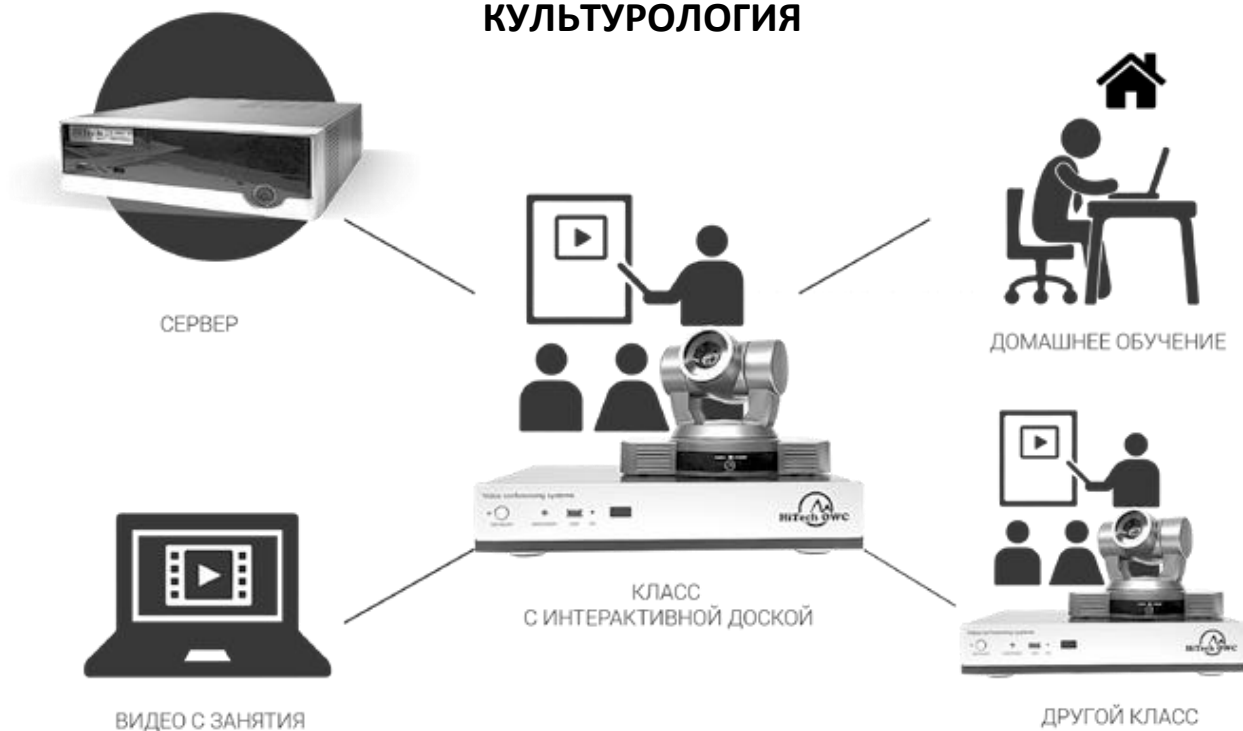

МУЛЬТИМЕДИА КОМПЛЕКС ДЛЯ ОБУЧЕНИЯ  
[WWW.HT-TC.COM](http://WWW.HT-TC.COM)



РОССИЙСКОЕ ОБОРУДОВАНИЕ ВИДЕО КОММУНИКАЦИЙ

ФОРМИРОВАНИЕ ИМИДЖА ГОСУДАРСТВЕННЫХ  
СЛУЖАЩИХ В УСЛОВИЯХ РОССИЙСКОЙ КУЛЬТУРЫFORMATION OF THE IMAGE OF CIVIL SERVANTS IN THE  
CONDITIONS OF RUSSIAN CULTURE**Айдинова В.А.**

студентка бакалавриата

**Орехова М.С.**старший преподаватель кафедры государственного и  
муниципального управления,  
Кубанский государственный аграрный университет имени**И.Т. Трубилина**

г. Краснодар, Краснодарский Край

**Aidinova V.A.**

undergraduate student

**Orehova M.S.**senior Lecturer of the Department of State and Municipal  
Management, Kuban State  
Agrarian University named after**I. T. Trubilin**

Krasnodar, Krasnodar Territory

**Аннотация:**

В данной статье говорится о важности личного влияния на формирование имиджа государственного служащего, приводится исторический аспект образования такого подхода к созданию образа служащего. Российская культура рассматривается как возможное дополнение к уже существующему имиджу государственного служащего. Также в статье дается ответ на вопрос о целесообразности вмешательства русской культуры в процесс формирования имиджа государственного служащего.

**Annotation:**

This article discusses the importance of personal influence on the formation of the image of a civil servant, provides a historical aspect of the formation of such an approach to creating the image of an employee. Russian culture is considered as a possible addition to the existing image of a civil servant. The article also answers the question of the expediency of Russian culture's interference in the process of forming the image of a civil servant.

**Ключевые слова:**

государственное управление, имидж, государственная служба, российская культура, позитивное восприятие, исторический аспект, личностное влияние

**Keywords:**

public administration, image, public service, Russian culture, positive perception, historical aspect, personal influence.

**ФОРМИРОВАНИЕ ИМИДЖА ГОСУДАРСТВЕННЫХ СЛУЖАЩИХ В УСЛОВИЯХ РОССИЙСКОЙ КУЛЬТУРЫ**

Российская Федерация – это крупное многонациональное и конфессиональное государство, аккумулирующее в себе огромное количество народностей и их культур. При таких условиях формирование имиджа должно происходить с учетом интересов всех субъектов, входящих в состав страны и их культурных и национальных особенностей.

Ни для кого не секрет, что культура любого народа непосредственно влияет на образ государственных лиц его представляющих. Например, государственные служащие Великобритании верны традициям своего государства и консервативны во многих политических вопросах, а чиновники Германии – прагматичны и стремятся к порядку во всем [1].

Российская культура многогранна и уникальна по своему существу, она объединяет в себе многие народности и их моральные ценности. Прибавим к этому влияние соседних государств и получаем смесь из различных культур, установок, ценностей, религий и т.д. Соответственно собрать в таких условиях единый образ государственного служащего, который удовлетворит запросы каждого гражданина, крайне затруднительно, если не невозможно.

Поэтому чаще образ государственного служащего в Российской Федерации оторван от национальных и конфессиональных особенностей территории, которую он представляет и строится на общепризнанных стандартах делового имиджа и характера поведения. В России есть исключения и существуют яркие примеры полного отражения культуры территории на ее высших государственных служащих – это служащие республики Чечня, республики Татарстан, Ямало–Ненецкого автономного округа, а также субъектов федерации территорий Кавказа.

Необходимо поставить вопрос: допустимо ли влияние культуры народностей субъекта Российской Федерации на формирование имиджа государственного служащего или важно прийти к единому образу государственного служащего? Возможно, опыт зарубежных стран был бы полезен в решении этих вопросов.

Например, государство Объединенное Королевство также сочетает в себе культуры различных народов, в некоторых вопросах, даже противоборствующих друг другу, как Шотландия и Англия. При этом представители двух этих народов перенесли свои традиции и культурные особенности и на образ своих государственных служащих, как в одежде, так и в манере поведения. В итоге, их Парламент наполнен пестрой национальной одеждой Шотландии и чопорными манерами англичан.

Если рассматривать Государственную Думу и Совет Федерации России в подобном аспекте, то явных различий между их представителями не будет, хотя служащие этих государственных органов представляют различные народы и территории нашей страны. Также, и на уровне глав субъектов Российской Федерации не будет особенных различий в системе формирования имиджа государственного служащего [1]. В таком случае, необходимо определить источник влияния на представление об образе государственного служащего.

Если рассматривать систему формирования имиджа государственного служащего нашей страны с точки зрения исторического аспекта, то можно заметить, что практически на всем протяжении существования нашего государства

не было случаев стихийного создания подобного образа. Зачастую образ государственного служащего насаждался правителем государства в качестве директивного наставления и не подлежал реформированию на местах в рамках культур различных территорий. Самым ярким примером является Петр I и его притеснения бояр по их поведению и манере одеваться, которые не соответствовали его собственным перспективным представлениям об образе государственного служащего, которые в свою очередь он получил во время европейских путешествий [5].

Во время существования Советского Союза существовал лишь один образ государственного служащего, и он был связан с генеральным секретарем ЦК КПСС И.В. Сталиным [3]. Сформированный им «культ личности», долгие годы оказывал сильное влияние на представление об имидже государственных служащих советского времени. Говоря о Советском союзе, нельзя допустить смешения различных культур и политики, всё было унифицировано, а уникальные религиозные и культурные обычаи забыты [2].

После падения культа и переориентации государства на Запад и Соединенные штаты Америки, произошла новая смена образа служащего. Этот образ мы можем наблюдать до сих пор: строгий костюм, галстук, сдержанные манеры поведения, официально-деловой стиль общения. Однако во многом видны проявления многих лет наставления и прививания образа – государственный служащий обязан выглядеть так, как выглядит глава государства, а значит влияние собственной культуры недопустимо [4].

На данный момент будущее культуры отечественного управления формируется в государственных университетах страны. Получаемые там знания должны стать инструментом, позволяющим студенту в дальнейшем самостоятельно пополнять свой личный и профессиональный опыт, развивая свое профессиональное «Я», планировать траекторию своего профессионального и личностного роста. Сама образовательная среда вуза должна помочь студенту в формировании ценностно – смысловых конструктов, обеспечить опыт межличностных коммуникаций, которые бы стали средством самоидентификации личности в профессии, способствовали становлению конкурентоспособности личности на рынке труда [6].

Возможно, в этом и состоит ответ на поставленный ранее вопрос – единый образ формирует один человек, глава государства или субъекта государства, и вкрапление в него какой-либо одной культуры неприемлемо. Формирование имиджа государственного служащего уже давно происходит на общемировом уровне, глобализируется, как и все остальные процессы, подобно экономике, медицине или искусству и является собирательным образом разных стран, всех культур и верований.

#### **Информационные источники:**

1. Берестнева Н.А. Конкурентоспособность персонала на предприятии / Н.А. Берестнева, М.Н. Кох // Научное обеспечение агропромышленного комплекса. Сборник статей по материалам X Всероссийской конференции молодых ученых, посвященной 120-летию И.С. Косенко. Отв. за вып. А.Г. Коцаев, 2017. – С. 1395–1396.
2. Государственное управление: проблемы реализации / Кочконян С.А., Кочконян К.Л., Орехова М.С. В сборнике: Актуальные вопросы управления: вызовы и перспективы устойчивого развития. Материалы международной научно-практической конференции, 2020. – С. 208–212.
3. Роль и место малых предприятий в современной экономике Российской Федерации / Ожева З.Б., Орехова М.С. В сборнике: Экономика и управление: актуальные вопросы теории и практики. Материалы V международной научно-практической конференции: в 2-х томах, 2016. – С. 15–19.
4. Перспективы государственного регулирования инвестиционной политики в АПК / Осмоловская М.С., Петренко И.М. В сборнике: Всероссийская научно-практическая конференция по итогам 2014 года. Материалы всероссийской заочной научно-практической конференции по экономике и гуманитарным наукам, 2014. – С. 141–146.
5. Территориальный брендинг как инструмент развития региона: сущность и принципы разработки / Осмоловская М.С., Баранович А.С. В сборнике: Территориальный маркетинг и стратегическое планирование местного развития. Материалы Всероссийской научно-практической конференции, 2016. – С. 96–101.
6. Lugovsky V.A., Kokh M.N. On the competitiveness of university graduates of the sphere of state and municipal governance / V.A. Lugovsky, M.N. Kokh // В сборнике: Lifelong learning Proceedings of 13 International Conference, – 2015. – С. 326–328.

**Агаркова А. А.,**  
студентка 1 курса магистратуры, группы ФСКД  
Краснодарского государственного института культуры

**Салалыкина Е. В.,**  
кандидат экономических наук, доцент ВАК,  
Краснодарский государственный  
институт культуры

**Agarkova Anastasia,**  
1st year student of the master's degree program, group of  
FSKD Krasnodar State Institute of Culture

**Salalykina Elena,**  
Ph. D. in Economics, Associate Professor of the Higher  
Attestation Commission Krasnodar State  
Institute of Culture

**Аннотация:**

В данной статье рассматриваются актуальные проблемы, связанные с развитием цифрового искусства в период диджитализации. В ней рассматриваются некоторые исторические аспекты образования современного цифрового искусства и его обратная сторона. Разнообразие жанров мультимедийного искусства. Определение понятия дадаизм, его задачи, структурные черты и лейтмотив. За пример был взят дизайн и художественное искусство российских и зарубежных мастеров.

**Ключевые слова:**

цифровое искусство, мировая паутина, диджитализация, digital art, виртуальность, инновационные технологии, грамматические механизмы

**Annotation:**

This article discusses the current problems associated with the development of digital art in the period of digitalization. It examines some of the historical aspects of the formation of modern digital art and its reverse side. A variety of genres of multimedia art. Definition of the concept of Dadaism, its tasks, structural features and leitmotif. The design and artistic art of Russian and foreign masters was taken as an example.

**Key words:**

digital art, world wide web, digitalization, digital art, virtuality.

## РАЗВИТИЕ ЦИФРОВОГО ИСКУССТВА В ПЕРИОД ДИДЖИТАЛИЗАЦИИ

В наше время творческие личности, которые стремятся к самовыражению не имеют никаких границ. Инновационные технологии дошли до того, что стало возможно создавать абсолютно все что-угодно из всего, поэтому наиболее перспективным и активно развивающимся направлением в искусстве является цифровое искусство. Само по себе цифровое искусство (также известное как мультимедийное искусство или новое медиа-искусство) сочетает в себе большое многообразие форм. К ним относятся следующие жанры: цифровая иллюстрация и живопись, искусство скульптуры и фотографии, объёмная графика в 3D, художественные игры и различные инсталляции в формате интерактива. Общим для бесчисленных цифровых творений является то, что все они созданы с помощью компьютеров, смартфонов и других гаджетов.

Появление всемирной паутины и первого браузера Netscape Navigator в начале 1990-х годов привело, среди прочего, к появлению в сети сетевого искусства, доступ к которому можно получить только с помощью браузера. Фактически, каждое онлайн-произведение представляет собой отдельную страницу (или группу страниц), которая каким-то образом использует возможности и ограничения Интернета для создания художественного выражения. Ключевыми фигурами раннего нет-арта, которые уже 30 лет представлены во всех сферах медиа-арта, являются отечественные мастера изобразительного искусства, такие как Алексей Шулгин и Ольга Ляпина, которые являются авторами текста программы «Сети для художника», опубликованного в 1996 году в газете «Коммерсантъ». Как отметил профессор Адерито Фернандес Маркос, 23 апреля 2014 года, на семинаре по разработке магистерских программ DigitalArt, который проходил Лисабонском Университете Аберта, данное движение корнями уходит в прошлое, а родилось оно именно благодаря такому движению в художественном искусстве, как дадаизм.

Само понятие Дадаизм возникло ориентировочно в начале 20 века. Оно проявлялось в трагизме, но в то же время и в бессмысленности Первой мировой войны. Данное движение стремительными темпами набирало свою популярность и было востребовано на международном уровне несмотря на то, что сам французский термин переводится как «лепет без смысла»

Главной задачей такого направления как дадаизм было подорвать постулатный фундамент искусства Европы, которые, как считали основатели и последователи дадаизма, были просто-напросто в прямом смысле этого слова заложниками всего логического и рационального.

Основной лейтмотив дадаизма, согласно Альфреду Джарри, который написал фарс на данную тему, заключался в следующем: цивилизация Европы давно уже должна была быть разрушена (Мировая война тому в доказательство) и ускорить этот процесс всеми силами пытались дадаисты, именно с помощью подрыва фундаментальной структуры языка и мысли.

Считаю целесообразным отметить, что рамки устоявшихся пониманий нашего мира через семантические, фонетические и грамматические языковые механизмы было чуждым дадаизму. Для того, чтобы суметь вернуться на начальный уровень, как говорили они, «пред-языка», ими было провозглашено принятие всего бессознательного и



интуитивного в творческой сфере, что, в свою очередь, помогло в полной мере отказаться от сложившихся и устоявшихся в обществе форм искусства.

Существуют некоторые черты в структуре дадаизма, которые имели огромное влияние и роль в образовании такого движения, как «цифровое искусство», такие как: непреодолимое желание нарушать принятые в искусстве правила, а чаще всего даже неприятие и полное несогласие с ними; вечные провокации, различные скандалы, шокирующие заявления, которые способны повергнуть в шок как самосознание, так и публику; отсутствие рациональности, логики, полный хаос, самопрезентация себя как антиискусство являлись главными средствами данного искусства дадаизма; частое использование и принятие определенных принципов и форм нигилизма, как крайнюю степень скептицизма.

Первое цифровое произведение искусства появилось в 1960-х годах. Например, Джон Уитни экспериментировал с примитивными аналоговыми компьютерами, которые он построил сам. Он особенно известен своей анимированной заставкой к фильму Хичкока «Головокружение». Чарльз Шури был одним из пионеров этого направления. Ему удалось создать изображение колибри на компьютере и «отправить» птицу в полет.

Сам термин цифровое искусство начал использоваться в начале 1980-х годов с появлением компьютерной программы AARON. Впервые его использовал художник Гарольд Коэн. Он расположил на полу большой экран и с помощью робота нанес на него изображение, которое теперь можно увидеть в галерее Тейт в Лондоне.

Чтобы иметь представление о современном понимании термина «цифровое искусство» в период диджитализации, необходимо привести пример, более наглядный демонстрирующий его принципы. Примером может служить роботизированная скульптура «Автопоэзис» американского художника Кена Ринальдо, заказанная музеем Киасма в Хельсинки в 2000 году. Скульптура изображает странный, возможно, странный разум, живущий по своим непостижимым законам. Эта работа состоит из пятнадцати роботов-манипуляторов, стилизованных под фантастические руки или щупальца, которые взаимодействуют с окружающей средой и меняют свое поведение в зависимости от ситуации. Появление поблизости нового объекта, например человека, вызывает определенную реакцию, которую можно интерпретировать как проявление интереса, страха, желания вступить в прямой контакт и так далее. Пространственные движения самих манипуляторов дополняются звуковыми сигналами, похожими на звонки в телефоне, которые дополняют образ инопланетных существ, общающихся на музыкальном языке.

Виртуальность – физический объект становится виртуальным или концептуальным объектом. Сама концепция становится осязаемой через виртуализацию / восприятие.

Интерактивность – зритель может активно участвовать, влияя и изменяя свою работу. Цифровое искусство можно определить как искусство, которое исследует компьютерный, инженерный и цифровой контент как инструмент и материал для творчества. Цифровой контент определяется как информационный материал, который может стать проводником основной идеи, выступать для передачи сообщения или основного сообщения.

В силу специфики цифрового искусства в период диджитализации, основанного на междисциплинарных связях, именно дизайн стал главным проводником этого направления. Гибкость подходов к инструментам, желание играть с культурными и философскими концепциями, способность интегрировать различные, зачастую не связанные с искусством, сферы человеческой деятельности позволяют дизайну использовать цифровое искусство как уникальный мультикультурный и междисциплинарный инструмент для художественных экспериментов.

Многие современные художники склонны уходить в офлайн, потому что важной особенностью цифрового искусства является интерактивность. В данных условиях любой желающий может стать как участником, так и создателем определенного креативного произведения. Например, известный шанхайский художник Лу Ян создает инсталляции, в которых сочетаются видеоигры, 3D-анимация и другие техники.

На самом деле существует множество цифровых художников, каждый со своим уникальным стилем и техникой. Однако стремительный рост цифрового творчества имеет и обратную сторону – особенность цифрового искусства в том, что его почти невозможно упорядочить и конкретно описать. практически невозможно описать и систематизировать. Каждый день во всем мире создается и публикуется порядком десяти тысяч новых работ.

Никто не сможет предсказать, какой художник останется в истории, а какой исчезнет в Интернете после того, как получит известность.

Подводя итог, хочется отметить, что диджитализация искусства понятие двоякое, так как в ней можно найти как положительные, так и отрицательные качества. Она положительно сказывается на искусстве, так как благодаря ей, произведения великих мастеров прошлого обретают бессмертие. Главный отрицательный момент в том, что люди все чаще творят именно в компьютере, в специальных программах, а не за холстом с красками.

Сколько людей, столько и мнений и сам по себе искусство не имеет границ. Я считаю, что не стоит ограничивать его возможности в каких-либо рамках. Времена меняются, все усвершенствуется и как ни крути за цифровым искусством будущее.

#### **Информационные источники:**

1. Данилова, Г.В. Марсель Дюшан и его «Фонтан». Почему обычный писсуар считают главным шедевром 20 века. [Электронный ресурс] / Г.В. Данилова. – Режим доступа: <http://adindex.ru/publication/gallery/2011/04/19/64460.phtml>. – Загл. с экрана. – Яз. рус. – Дата обращения: 21.02.2015
2. Ермакова, И.Н. Концептуализм. [Электронный ресурс] / И.Н. Ермакова. – Режим доступа: <http://webcache.googleusercontent.com/search?q=cache:Sj4DAkffx7QJ:school-collection.edu.ru/catalog/res/501b2de3-6199-f145-4cb8-74212119ce58/view/+&cd=6&hl=ru&ct=clnk&gl=ru>. – Загл. с экрана. – Яз. рус. – Дата обращения: 21.02.2015

3. Дёготь, Е.К. Юрий Альберт о Флюксусе. [Электронный ресурс] / Е.К. Дёготь. – Режим доступа: <http://os.colta.ru/art/projects/8094/details/19914/page1/>. – Загл. с экрана. – Яз. рус. – Дата обращения: 22.02.2015
4. Ерохин, С.В. Цифровое компьютерное искусство / С.В. Ерохин. – СПб.: Алетейя, 2011. – 188 с.
5. Кривушина, Е.К. Дадаизм. [Электронный ресурс] / Е.К. Кривушина. – Режим доступа: [http://www.krugosvet.ru/enc/kultura\\_i\\_obrazovanie/literatura/DADAIZM.html](http://www.krugosvet.ru/enc/kultura_i_obrazovanie/literatura/DADAIZM.html). – Загл. с экрана. – Яз. рус. – Дата обращения: 22.02.2015
6. Ханолайнен, Д.П. Компьютерное искусство как проблема морфологии искусства: дис. кандидата философ. наук: 09.00.04 / Дарья Павловна Ханолайнен. – Петрозаводск. – 2014. – 168 с.

**Баламатюк П. В.,**  
Студент Дальневосточного Федерального Университета,  
**Кожевников В. В.,**  
кандидат исторических наук, доцент, профессор,  
Дальневосточный Федеральный Университет  
**Крыловская И. И.,**  
кандидат исторических наук, доцент,  
старший преподаватель,  
Дальневосточный Федеральный Университет  
г. Владивосток, Приморский край  
E-mail: [info@owc.ru](mailto:info@owc.ru)

**Balamatiuk P.,**  
Student of the Far Eastern Federal University,  
**Kozhevnikov Vladimir,**  
candidate of Historical Sciences, Associate Professor, Professor  
of the Far Eastern Federal University  
**Krylovskaya Izabella,**  
candidate of Historical Sciences, Associate Professor,  
Senior lecturer  
of the Far Eastern Federal University  
Vladivostok city, Primorsky Region  
E-mail: [info@owc.ru](mailto:info@owc.ru)

**Аннотация:**

В статье рассматривается кендо – традиционное японское фехтование. Автор прослеживает тенденции развития кендо и приходит к выводу, что кендо может стать факультативным занятием по физической культуре в Дальневосточном Федеральном Университете. Боевые искусства могут послужить инструментом для укрепления дружеских взаимоотношений между Японией и Россией.

**Annotation:**

The article presents kendo – traditional Japanese fencing. The author traces the tendencies of kendo development and comes to the conclusion that kendo can become an optional physical education lesson at the Far Eastern Federal University. Martial arts can serve as a tool for strengthening friendly relations between Japan and Russia.

**Ключевые слова:**

Япония, физическая культура, воспитание, японское фехтование, японская культура, страны АТР, факультативные занятия, кендо

**Keywords:**

Japan, physical culture, education, Japanese fencing, Japanese culture, Asia–Pacific countries, optional classes, kendo

**НЕЗРИМЫЙ ПОТЕНЦИАЛ ТРАДИЦИОННОГО  
ЯПОНСКОГО БОЕВОГО ИСКУССТВА КЕНДО**



Кендо (剣道) – традиционное боевое искусство Японии, которое сочетает в себе физическое и духовное совершенствование личности, ценится за свой стройный эстетизм и гармоничные составляющие. Кендо состоит из двух иероглифов 道 (путь, искусство) и 劍 (меч), дословно переводится как «путь меча». На занятиях по кендо спортсмены используют специальные доспехи (道具) и форму (剣道), во время поединков (試合) и тренировочных боёв (稽古) используется бамбуковый меч – синай (竹), во время отработки технических навыков используется бокуто (木刀) – деревянный меч [6]. Из-за внешнего сходства доспехов, формы и мечей, бойцов кендо называют самураями.

У кендо есть своя история возникновения и развития. А.А. Долин в монографии «Кэмпо – традиции воинских искусств», как и другие исследователи, пишет, что возникновение кендо уходит корнями в эпоху самураев – наёмных воинов, которые служили своему даймё – сюзерену. С XII века самураи как военное сословие стали всё больше превалировать над аристократами [1;5;8].

Как известно, период с XII–XVI вв. был периодом междоусобных войн. Самураи играли очень важную роль в качестве военной силы вассала. Необходимость постоянно вести военные действия стало одной из причин возникновения различных боевых школ по оттачиванию техники владения мечом. Школы находились под влиянием буддийского течения «Дзэн». А. А. Долин пишет: «Чань (яп. Дзэн)– буддизм внес наиболее заметный вклад в формирование философской базы воинских искусств» [1]. По мнению Н. И. Конрада, это течение культивировало такие

вещи, как мужество, настойчивость, простоту, безыскусственность и прямоту, поэтому Дзэн пользовался популярностью среди самураев [2]. Таким образом, боевые искусства приобрели свою философию.

После бурного периода внутренних войн и раздробленности Япония была объединена. Практическое искусство ведения войны в мирную эпоху стало терять свою необходимость [5]. Самураи стали больше заниматься поэзией, чайной церемонией, развивалось искусство создания меча и многое другое. Среди них были каллиграфы, скульпторы, художники и поэты. Миямото Мусаси, известный мечник XVII века, который был художником и каллиграфом, описан известным американским японоведом Уильям Уилсон [9].

Известный английский исследователь, специализирующийся на военной истории Японии, Стивен Тернбулл пишет: «...в период Токугава самураи выработали кодекс бусидо (武士道), или “путь воина”. Романтизируя воинскую силу предшественников и рассуждая о своей новой моральной и интеллектуальной ответственности в качестве гражданских правителей, самураи воплотили в бусидо моральные принципы» [8].

Стало возникать больше додзё (道場) (так называли места для тренировок), совершенствовались приспособления для занятий кендо. В начале XIX века изобрели близкий к сегодняшней форме меч для занятий кендо – синай [5] (竹刀).

В современном мире кендо приобрело форму синтеза боевых искусств и спорта. Кендо как форма боевого искусства, является связующей нитью между прошлым и настоящим Японии.

В современной Японии боевые искусства (柔道、剣道、空手などの武道) не так сильно популярны, как это было в прошлом веке. По статистическим данным, японцы больше предпочитают заниматься европейскими видами спорта, такими как бейсбол (野球), физические упражнения (トレーニング), гимнастика (体操), бег (ジョギング、マラソン) и другие [10]. Тем не менее, во многих японских университетах и школах существуют секции боевых искусств (部活、サークル) [11], где студенты и школьники в качестве занятий по физической культуре или дополнительных занятий могут заниматься боевыми искусствами: кендо (剣道), карате (空手), айкидо (合気道) и так далее. Среди таких учебных заведений можно выделить Токийский университет, Университет Васэда, Университет Хитоцубаси, Университет Аояма, только в Токио насчитывается свыше пятидесяти университетов-участников Японской федерации кендо (全日本剣道学生剣道連盟)[11]. Сегодня в Японии есть возможность заниматься как традиционными боевыми искусствами, так и различными другими видами спорта.

В России развитие восточных боевых искусств, в числе которых также было кендо, началось с 1990-х годов [3]. Самыми первыми известными искусствами были карате, дзюдо и айкидо, они и сегодня пользуются популярностью.

На сегодняшний день клубы кендо есть во многих российских городах, но больше всего клубов в Москве и Санкт-Петербурге. В стране создана Российская федерация по Кендо [4], её члены могут принимать участие в соревнованиях, квалификационных аттестациях, семинарах и прочих культурно-спортивных мероприятиях.

В Приморском крае, как в наиболее близком к Японии российскому региону, кендо так же присутствует. Существует Приморская краевая федерация кендо, спортсмены которой также принимают участие в различных соревнованиях, семинарах, посещают Японию для совместных тренировок [8]. Организуют показательные выступления для популяризации японского фехтования.

Владивосток из-за территориальной близости к странам Азиатского (АТР) можно назвать «окном в Азию». Поэтому естественно, что между этими близкими странами существует культурный обмен. Профессор университета Кокугакуин (обладатель 8 дан по кендо) Уэхара Китио-сенсей на семинаре «Иннопром» в Екатеринбурге в 2017 году на своей лекции о „Философии Кендо и его роли в укреплении российско-японских отношений” отметил занятия кендо как один из путей налаживания международных связей между Японией и Россией. Сенсей подал идею о том, что кендо для России, в том числе для дальневосточников, может стать культурным мостиком между японской и русской культурами.

Наиболее оптимальным вариантом развития отношений может стать налаживание молодёжных междууниверситетских культурных связей. Благодаря большому диапазону возможностей и множеству факторов: исторически сложившаяся географическая близость Японии и Владивостока, необходимость в налаживании культурных связей между странами, тесная связь между академической и спортивной сферами, кендо имеет незримый потенциал стать востребованным видом спорта. В рамках университетской программы это боевое искусство вполне может стать факультативной дисциплиной.

Дальневосточный федеральный университет (ДВФУ) имеет важную базу: студенты со всей России, инфраструктура кампуса, квалифицированные специалисты-японоведы и специалисты по физической культуре и спорту, политика университета, направленная на международное сотрудничество со странами АТР, открытость университета для всего нового. А также преемственность богатой истории вуза, которая берёт начало с основания Восточного Института в 1899 году, созданного для изучения стран Восточной Азии [8].

По нашему мнению, в этом очень много плюсов для университета и развития международных отношений в целом: можно будет приглашать японских студентов, занимающихся кендо для проведения совместных тренировок и культурного обмена. ДВФУ может стать одной из центральных площадок кендо в России, где будут встречаться спортсмены стран АТР, России и даже Европы. Предложенные мероприятия могут способствовать повышению статуса ДВФУ в сфере международных отношений, так как это поможет создать имидж страны в глазах японцев, когда увлечение становится точкой соприкосновения между японцами и русскими.

Кендо, как часть образовательной программы ДВФУ, способна привлечь ещё больше студентов, интересующихся культурой Японии, из других городов России. Студенты смогут познакомиться с восточной культурой на практике в додзё (место для тренировок). Как говорил известный каратист М. Мураками: «Боевые искусства начинаются с манер, и заканчиваются манерами» [3], поэтому занятия боевыми искусствами учат вежливости, что является важной частью японского менталитета. Поэтому для представителей Японии будет очень приятен тот факт, что вы знакомы с частью культуры его страны.

Кендо – традиционное японское фехтование, которое связывает прошлое и настоящее Японии. В этой стране и сегодня практикуют кендо как вид боевого искусства и спорта. В России оно не относится к популярным видам спорта. Этот вид спорта можно практиковать на базе Дальневосточного Федерального университета.

Внедрение факультативных занятий по кендо будет способствовать более глубокому изучению японского менталитета с помощью практических занятий боевыми искусствами. Приобщиться к овладению боевого искусства также смогут жители Владивостока и практиковать восточные единоборства в стенах Дальневосточного университета. Предложенные мероприятия будут способствовать повышению интереса жителей Владивостока к японской культуре, налаживанию международных связей не только с Японией, но и с другими странами, где практикуется кендо.

#### **Информационные источники:**

1. Долин А. А. Кэмпо – традиция воинских искусств / А. А. Долин, Г. В. Попов. – 2-е изд. – М.: Наука, 1990. – 429 с.
2. Конрад Н.И. Очерки японской культуры. – М.: „Художественная литература“, 1973. – 462 с.
3. Крыловский В. В. Дорога к совершенству // Боевые искусства.
4. О величине годового членского взноса в РФК на 2021 год // Российская федерация кендо URL: <http://www.kendo-russia.ru/node/466> (дата обращения: 20.03.2020).
5. Одзава, Х. Кендо. Полное практическое руководство: пер. с англ. В. Пузанова. – Киев: София, 2000. – 192 с
6. Петров В.В. Кендо как новый вид физкультурно-спортивной деятельности в процессе воспитания школьников. Большой Камень. 2018. – 55 с.
7. Приморские кендоисты набираются опыта в Японии // Приморская Краевая Федерация Кендо URL: <http://primkendo.ru/2019/11/26/primorskije-kendoisty-nabirayutsya-opyta-v-yaponii/> (дата обращения: 23.03.2021).
8. Тернбулл, Стивен Самураи. – М.: АСТ.: Астрель, 2008. – 287 с.
9. Wilson, William Scott. The Lone Samurai/ William Scott. – Kodansha International, 2004. – 235 p.
10. 統計データで確認! 柔道や剣道、空手など武道の参加人口 //新潟の地域活性化を応援するブログ URL:<https://blog.rcn.or.jp/martial-arts/> (дата обращения: 23.12.2020).
11. 関東学生剣道連盟 // 全日本剣道学生剣道連盟 URL: [https://gakusei-kendo.com/?page\\_id=107](https://gakusei-kendo.com/?page_id=107) (дата обращения: 20.03.2020).

**Волков И. Д.,**

Студент Института сферы обслуживания и предпринимательства, (филиал) Донской государственной технической университет  
г. Шахты, Ростовская область

**Власов М. Н.,**

Старший преподаватель,  
Институт сферы обслуживания и предпринимательства, (филиал) Донской государственной технической университет  
г. Шахты, Ростовская область

**I. Volkov**

Student of the Institute of Service and Entrepreneurship, (branch) Don State Technical University  
Shakhty, Rostov region

**M. Vlasov**

Senior Lecturer,  
Institute of Service and Entrepreneurship, (branch) Don State Technical University  
Shakhty, Rostov region

**Аннотация:**

На сегодняшний день тема укрепления здоровья человека актуальна как никогда. В статье рассматривается роль физической культуры в формировании здоровья человека, ещё в статье повествуется о целях массового спорта, о том, чем отличается физкультура от спорта, а также значение физического воспитания среди учащихся. В чём специфика спорта высших достижений – так же есть в тексте.

**Ключевые слова:**

спорт; физические упражнения; спортивные достижения; здоровье; физкультура; цель; массовый спорт.

**Annotation:**

Today, the topic of promoting human health is more relevant than ever. The article discusses the role of physical culture in the formation of human health, the article also tells about the goals of mass sports, how physical education differs from sports, as well as the importance of physical education among students. What is the specifics of high-performance sports – it is also in the text.

**Keyword:**

sports; physical exercise; sports achievements; health; physical education; goal; mass sports.

## СПОРТ В ЖИЗНИ ЧЕЛОВЕКА

Какую роль играет спорт в жизни человека? Во всём мире люди видят её по-разному. Одни очень прохладно относятся к спорту (некоторые даже считают его бесполезной тратой времени). Другие люди понимают смысл спорта и их, к счастью, больше, чем первых. Причём каждый из них может иметь разное отношение к спорту: кто-то предпочитает смотреть его по телевизору, кто-то – заниматься каким-либо видом спорта или общефизической подготовкой, ну а для кого-то спорт – это средство существования. Среди последних могут быть действующие спортсмены, тренеры, врачи, директора спортивных обществ, попечители спорта и др. И каждый из них вносит свой вклад в развитие спорта на нашей планете.

Спорт как многогранное общественное явление является сферой подготовки человека к трудовой и другим видам деятельности, удовлетворения духовных запросов общества, упрочения и расширения международных связей, а также одним из важных средств этического и эстетического воспитания.

В качестве продукта общественного развития он составляет органическую часть культуры общества и в зависимости от конкретных социальных условий приобретает различные черты и формы.

Специфическим для спорта является то, что конечной его целью является физическое совершенствование человека, реализуемое в условиях соревновательной деятельности, без которой он существовать не может. Соревновательная деятельность осуществляется в условиях официальных соревнований с установкой на достижение высокого спортивного результата.

«Спорт» — обобщенное понятие, обозначающее один из компонентов физической культуры общества, исторически сложившийся в форме соревновательной деятельности и специальной практики подготовки человека к соревнованиям.

Спорт от физической культуры отличается тем, что в нем имеется обязательная соревновательная компонента. И физкультурник, и спортсмен могут использовать в своих занятиях и тренировках одни и те же физические упражнения (например, бег), но при этом спортсмен всегда сравнивает свои достижения в физическом совершенствовании с успехами других спортсменов в очных соревнованиях.

Современный спорт подразделяется на массовый и спорт высших достижений. Именно многогранность современного спорта заставила ввести эти дополнительные понятия, раскрывающие сущность его отдельных направлений, их принципиальное отличие.

Спортивное движение как массовое социальное течение приобрело немалое значение и в качестве одного из факторов социальной интеграции, т.е. сближения людей и объединения их в группы, организации, союзы, клубы на основе общности интересов и деятельности по их удовлетворению. Популярность спорта, естественная оценка спортивных успехов с престижными интересами народа, нации, государства делают его удобным каналом для воздействия на массовое сознание. В современном мире этот канал используется и в коммерческих целях.

Оздоровительно-рекреативная функция проявляется в положительном влиянии спорта на состояние и функциональных возможностей организма человека. Особенно это ярко выражено в детском и юношеском спорте, где благотворное влияние занятий спортом на развивающийся и формирующийся организм неоспоримо. Именно в этом возрасте закладываются основы здоровья, прививаются навыки систематических занятий физическими упражнениями, формируются привычки личной и общественной гигиены. Спорт одновременно является и источником положительных

эмоций, он нивелирует психическое состояние детей, позволяет снимать умственную усталость, дает познать «мышечную радость». Особенно велика его роль в деле ликвидации отрицательных явлений гиподинамии у детей.

Большая роль отводится спорту и в работе с взрослым населением. Он является средством оздоровления, защиты от неблагоприятных последствий научно-технического прогресса с характерным для него резким уменьшением двигательной активности в трудовой деятельности и в быту. Спорт является одной из популярнейших форм организации здорового досуга, отдыха и развлечений. Особенно это ярко проявляется в массовом спорте, где не ставятся цели достижения высоких спортивных результатов.

Для многих спорт интересен как волнующее зрелище. Эмоционально-зрелищная функция спорта связана с его основными специфическими свойствами как соревновательной деятельности, обусловлено его эстетической привлекательностью и усиливается по мере расширения аудитории его болельщиков. Без болельщиков спорт не стал бы общезначимым социальным явлением. Аудитория спортивных зрелищ в наше время необычно расширилась, чему способствовал прогресс технических средств массовой информации, особенно телевидения. Одновременно увеличилась влияние спорта на эмоциональный мир людей.

Массовый спорт дает возможность миллионам людей совершенствовать свои физические качества и двигательные возможности, укреплять здоровье и продлевать творческое долголетие, а значит, противостоять нежелательным воздействиям на организм современного производства и условий повседневной жизни.

Цель занятий различными видами массового спорта — укрепить здоровье, улучшить физическое развитие, подготовленность и активно отдохнуть. Это связано с решением ряда частных задач: повысить функциональные возможности отдельных систем организма, скорректировать физическое развитие и телосложение, повысить общую и профессиональную работоспособность, овладеть жизненно необходимыми умениями и навыками, приятно и полезно провести досуг, достичь физического совершенства.

Задачи массового спорта во многом повторяют задачи физической культуры, но реализуются спортивной направленностью регулярных занятий и тренировок.

К элементам массового спорта значительная часть молодежи приобщается еще в школьные годы, а в некоторых видах спорта даже в дошкольном возрасте. Именно массовый спорт имеет наибольшее распространение в студенческих коллективах.

Наряду с массовым спортом существует спорт высших достижений, или большой спорт.

Цель большого спорта принципиально отличается от цели массового. Это достижение максимально возможных спортивных результатов или побед на крупнейших спортивных соревнованиях.

Всякое высшее достижение спортсмена имеет не только личное значение, но становится общенациональным достоянием, так как рекорды и победы на крупнейших международных соревнованиях вносят свой вклад в укрепление авторитета страны на мировой арене. Поэтому нет ничего удивительного в том, что крупнейшие спортивные форумы собирают у экранов телевизоров всего мира миллиардные аудитории, а среди прочих духовных ценностей столь высоко ценятся и мировые рекорды, и победы на чемпионатах мира, и лидерство на Олимпийских играх.

Нельзя не сказать еще об одной общественной ценности большого спорта, которая обычно остается в тени. Сегодня спорт высших достижений — пока единственная модель деятельности, при которой у выдающихся рекордсменов функционирование почти всех систем организма может проявляться в зоне абсолютных физиологических и психических пределов здорового человека. Это позволяет не только проникнуть в тайны максимальных человеческих возможностей, но и определить пути рационального развития и использования имеющихся у каждого человека природных способностей в его профессиональной и общественной деятельности, повышения общей работоспособности.

Для выполнения поставленной цели в большом спорте разрабатываются поэтапные планы многолетней подготовки и соответствующие задачи. На каждом этапе подготовки эти задачи определяют необходимый уровень достижения функциональных возможностей спортсменов, освоение ими техники и тактики в избранном виде спорта. Все это суммарно должно реализоваться в конкретном спортивном результате.

Спорт высших достижений ориентирован на абсолютные спортивные результаты и неуклонное повышение их уровня. Достижение в большом спорте возможно только благодаря постоянной тренировочно-соревновательной деятельности с большими физическими и психическими напряжениями. Выступление в соревнованиях накладывает большую ответственность на спортсмена, высокая цена каждой ошибки, каждого неудачного старта становится фактором, определяющим жесткие требования к его психике. В этом специфика спорта высших достижений.

#### **Информационные источники:**

1. Федеральный закон Российской Федерации от 4 декабря 2007 г. N 329-ФЗ "О физической культуре и спорте в Российской Федерации", Российская Газета.
2. Гужаловский, А.А. Основы теории и методики физической культуры / А.А. Гужаловский – М.: Физкультура и спорт, 1986. – 352с.;
3. Матвеев, Л.П. Очерки по теории физической культуры / Л.П.Матвеев – М.: Физкультура и спорт, 1984. – 248с.;
4. Словарь спортивных терминов/ под общей редакцией Р.Р. Салимзянова . – Ульяновск : УВАУ ГА (и), 2008. – 116с.
5. [http://studbooks.net/661903/turizm/sotsialnye\\_funktsii\\_sporta\\_osnovnye\\_napravleniya\\_razvitiya\\_sportivnogo\\_dvizheniya](http://studbooks.net/661903/turizm/sotsialnye_funktsii_sporta_osnovnye_napravleniya_razvitiya_sportivnogo_dvizheniya)

**Крюкова А. Ю.**

Студентка Дальневосточного федерального университета

**Kryukova Anastasia Yuryevna**

Student of the Far Eastern Federal University

**Аннотация:**

Статья посвящена описанию начального этапа становления японской православной церкви под предводительством иеромонаха Николая Касаткина (Японского) в период с 1860 по 1870 гг. В приведённой статье описываются особенности и характер взаимодействия представителя русского православного духовенства с населением и правительством Японии, а также условия, в которых святитель Николай начал свой путь по основанию и развитию русской православной миссии.

**Annotation:**

The article is devoted to the description of the initial stage of the formation of the Japanese Orthodox Church under the leadership of Hieromonk Nikolai Kasatkin during the period from 1860 to 1870. In the given article described features and character of interaction of the representative of Russian Orthodox clergy with the population and the government of Japan, and conditions in which saint Nikolai began the way on the basis and development of Russian Orthodox mission.

**Ключевые слова:**

Япония, миссионерство, христианство, православие, культура, Николай Японский, Российская духовная миссия, церковь.

**Keywords:**

Japan, missionary work, Christianity, Orthodoxy, culture, Nicholas of Japan, Russian Orthodox Mission, church

**НАЧАЛЬНЫЙ ЭТАП СТАНОВЛЕНИЯ ЯПОНСКОЙ ПРАВОСЛАВНОЙ ЦЕРКВИ**

В свое время диалог культур России и Японии получил совершенно новый оборот развития благодаря деятельности российской православной миссии в Японии под предводительством равноапостольного Николая, архиепископа Японского. Отношения между этими странами вышли на иной уровень: они стали обусловлены не только политическими и экономическими контактами, но и духовными. Кроме этого, деятельность Николая Японского внесла огромный вклад в формирование образа Японии и распространении знаний о ней в Российской Империи. Именно поэтому данная тема до сих пор остается актуальной для исследований.

Российская духовная миссия была не первой попыткой продвижения христианства в Японии. Первыми это попытались сделать португальцы еще во второй половине XVI века под предводительством Франциска Ксавье, сыгравшего важную роль в распространении влияния Португалии в Японии.

В 1549 г. Франциск Ксавье с тремя своими спутниками прибывает в Японию и начинает проповедовать в провинции Сацума. Первое время проповеди имели успех: христианство приняло около 150 человек, но вскоре ситуация резко изменилась из-за конфликта миссионеров с местным феодальным правителем. Ксавье и его спутникам пришлось уйти в княжество Хидзэн. После этого им удалось совершить путешествие в Симоносэки, Ямагути и Сакаи, где к христианству присоединилось еще больше японцев. Этими событиями ознаменовалась важная веха в истории распространения христианства в Японии – «Христианское столетие», продлившееся до 1639 года, когда после Симабарского восстания, которое подняли христиане, вышел указ о полном запрете этой религии на территории Японии [6].

Имидж христианства в глазах японцев был опорочен: оно стало восприниматься людьми как некая злодейская секта, что в будущем могло помешать деятельности российской православной миссии и распространению православия.

Первой предпосылкой к проникновению православия в Японию, после насильственного открытия границ под угрозой обстрела Эдо со стороны США, стал Симодский трактат, подписанный в 1855 году Е. В. Путягиным. Одно из положений данного договора заключалось в том, что для торговли с Россией открывались три порта, одним из которых был Хакодате [4].

Вторым шагом стало заключение Эдосского договора в 1858 году, по итогу которого российское правительство имело возможность организовать свое консульство в открытых для торговли с Россией портах. Кроме этого, важным стало положение о том, что русские, проживающие в этих портах, также могут строить свои церкви [1].

Таким образом, благодаря данному соглашению, первый консул И. А. Гошкевич смог построить в 1859 г. первую православную церковь в Японии – храм Воскресения Христова. Располагался он в вышеупомянутом Хакодате, а первым священником в нем стал протоиерей Василий Махов, который из-за болезни прослужил лишь около года. Это привело к тому, что Гошкевичу пришлось писать в Святейший Синод с просьбой о назначении нового священника. Этим человеком стал Иван Дмитриевич Касаткин.

Будущий миссионер родился в семье сельского диакона 1 августа 1836 года в селе Береза, Бельского уезда Смоленской губернии. Мать Ксения Алексеевна умерла в возрасте 34 лет, когда Ивану было 5 лет. Тем не менее она успела привить подрастающему сыну любовь к церкви, что в последствии определило всю его жизнь. Отец же, Дмитрий Иванович хоть и был строг, сына воспитывал в любви и смог взрастить в нем такие качества, как выносливость, преданность служению церкви и самоотверженность, что сильно помогло в его миссионерском будущем.

Первые предпосылки к занятию миссионерством в Иване Касаткине начали зарождаться еще во времена обучения в семинарии. В то время на слуху была Китайская Миссия, о которой Ивану рассказал его учитель. Тем не менее, после



прочтения книги «Записки капитана Головнина о приключениях его в плену у японцев в 1811, 1812 и 1813 годах» его интерес пал именно на Японию [2].

В один день, Иван Касаткин, будучи студентом последнего курса духовной академии, проходя по академическим комнатам, остановил свой взгляд на объявлении о поиске настоятеля консульской церкви в г. Хакодате и принял решение о том, чтобы откликнуться на призыв Гошкевича. В июне 1860 года, в возрасте 25 лет, Иван Касаткин принял монашеский постриг с именем Николай, а позже был рукоположен в сан иеромонаха, после чего он отправился на Дальний Восток.

2 июля 1861 года иеромонах прибыл в порт Хакодате. По дороге туда Николай был преисполнен светлых надежд, но сразу по прибытию в место назначения, столкнулся с совершенно иной реальностью: отношение японцев к выходцам из Российской империи имело крайне негативный характер. В то время часто случались конфликты на почве нарушения общей северной границы между этими странами. Кроме этого, образ России демонизировался Великобританией, с которой у Японии зарождались более тесные отношения после договора 1854 года. Также японцы все еще помнили исход деятельности иезуитских миссионеров, что предопределило их отношение к попытке проповедования православия. Однако, это не остановило Николая, и он начал свой тернистый путь с целью осуществления своего долга, проявляя выдающееся упорство [5].

Для того, чтобы определить в какой мере в Японии возможна реализация Евангельской проповеди, иеромонах Николай начал тщательное изучение языка, истории, менталитета самих японцев, а также культуры этой страны, посещая проповеди в буддийских и синтоистских храмах. Таким образом, по прошествии 8 лет, отец Николай отлично разбирался в истории Японии и бегло говорил на их языке, что позволило ему перевести Священное Писание, благодаря чему начала готовиться богословская база для будущих японских христиан.

На четвертый год пребывания в Японии в 1865 году, Николаю удалось обратить в православие первого японца. Им являлся синтоистский жрец, самурай Савабе, который преподавал фехтование сыну консула. Он был очень негативно настроен по отношению к иеромонаху Николаю, так как считал, что тот прибыл проповедовать христианство для того, чтобы посеять среди японцев зерно измены. Тем не менее, такое отношение создало прекрасную возможность осуществить первую беседу о христианском учении с язычником. Приняв крещение, Савабе привел двух своих близких друзей – Сакаи и Урано, которые тоже стали учениками Николая и крестились под именами Иоанн и Яков, после чего все трое стали распространять православную веру в Японии.

Таким образом, у японской православной церкви появились первые последователи. В 1868 г. готовых принять крещение было около 20 человек и их количество только росло. В этом же году началась реставрация Мэйдзи, и Николай, почувствовав, что в Японии скоро начнутся серьезные перемены и отмена антихристианских законов, принял решение о поездке в Россию с целью прошения у Священного Синода официального открытия русской православной миссии в Японии.

Его поездка увенчалась успехом: в 1870 году император Александр II утвердил основание русской духовной миссии в Японии. Отца Николая к тому времени возвели в сан архимандрита, после чего его объявили начальником миссии. Миссионерскими центрами назначили города Токио, Киото, Хакодате и Нагасаки [3].

Так закончился первый этап становления японской православной церкви. С 1861 по 1869 – года, когда Архиепископ Николай готовил себя к распространению православия в Японии, он действовал очень деликатно, оценивая религиозную обстановку в стране, так как антихристианские настроения все еще были очень распространены среди японского народа.

#### **Информационные источники:**

1. Александренко В. Н. Собрание важнейших трактатов и конвенций, заключенных Россией с иностранными державами. – Варшава: Изд-во Типография Варшавского Учебного Округа, 1906. – 573 с.
2. Дневники святого Николая Японского: в 5 т. /Сост. К. Накамура. Т. 2. – СПб.: Гиперион, 2004. – 880 с.
3. Очерки по истории миссионерства Русской Православной церкви / А. Б. Ефимов – М.: ПСТГУ, 2007. – 683 с.
4. Международные отношения на Дальнем Востоке. Т.1. / Под ред. А.Е. Жукова – М.: Изд-во Мысль, 1973. – 323 с.
5. Сергей (Страгородский), архимандрит. На дальнем востоке. Письма миссионера. – М.: Изд-во Сретенского монастыря, 2013. – 278 с.
6. Coleridge H. J. The Life and Letters of St. Francis Xavier, Volume 1. – Burns and Oates, 1876. – 424 p.

**Никитин Д. А.,**

Студент, Ростовский филиал Российской  
таможенной академии

**Айвазова Е. С.,**

Научный руководитель, К.п.н., доцент, Южно–Российский  
институт управления – филиал Российской академии  
народного хозяйства и государственной службы  
при Президенте РФ, Ростовский филиал Российской  
таможенной академии

**Nikitin Dmitry,**

Student, Rostov branch of the Russian  
Customs Academy

**Aivazova Elena,**

Research Supervisor, PhD, Associate Professor, South Russian  
Institute of Management–Branch of the Russian Presidential  
Academy of National Economy and Public Administration,  
Rostov Branch of the  
Russian Customs Academy

**Аннотация:**

В данной статье рассматриваются феномены физической культуры и спорта как социальные институты. Проводится анализ роли физической культуры и спорта в жизни всего общества, а также отдельно взятого индивидуума. Подчеркивается влияние средств физической культуры и спорта на физическое и психоэмоциональное состояние человека. Представлены рекомендуемые меры, необходимые для приобщения населения к занятиям физическими упражнениями и мотивации людей к ведению здорового стиля жизни. Отмечено, что физическая культура и спорт формируют определенные социальные и культурные нормы, которые влияют на общую культуру общества.

**Annotation:**

This article examines the phenomena of physical culture and sports as social institutions. The analysis of the role of physical culture and sports in the life of the whole society, as well as of a single individual is carried out. The influence of the means of physical culture and sports on the physical and psycho-emotional state of a person is emphasized. Recommended measures are presented, which are necessary to familiarize the population with physical exercises and motivate people to maintain a healthy lifestyle. It is noted that physical culture and sports form certain social and cultural norms that affect the general culture of society.

**Ключевые слова:**

физическая культура, спорт, социальные институты, общество, культура, население, здоровый стиль жизни, психоэмоциональное состояние.

**Keywords:**

physical culture, sports, social institutions, society, culture, population, healthy lifestyle, psycho-emotional state.

**ФИЗИЧЕСКАЯ КУЛЬТУРА И СПОРТ КАК СОЦИАЛЬНЫЕ И КУЛЬТУРНЫЕ ИНСТИТУТЫ И ИХ  
ВЛИЯНИЕ НА ОБЩУЮ КУЛЬТУРУ ОБЩЕСТВА**

В ситуации масштабных трансформаций жизни общества, через которые мы сегодня проходим, существенно обостряется вопрос о функциях, которые выполняет и которые может в новых условиях выполнить каждый отдельно взятый социальный институт. С одной стороны, любая деятельность имеет свои собственные, присущие ей и только ей формы организации и функционирования, свои перспективы развития и, в связи с этим часто оказывает определенное сопротивление происходящим изменениям. Однако, с другой стороны, перед ней непременно становится задача найти свое место в контексте происходящих событий.

Сейчас современные теоретики в области физической культуры и спорта ищут ответы на такие вопросы как: какими должны быть физическая культура и спорт в современном обществе, как общество и спорт друг на друга влияют, как сделать физическую культуру и спорт более гуманистически ориентированным, как решить проблемы, которые существуют в этой сфере и возможно ли это вообще [7].

В современной литературе – философской, социологической, культурологической, педагогической – оценка значения спорта как социально–культурного института весьма неоднозначна [6]. Обращают на себя внимание два обстоятельства. Первая – это полярность оценок явления «спорт»; вторая – недостаточная аргументированность соответствующих суждений по этой тематике, по крайней мере, она намного меньше, чем в случае, когда речь идет о культурном потенциале и социальном значении многих других видов человеческой деятельности. Спорт и физическая культура является предметом исследования различных наук (как естественных, так и гуманитарных) и рассматриваются с точки зрения социологических, экономических, психологических, нравственных, эстетических, педагогических, правовых, медико–биологических и других проблем. Трансформация современного общества приводит к дифференциации физкультурно–оздоровительных и спортивных практик, усложнению общественных связей, меняется характер взаимоотношений между культурой физической, спортом и другими социальными явлениями, процессами и институтами.

Большинство авторов рассматривают «спорт» как предмет исследования социологии спорта в двух значениях: в узком – как соревновательную деятельность и связанные с ними другие виды деятельности; и в широком – как многофункциональное общественное явление. Впрочем, исследователи, так или иначе, соглашаются, что отличительной особенностью спорта являются соревнования, а основной целью – является достижение высоких спортивных результатов [4, 5].

Среди огромного количества вопросов, которые в последние годы появляются перед учеными, обращающимися к анализу физкультурно–спортивной деятельности, особое внимание уделяется методологическим проблемам. Значительную роль в развитии отечественной проблематики спорта и физической культуры сыграли опубликованные работы, в которых рассматривались такие вопросы, как природа спорта как социального феномена, спорт как составляющая образа жизни, влияние спорта на жизнь и взаимоотношения людей в обществе.

Рассматривая возможный объект исследования спорта и физической культуры, можно констатировать, что в обществе существует значительная доля людей, имеющих разный уровень физической активности и, соответственно, по–разному относящихся к ней. При этом спорт – деятельность, направленная на выявление и унифицированное сравнение достижений людей в физической, интеллектуальной и другой подготовленности в процессе соревнований, можно констатировать, что его существование невозможно без существования субъекта, что проявляет физическую активность и субъекта оценки. В то же время физическая культура направлена на обеспечение физической активности людей с целью их гармоничного развития (ведение здорового образа жизни), что, соответственно, приводит к появлению субъекта физической активности и субъекта, что ее направляет. Соответственно, наличие двух групп субъектов в физической культуре и спорте говорит о существовании социальных отношений как в среде людей, что проявляют физическую активность, так и между такими лицами и внешним миром. Соответствующие процессы формируют определенную относительно обособленную социальную реальность, участниками которой являются вышеуказанные субъекты. Поэтому существование такой реальности позволяет констатировать, что она может быть объектом социологического исследования [3].

Осознанный интерес к спорту и в целом физической культуре формируется только волевым усилием человека, так как в современном обществе сформированные веками привычки перестали действовать на благо человеческому здоровью. Лень – эволюционно необходимая черта человека, которая позволяла нашим предкам эффективнее расходовать энергию, в наши же дни отсутствие необходимости в добыче еды и обороне от хищников привело к постоянному ленивому состоянию. И изначально полезная особенность превратилась в обузу, которая мешает полноценному функционированию нашего организма и поддержанию его здоровья. Также активным физическим тренировкам мешает и человеческий социум. Рассмотрим некоторые положения.

В ритме среднестатистического человека есть время только на сон, работу и развлечения. Заменить развлечения на спорт бывает крайне трудно, а на рабочих местах не предусмотрена возможность заниматься физическими упражнениями. Нет удобной организации занятия спортом. Кроме того, работодателю это не всегда невыгодно.

Из–за того, что человек социален – ему необходимо проводить время с друзьями, отдыхать и развлекаться. В обществе широко не распространены варианты активного времяпрепровождения.

Феномен «ведра с крабами» не позволяет человеку сделать шаги к здоровому телу, потому что его друзья, ценящие время, проведенное с человеком, подсознательно не захотят уменьшать общение с ним, поэтому стараются убедить его в том, что человек и так в хорошей форме, или что лучше выбрать диету, а не физкультуру.

Для того, чтобы помочь населению начать вести здоровый, физически активный стиль жизни можно принять следующие меры:

- 1) активно пропагандировать здоровый образ жизни, объясняя его пользу и необходимость;
- 2) методами управления социумом сделать спорт престижным;
- 3) создать различные государственные спортивные площадки, развивать командный спорт в массах населения.

Таким образом, можно сделать спорт бесплатным и интересным (о необходимости в общении и развлечении было написано выше);

4) донести до масс знания относительно правильной физической активности человеком (например, знание о том, что нужно делать разминку перед упражнениями, что в некоторых случаях необходим помощник, который будет страховать, что в формировании расписания необходимо придерживаться некоторых правил ит.д.);

5) поощрять работодателей, которые организуют спортивное времяпрепровождение (например, выдают абонементы в спортзал или позволяют изменить график работы для людей, которые хотят заниматься спортом);

6) поощрять людей, которые предпочли активные способы передвижения (например, велосипед вместо автобуса);

7) организовывать массовые спортивные мероприятия, которые будут привлекать внимание общественности;

8) в образовательных учреждениях прививать ученикам умение планировать свое время [1, 2].

В конце концов, здоровое население выгодно государству.

Человек, четко понимающий, что и зачем ему делать в плане двигательной активности с большей вероятностью пойдет на определенные жертвы ради здоровья. Кроме того, спорт сам по себе радует человека на уровне гормонов – легкая пробежка на 40 минут практически не вызывает боли в мышцах, но в мозг активно выделяются гормоны радости, что помогает в борьбе со стрессом. Польза физической активности для эмоционального состояния человека множество раз было доказано различными исследованиями и личным опытом любого человека, который занялся спортом или физической культурой.

Регулярные занятия физическими упражнениями формируют привычку на физическом (гормоны) и психологическом уровне, что в итоге приводит к положительному отношению человека к спортивной деятельности.

Таким образом, физическую культуру и спорт можно рассматривать как вполне самостоятельный, полноценный объект исследований, основываясь на принципах структурного функционализма. При этом необходимо также отметить, что физическая культура и спорт играют не только важную производственную функцию, но и формируют определенные социальные и культурные нормы, которые, в свою очередь, влияют на общую культуру общества, что свидетельствует о системном характере этих процессов. Последняя мысль дополнительно подтверждает справедливость выделения нами социологии спорта и физической культуры как отдельного направления исследования.

#### **Информационные источники:**

1. Базилевич М. В. Моделирование спортивно–ориентированного физического воспитания в вузе на основе баскетбола: автореф. дис. ... канд. пед. наук / М. В. Базилевич. – Сургут, 2009. – 24 с.
2. Дорошенко, С. А., Спортивно–видовой подход в физическом воспитании студентов в вузе: теоретический и практический аспект: монография. – Красноярск: СибГТУ, 2010. – 170 с
3. Лубышева, Л. И. Физическая и спортивная культура: содержание, взаимосвязь и диссоциация / Л. И. Лубышева // Теория и практика физической культуры. 2002. № 3. – С. 11–14.
4. Матвеев, Л. П. Теория и методика физической культуры. Введение в предмет: Учебник для высших специальных физкультурных учебных заведений. 3–е изд. – СПб.: Издательство «Лань», 2003. – 160 с.
5. Пешкова Н. В. Интеграция студенческого спорта в систему физического воспитания в вузе / Н. В. Пешкова // Теория и практика физ. культуры. – 2015. – № 3. – С. 89.
6. Селиванов О. И. Эстетические смыслы спортивно–боевых единоборств в современной культуре [Текст]/ О. И. Селиванов // Философия и культура. № 10 (70). 2013. С. 1453–1462.
7. Физическая культура и спорт в Российской Федерации: новые вызовы современности: монография / С. В. Алексеев [и др.]. – М.: НИЦ «Теория и практика физической культуры и спорта», 2013. – 780 с.

**Самофалова А. А.,**

Студентка 1 курса Магистратуры ФСКДТ  
Краснодарского государственного института культуры  
(КГИК)

**Салалыкина Е. В.,**

К. эконом. н., доцент ВАК  
Краснодарского государственного института культуры  
(КГИК)

**Samofalova Alexandra,**

1st-year student of the Master's Degree Program of the  
FSKDT Krasnodar State Institute of Culture

**Salalykina Elena,**

Ph. D. in Economics, Associate Professor of the Higher  
Attestation Commission Krasnodar State Institute of Culture

**Аннотация:**

В данной статье рассмотрены понятия такой формы социально-культурной деятельности как фестиваль, и специфика управления командой волонтеров при организации масштабных мероприятий. Изучена сущность фестивальной деятельности и ее характеристика. Проанализированы основные виды управления и квалификационные обязанности команды волонтеров фестивалей. Рассмотрены особенности управления командой волонтеров в масштабных мероприятиях. Указаны методы распределения ролей и делегирование полномочий в команде, при организации фестивалей.

**Ключевые слова:**

управление, команда, волонтер, организация, масштабные мероприятия, менеджмент, социально-культурная деятельность, фестивали, добровольчество, руководство.

**Annotation:**

This article discusses the concepts of such a form of socio-cultural activity as a festival, and the specifics of managing a team of volunteers when organizing large-scale events. The essence of festival activity and its characteristics are studied. The main types of management and qualification responsibilities of the festival volunteer team are analyzed. The features of managing a team of volunteers in large-scale events are considered. The methods of distribution of roles and delegation of authority in the team, when organizing festivals are specified.

**Keywords:**

management, team, volunteer, organization, large-scale events, management, socio-cultural activities, festivals, volunteerism, leadership.

**МЕТОДЫ УПРАВЛЕНИЯ КОМАНДОЙ В РАМКАХ МАСШТАБНОГО МЕРОПРИЯТИЯ ФЕСТИВАЛЬНОЙ ДЕЯТЕЛЬНОСТИ**

Актуальной формой социально-культурной деятельности для молодежи является фестиваль. Яркое и массовое празднество, объединяющее людей, так можно сказать про фестивали и это будет верным утверждением. Большое значение основам управления персоналом в своих научных трудах передают Дятлов В.А., Федосеев В.Н., Капустин С.Н. Формы и методы воздействия на персонал выявляли Веснин В.Р., Журавлев П.В., Карташов С.А., Маусов Н.К., Одегов Ю.Г. Под понятием фестиваль мы понимаем массовый праздник, показ и смотр лучших достижений искусства: художественного искусства, музыкального, театрального, эстрадного, киноискусства и других видов искусств. [1] Это масштабный праздник, который состоит из нескольких показов, концертов, спектаклей, театральных постановок, объединенных единой темой, программой, сценарием. Фестиваль открывает возможности для эффективной межкультурной коммуникации, стирает границы между людьми как представителями разных культур, между которыми существует социальная, профессиональная, возрастная, этническая разница. Важными составляющими фестиваля являются такие факторы, как масштаб, массовость, частота проведения мероприятия и основное содержание. Фестиваль охватывает множество разновидностей массовых торжеств, которые непохожи друг на друга. Универсальность и многогранность фестиваля определяют его универсальность в праздничной современной культуре. [5]

Историческое развитие фестивальной культуры уходит в глубины веков и относится к одному из первых массовых праздников на заре культуры. Постоянное присутствие праздника в культурах всех эпох и народов говорит о том, что он выполняет уникальную функцию по отношению к обществу. Первые фестивали в Европе служили поводом для общения зачастую на тему искусства. Такое общение было принято в определенных кругах общества, появившиеся на волне просветительского движения в европейских странах, подобные фестивали также имели целью распространить сложное и тонкое искусство высшего класса. [3] В современном мире фестивали доступны каждому человеку, независимо от их класса и других особенностей. По масштабам можно выделить международные, национальные и региональные фестивали. Культурное укрепление фестивального пространства создает необходимые условия для общения представителей национальных, этнических и общин, и культур: производится творческий, социальный и духовный обмен опытом, создаются новые продукты совместного творчества.

Фестиваль является одной из наиболее значимых форм социально-культурной деятельности, важным средством проявления творческого подхода и инициативности молодежи.

Фестиваль как форма культурно-досуговой деятельности является важным средством организации досуга для саморазвития подрастающего поколения, а как форма культурного отдыха широко используются в образовательной и социально-культурной деятельности с молодежью и взрослой аудиторией. [2]

Кроме того, фестиваль является важной организационно–художественной формой творчества: он привносит особую атмосферу праздника, показывает лучшие результаты художественных коллективов, артистов, музыкантов и художников.

Одна из главных задач фестиваля вклад в культурную жизнь страны, региона и города. Фестиваль подразумевает не только зрелищное мероприятие, но и активное взаимодействие всех участников, где главную роль играет творческий процесс, основанный на уровне мастерства участников.

Мероприятия в рамках фестиваля способствуют созданию более широкой области творческого взаимодействия как профессионалов различных форм искусства – художественного, театрального, музыкального, кинематографического так и зрителей. Современный фестиваль имеет большое количество технических методов, реализуемых в культурных, рекреационных, образовательных и коммуникативных технологиях социально–культурной деятельности, и представляет собой важную культурную и социальную среду образования. [4]

Целью исследования, рассматриваемого в рамках данной работы, являются основные методы управления командой в рамках фестивальной деятельности масштабного мероприятия.

В организации масштабных мероприятий, а именно фестивалей активную роль в команде выполняют волонтеры.

На сегодняшний день волонтерская деятельность представляет собой распространенную мировую практику. В последние годы в РФ различным образом поддерживается государством в виде грантовой поддержки и в формах различных субсидий. Примером масштабных фестивалей, которые поддерживают молодежь и организованы, в том числе с привлечением волонтеров к организационной работе и в целом деятельности в рамках фестиваля могут служить такие фестивали как «Таврида–АРТ», «Всемирный фестиваль молодежи и студентов в РФ 2017», фестиваль стрит–арта в г. Краснодаре «Лицо города: искусство граффити в среде города Краснодара».

Особенности управления командой волонтеров в масштабных мероприятиях, таких как фестивали заключается в верном распределении ролей и делегировании полномочий в команде. При работе с масштабными мероприятиями в первую очередь формируется штаб команды главной задачей которого является обеспечение взаимодействия центра координации со всеми направлениями и службами, задействованными в фестивале, а также контроль обеспечения служб всем необходимым.

Атташе для групп участников, на время проведения фестиваля волонтеру ежедневно необходимо находиться со своей командой, основной задачей атташе является решение возникающих бытовых и организационных проблем. Атташе обсуждает с командой итоги дня, и составляет обратную связь. Забота об участниках фестиваля является приоритетной составляющей в организации работы и является одной из наиболее многозадачных служб команды. В обязанности, которой входит всё, что касается участников – от логистики и аккредитации до размещения.

Event–сопровождение на площадке проведения фестиваля и за ее пределами, где постоянно проводятся разнообразные акции и события, церемонии и активности, которые требуют самой внимательной организации и сопровождения. В работу фестиваля может входить экскурсионная деятельность, которая так же требует присутствия команды волонтеров, в роли экскурсионного сопровождения. Важную роль несут медиа волонтеры главной задачей, которых является яркое освещение масштабного мероприятия, такого как фестиваль. В их обязанности входит подготовка фото и видеосюжетов, а также текстовых материалов, постов и статей. Для эффективной работы в команде руководителю фестиваля необходимо проводить корпоративные мероприятия, налаживать систему стимулирования волонтеров, с помощью поощрений, уделять особое внимание корпоративной культуре, активизировать проведение корпоративных мероприятий, развивать коммуникации в команде для формирования благоприятного социально–психологического климата.

Таким образом в данной работе, нами были рассмотрены понятия такой формы социально–культурной деятельности как фестиваль, и специфика управления командой волонтеров при организации масштабных мероприятий. Проанализированы основные виды управления и квалификационные обязанности команды волонтеров фестивалей. Можно сказать, что фестивальная деятельность актуальна для развития общества, коммуникации между людьми и развития организационной культуры. Правильное распределение и делегирование полномочий влияет на качество эффективности реализации фестиваля и масштабных мероприятий. Также можно сказать, что для эффективной работы команды волонтеров необходимо создать комфортные условия для реализации их деятельности.

#### **Информационные источники:**

1. Тихомирова Г.Ю. Фестиваль как форма социально–культурной деятельности / Г.Ю. Тихомирова. – Текст: непосредственный // Вестник Таганрогского института имени А.П. Чехова – 2016. – №1.
2. Кравчук Т.А. Особенности функциональных направлений волонтеров при сопровождении крупных спортивных мероприятий / Т.А. Кравчук, А.Ю. Стафеева. – Текст: непосредственный // Ученые записки университета Лесгафта. – 2019. – №12 (178).
3. Макринова Е.И. Обновление функциональных элементов системы управления персоналом в контексте организационного развития кадровых служб / Е.И. Макринова. – Текст: непосредственный // Пространство экономики. – 2017. – №3–2.
4. Шарапова Н.В. Особенности стимулирования труда волонтеров / Е.И. Макринова, А.О. Щипанов. – Текст: непосредственный // Московский экономический журнал. – 2019. – №12.
5. Граб В.П. Управление персоналом / В.П. Граб. – Текст: непосредственный // НиКа. – 2007. – № 1.

**Салалыкина Е. В.,**  
К. эконом.н., доцент ВАК  
Краснодарского государственного института культуры  
(КГИК)

**Мунтян Н. Ю.,**  
Студентка 2курса ФСКД  
Краснодарского государственного института культуры  
(КГИК)

**Васильева А. О.,**  
Студентка 2курса ФСКД  
Краснодарского государственного института культуры  
(КГИК)

**Salalykina Elena,**  
Ph. D. in Economics, Associate Professor of the Higher  
Attestation Commission Krasnodar State Institute of Culture

**Muntyan Nadezhda**  
Student of the 2nd year of the FSKD  
Krasnodar  
State Institute of Culture

**Vasilyeva Anastasia,**  
Student of the 2nd year of the FSKD  
Krasnodar State  
Institute of Culture

**Аннотация:**

В данной статье рассматривается внедрение современных технологий мультимедиа в работу event-менеджера. Статья освещает путь становления мультимедийных технологий и их необходимость при создании и проведении мероприятий социокультурной сферы. Также рассматриваются современные наиболее эффективных инструменты продвижения деятельности менеджеров event-индустрии и технологии создания объемной видеопроекции. И, в частности, освещаются преимущества мэппинг-технологии-перспективное направление в сфере продвижения мероприятий.

**Annotation:**

This article discusses the implementation of modern multimedia technologies in the work of an event manager. The article highlights the development of multimedia technologies and their need for the creation and implementation of events in the socio-cultural sphere. The modern most effective tools for promoting the activities of event industry managers and technologies for creating a volumetric video projection are also considered. And, in particular, the advantages of mapping technology are highlighted, a promising direction in the field of event promotion.

**Ключевые слова:**

мультимедиа, event-менеджер, мероприятия, мэппинг-технологии, event-мероприятия, социально-культурная деятельность, event-технологии, социокультурная сфера.

**Keywords:**

multimedia, event manager, events, mapping technologies, event events, social and cultural activities, event technologies, sociocultural sphere.

**РОЛЬ ТЕХНОЛОГИЙ МУЛЬТИМЕДИА В ПРОФЕССИОНАЛЬНОЙ ДЕЯТЕЛЬНОСТИ EVENT-МЕНЕДЖЕРА**

Область применения мультимедиа в современном мире возрастает, поэтому данная статья направлена не только на то, чтобы рассказать об этих технологиях, но и на обозначение алгоритма внедрения данных технологий в работе event-менеджера на качественно высоком уровне. Ведь от специалиста и его команды требуется профессиональная техническая грамотность, а также хороший художественный вкус и богатый культурный багаж.

Event-мероприятия набирают все больше популярности и становятся неотъемлемой частью жизни общества. Грамотный event-менеджер способен создать неповторимое мероприятие, которое будет высоко оценено клиентами и целевой аудиторией. Мероприятием можно назвать «вид человеческой деятельности, предполагающий встречу и взаимодействие разных людей, ограниченный по времени и связанный с реализацией каких-либо общих целей» [1, 7]. Более точно можно сказать, что event-событие — это яркое, запоминающееся действие, которое проводится от имени event-агентства с целью его продвижения, создает уникальный образ организации в сознании зрителей. Event-событие может произвести впечатление на зрителей, но еще более эффективным его делает широкое применение мультимедийных технологий.

Работники event-индустрии знают о существовании технологии мультимедиа, однако не все знают, как ее грамотно использовать. Одним из важнейших составляющих профессиональной подготовки менеджеров event индустрии является информационно-технологическая подготовка. Качественное освоение мультимедийных технологий, используемых в социально культурной сфере, обеспечивает высокий уровень конкурентоспособности специалиста и event-агентства.

Важной составляющей event-технологий является то, как организована и оборудована площадка мероприятия. В течение мероприятия желательно использовать современные аудиовизуальные технические средства для сопровождения текста, голоса, действия на площадке, например, компьютеры, проекторы, световые инсталляции, звуковое оборудование, дымовые машины и другие. Мультимедиа позволяют полностью «погрузить» зрителя в атмосферу происходящего.

Подчеркнем, что «мультимедиа – современный, высокотехнологичный инструмент взаимодействия человека с информационным пространством, способный решать многие насущные бытовые, образовательные и бизнес-задачи». Более того, «технологии мультимедиа уже глобально внедрились во многие виды жизнедеятельности человека: образование, культура, медицина, телевидение и бизнес» [3, с. 3].

Впервые термин мультимедиа был использован в 1965 году для описания мультимедиа шоу Exploding Plastic Inevitable

(«Взрывная пластиковая неизбежность»). Это было красочное театрализованное представление по сюжету песни группы The Velvet Underground «Venus in Furs». В процессе исполнения на музыкантов был направлен (проецировался) фильм Энди Уорхола. Специально для лучшего изображения артисты были одеты полностью в темную одежду. Так, «в конце 1970–х годов этот термин обозначал презентации, состоящие из изображений визуального ряда, получаемых от одновременно работающих нескольких проекторов, синхронизированных со звуковой дорожкой» [3, 10].

Известно огромное количество мультимедийных технологий, благодаря техническому прогрессу, появляются новые, и мэппинг–шоу выступает одним из них. Благодаря применению мультимедиа – технологий воздействия текстовой и графической, звуковой и видеоинформации – эти средства обладают большим эмоциональным зарядом и активно включаются как в индустрию досуга и развлечений, так и в практику event–менеджеров.

Технология создания объемной видеопроекции пришла в индустрию развлечений из компьютерного дизайна. Однако если компьютерный мэппинг стремится сделать виртуальное похожим на настоящее, то видео–мэппинг, наоборот, реальное превращает в нечто многомерное, подвижное, виртуальное. Суть технологии заключается в создании контурной или объемной видеопроекции с одной или нескольких точек на поверхности сложных форм или на трехмерные объекты. В соответствии с объектами приложения, мэппинг разделяют на собственно объектный, интерьерный, ландшафтный и архитектурный. Объектный мэппинг позволяет «оживлять» различные предметы посредством выделения их контуров или отдельных деталей. Создание новых ярких запоминающихся художественных образов наиболее востребовано на event–событиях. Интерьерный мэппинг превращает пространство помещения в пространство интерактивное, что соответствует задачам дизайн–оформления. Ландшафтный мэппинг связан с преобразованием реальных природных объектов и явлений. А вот для городских зрелищ наиболее востребован самый масштабный вид мэппинга – архитектурный, который осуществляется под открытым небом, предназначен для массовых мероприятий и позволяет преобразить конкретное архитектурное сооружение или любое другое в нечто иное и, соответственно, привлечь внимание большого количества людей.

Процесс производства видеопроекции начинается с разработки концепции шоу, его сценария. Данные технологии требуют значительных капиталовложений, и они используются в качестве сопровождения какого–либо event–события.

Также современные видео–презентации являются одним из наиболее эффективных инструментов продвижения деятельности менеджеров event–индустрии. Видеопроекция на event–событиях позволяет удобно и зрелищно донести до зрителей концепцию шоу. Ее зрелищность способна значительно увеличить потенциальных клиентов.

Стоит отметить наглядность данных мультимедийных технологий. «Воздействуя на чувства целевой аудитории, они позволяют демонстрировать абстрактные объекты. Как известно из психологических исследований, наглядность – это свойство человеческих психических образов реальных объектов, предметов или явлений, но не свойство или качество, присущее этим реальным объектам» [2, 30].

Таким образом, учитывая необходимость, освоение и внедрение современных информационных технологий существует насущная потребность сегодняшнего дня–создание event–менеджерами мероприятий более высокого уровня. Очевидные преимущества мэппинг–технологии позволяют считать ее одним из перспективных направлений в сфере продвижения мероприятий. Из минусов можно назвать лишь ее относительную дороговизну, хотя следует учесть, что использование подобной технологии в event–проектах, несомненно, придает статусность мероприятию и самому менеджеру, способствуя тем самым привлечению новых клиентов и их доверия специалисту.

Организация и проведение мероприятия с использованием мультимедиа делает его эффективным, зрелищным и уникальным. Это позволяет заинтересовать зрителей и добиться их искренних эмоций.

#### **Информационные источники:**

1. Афанасьев, Г.С. Event–мероприятия как инструмент продвижения товарных брендов и услуг / Г.С. Афанасьев. – Москва : Лаборатория книги, 2012. – 108 с.
2. Комаров, А.Е. Мультимедиа–технология : практическое пособие / А.Е. Комаров. – Москва : Лаборатория книги, 2012. – 77 с.
3. Костюченко, О.А. Творческое проектирование в мультимедиа / О.А. Костюченко. – Москва ; Берлин : Директ–Медиа, 2015. – 208 с.
4. Нужнов, Е.В. Мультимедиа технологии : учебное пособие / Е.В. Нужнов ; Южный федеральный университет, Инженерно–технологическая академия. – 2–е изд., перераб. и доп. – Ростов–на–Дону ; Таганрог : Южный федеральный университет, 2017. – Ч. 1. Основы мультимедиа технологий. – 199 с.





**OWC**  
online

**СЕРВЕР  
ВИДЕОКОНФЕРЕНЦИИ  
WEB RTC**

**ЗАЩИЩЕННАЯ,  
ПОЛНОФУНКЦИОНАЛЬНАЯ  
СИСТЕМА  
ВИДЕОКОНФЕРЕНЦИЙ**

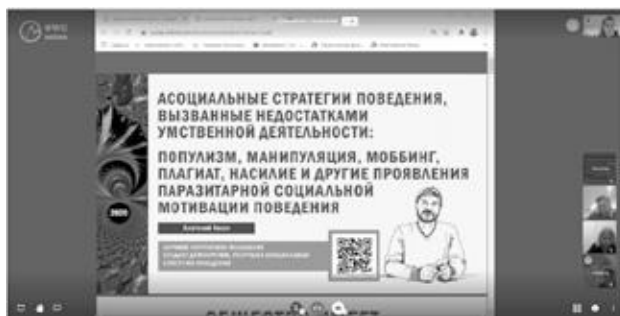

30 гарантированных пользователей  
без ограничений на дополнительные подключения

**100 000руб без НДС**

- \* Видеоконференция
- \* Подключение мобильных устройств
- \* Чат
- \* Трансляция
- \* Подключение Рабочего стола для показа презентации и видео
- \* Подключение пользователей по паролю

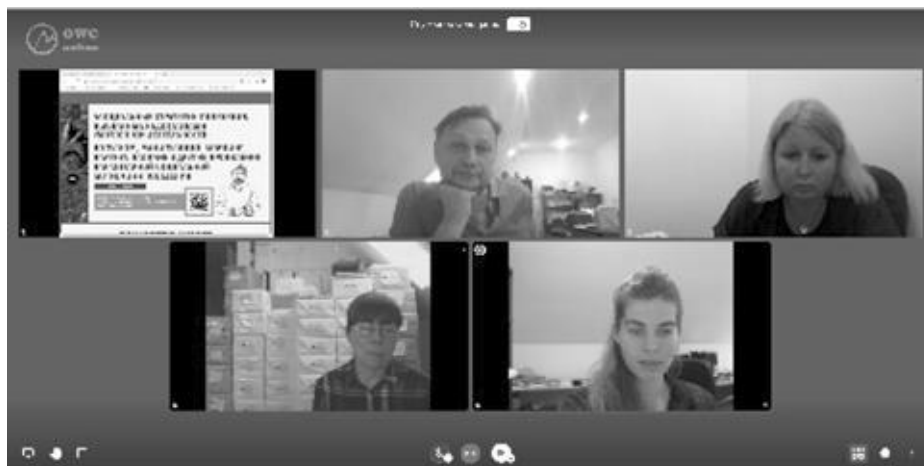

Менеджеры компании всегда помогут найти подходящее для Вас комплект оборудования

zone—ip.ru

owc@owc.ru

8(499)788–72–39



## ФИЛОЛОГИЧЕСКИЕ НАУКИ



СЕРВЕР



ДОМАШНЕЕ ОБУЧЕНИЕ



ВИДЕО С ЗАНЯТИЯ



КЛАСС  
С ИНТЕРАКТИВНОЙ ДОСКОЙ



ДРУГОЙ КЛАСС

МУЛЬТИМЕДИА КОМПЛЕКС ДЛЯ ОБУЧЕНИЯ  
[WWW.HT-TC.COM](http://WWW.HT-TC.COM)



САЙТ С  
ТРАНСЛЯЦИЕЙ



КЛАСС С  
ИНТЕРАКТИВНОЙ  
ДОСКОЙ

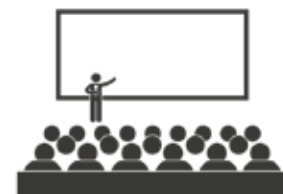

УЧЕБНЫЕ  
АУДИТОРИИ

**HT-TC**  
.com



РОССИЙСКОЕ ОБОРУДОВАНИЕ ВИДЕО КОММУНИКАЦИЙ

**FORMULATION OF SECOND LANGUAGE PERSONALITY ON THE BASIS OF COGNITIVE AND LINGUACULTURAL APPROACH**
**ФОРМУЛИРОВКА ВТОРОЙ ЯЗЫКОВОЙ ЛИЧНОСТИ НА ОСНОВЕ КОГНИТИВНОГО И ЛИНГВОКУЛЬТУРНОГО ПОДХОДА**
**Ashirov Tanatar,**

Master's student, Kh.Dosmukhamedov Atyrau State University,

**Khairzhanova Akmaral,**

Candidate of Philological Sciences; Deputy department of Translation Studies, Kh.Dosmukhamedov Atyrau State University, Kazakhstan

**Аширов Танатар,**

Магистрант, Атырауский государственный университет им. Х. Досмухамедова,

**Хайыржанова Акмарал,**

Кандидат филологических наук; Зам.кафедрой переводческого дела, Атырауский государственный университет им. Х. Досмухамедова, Казахстан

**Annotation:**

The investigational aim of article is to consider the specifics of learning a foreign language, to analyze the creation of the second language personality on the basis of cognitive and linguacultural approach with the help of analyzing of the linguistic materials. Showing the importance of the role of two approaches discovers the main principal subject of the project work; cognitive and linguacultural approach in creating the second language personality.

Today is the century of marketing, business, education, technology competitiveness between the smartest students, show each other's and for one nation to be in thirty of the developed countries, to prove themselves, it is necessary to be educated and advanced citizens, the main requirement of today, it requires not only the state language as the first language, but also other languages and world culture and art and their customs and traditions. The main directions and principles about the language – language development triunity that means to know three languages. First of all, it is necessary to understand the relationship between the concepts of „first language” and „second language” or we mean „native language” and „foreign language”.

**Key words:**

Triunity, cognitive and linguacultural approach, language personality, first language personality, multilingual in modern society, intercultural professional and communicative competence.

**Аннотация:**

Исследовательская цель статьи – рассмотреть специфику изучения иностранного языка, проанализировать формирование второй языковой личности на основе когнитивного и лингвокультурного подхода с помощью анализа лингвистических материалов. Демонстрация важности роли двух подходов раскрывает основной предмет работы над проектом; когнитивный и лингвокультурный подход в создании второй языковой личности. Сегодня век маркетинга, бизнеса, образования, технологий, конкуренции между самыми умными учениками, демонстрирующими друг друга, и чтобы одна нация оказалась в тридцати развитых странах, чтобы проявить себя, необходимо быть образованными и продвинутыми гражданами, главное требование сегодняшнего дня, это требует не только государственного языка в качестве первого, но и других языков, мировой культуры и искусства, их обычаев и традиций. Основные направления и принципы о языке – триединство языкового развития, что означает знание трех языков. Прежде всего, необходимо понять соотношение понятий «первый язык» и «второй язык» или мы имеем в виду «родной язык» и «иностраннный язык».

**Ключевые слова:**

Триединство, когнитивный и лингвокультурный подход, языковая личность, первая языковая личность, многоязычие в современном обществе, межкультурная профессиональная и коммуникативная компетенция.

**FORMULATION OF SECOND LANGUAGE PERSONALITY ON THE BASIS OF COGNITIVE AND LINGUACULTURAL APPROACH**

The great interest with help of native language in new professional, personal, cultural, scientific communication can be the higher the degree of multilingualism as a tool for regulating professional communication and in this way, in the personal professional development of a specialist. The task and target of the Higher school at this new stage is to prepare future specialists to interact with a multilingual and multicultural world. The purpose of training nowadays stage is not only education, but also the formation of key competencies that will help young professionals of the future society. The new environment nowadays is there where people especially young people who are developed in various way and learners of various sciences can use all of it in their current and future social life. Knowing a new language gives an opportunity to relax anywhere in the world and not be afraid of the language barrier and asking the staff of hotels is English speakers and communicate with them fluently by ourselves is a grace. The person will open up new career prospects, if the person is fluent in English speaking, so he can easily find a prestigious job in a foreign company. Setting new tasks requires the teacher to move from the traditional form of teaching communication in a foreign language to preparing and training in intercultural didactics, carried out on the basis of European education and social culture. Foreign language training should be conducted in such way so the student could fully read on their own and foreign culture by the help of native language. Various methods of FLT have been developed. As the basis of the goal, it reflects the achievement of the communicative competence necessary for crosscultural communication. The idea of simultaneous teaching of language and culture became the basis of many scientists such as by V. G. Kostomarov, Yu.

**N. Karaulova, I. A. Khaleeva** and their practically implemented in the methodological concepts developed by these researchers as linguoculturology, intercultural, intercultural and methods of teaching foreign language. Linguistic country study allows you to get information about the national and cultural wellbeing of your country and the foreign country being was studied. The transition to higher education institutions to European standards and the concept of education and upbringing began with the introduction of credit technology of teaching, level forms of teaching foreign languages, experience in implementing multilingual education. Mastering three languages oversees the development of personality in multilingual learning. The study of a foreign language aimed at its cognition for linguistic, the language, speech, cultural and social, and others. That is based on a complex integrated integrity consisting of components. In particular, the linguistic component is the phonetic, lexical, grammatical phenomenon of the language being studied and patterns of this language. The cultural and social component is study of the culture, traditions, customs, state structure of the country learning the language, the rules of law and the rules of behavior of representatives of the language.

According to scientists, in modern linguistic science, the most important direction of linguistic research is linguoculturology, and the use of a linguoculturological approach in foreign language teaching contributes to a more effective formation of intercultural professional and communicative competence of students. Cognitivism is a science that is the object of the study of mental processes related to them. The famous American linguistic scientist N. Chomsky wrote: „the cognitive revolution studies the state of mind and how they can affect a person’s cognitive being: cognition, education, concept, understanding, and trust.” The process is associated with human education and perception of various information is called cognitive or cognition. They can be synonymous with the terms „intellectual” and „mental”. A cognitive approach to teaching a foreign language is essential. In addition to the mental, it also contributes to the spiritual and social development of the student. From this approach is based on the cognitive skills that students acquire when they master their native language, it significantly speeds up the process of mastering a foreign language with three hours a week for example spent on learning a foreign language in a comprehensive school, and ultimately leads to the creation of a situation of success in learning.

The concept of language personality (i.e. native speaker) for the first time was introduced to science in 1989 by the Russian scientist Y. N. Karaulov. And this for the first time it was written in 1930 by V. V. Vinogradov in his work „About Amazing prose” applications. If we are talking about the concept of a second language personality, then in order for the speaker to express his thoughts, the concept of a legal entity in order to use language units that can analyze the world around them. At the present time, the second language personality is one of the main categories of linguodidactics. So, let’s come to the solution of the problem and find out what components are supposed to be part of the language personality which based on the research of scientist Karaulov, we identify the following important basic features of the analyzed concept of language personality.

1) the worldview, component of the language personality that is, the system of values, or life meanings. Language provides an initial and deep view of the world, forms the language image of the world and the hierarchy of spiritual ideas that are the basis of personality formation and are implemented in the process of language dialogue construction.

2) cultural component is, the degree of development of the subject of culture as an effective means of increasing interest in the language.

3) the personal component, which is the individual psychological, deep content that is in each person.

The creation of „language personality” is based on the concept of personality as a subject of relations and conscious activity, which is determined by this system of social attitudes, culture and also due to biological features. A person is both a product and a subject of history, culture, its creator and creation. A person becomes a creator of culture due to the ability to be a subject of activity that creates and constantly improves a new environment. Its intellectual characteristics are brought, since intelligence is most intensively manifested in language and is explored through language. The person who is created by the second personality language opens the world’s culture because the person shows himself as intercultural person.

Analyzing something that you search and in methodical way with more details, and to show what you understand. In my project after knowing of linguocultural and cognitive approach in theoretical meaning it includes a teaching methodical way of English, which must be taught by linguocultural and cognitive approach. For my practical job I brought English Textbook “English File. 3rd Edition. Elementary”. There are a plenty of advantages that the students receive knowledge thanks to this textbook. A huge advantage of this tutorial is that in addition to it, students have the opportunity to use the interactive training program. In addition, this program contains all the exercises on grammar, vocabulary, and pronunciation. Each word and phrase can be listened to and worked out with the help of additional exercises. The great advantage of it that it includes various authentic video clips showing conversations of people on the streets of London and New York, documentaries which give motivation and interest to each student and help to create their cognition. Texts and tasks use modern colloquial vocabulary words, stable phrases, collocations which can often be heard in real life situations. It is also important that all words and phrases from the Vocabulary Bank, as well as all new vocabulary and all tasks are voiced, they can be listened to as many times as necessary for correct pronunciation and memorization, so the textbook is perfect for selfstudy of English. So these kinds of things will help in teaching by cognitive and linguocultural approach which shows different types of options as example Britain. Students can see and meet the differences between other nation and their native one. I have taken in this book unit 5B that the lesson is given for the grammar Present Continuous. This unit includes many knowledges that is shown by graphic and tables, pictures and an interesting story which can interest every student to learn. As personally, I am keen on stories, conversations, monologues which increase my knowledge with the help of fascinating facts and pictures and interest me. Firstly, the page of book starts with the task “read the article about neighbors” and is given the pictures with unknown faces for which also student pays attention. The First task is given for listening skill thanks for that student will have interest in the listening because the student listening to different sounds, need to find the phrases. Example: listening task 3.2 includes 8 sounds and in the book, students find the necessary fact as at neighbors’ home they are making noises; dog is barking, next door baby us crying, upstairs someone is making a party etc. And the important part is here the pictures that were painted several types of neighbors. That

the picturing can be developed by the imagination and fantasy. Probably, teacher can make a speaking task using Present Continuous students need to explain what are they doing now, so by this picturing task they improve and fix their cognitive materials. Next task is given for speaking skill. There are several questions for the topic "Noisy Neighbors" which are also good at speaking about their flat and house and do they have noisy neighbors and absolutely to that question they answer "yes". So, feedback for the cognition about listening the teacher is able to receive from students that is also a good reason to make a group conversation and discussion. For expanding the environment, language is a reflection of the culture of the country and the mentality of its inhabitants. With the help of learning a foreign language, we begin to understand its native speakers better, learn how social contacts are built in another country, and learn to interact with people whose thinking and perception of the world differs from our own.

#### Conclusion

Language learning necessarily includes familiarity with the history, geography, art and traditions of another country and to know their stories and compare them is one of the interesting facts of learning. This makes more flexible, and allows to look at the world more broadly with meaning with open minded. While learning a foreign language, new neural connections are created in the brain, it increases, and memory and attention improve at the same time. As he more languages are learnt by a person, so faster and better they solve intellectual problems. One of the importance is of learning foreign languages helps to understand the system, structure, and rules of our first native language. When a child learns his native language, he does not think about the rules of grammar. But with the starting to learn a foreign language, a leaner immediately get acquainted with its structure, with the rules of word formation and sentence construction and the formulation of the speech grammatically. Comparing a foreign language and a native language, the student understands the language better and learn complex grammatical rules faster by the help of based on native language. When in choosing a second language, the student needs to focus on main principles such as: interest; future profileoriented speciality; perspective of the learnt language. For second language personality is important not to have knowledge and conception of second language personality and know the culture of that learning language, but also to learn and formulate into the second language likely to understand the depth of it.

#### Information sources:

1. Avdeeva I.B. Engineering communication as an independent speech culture: cognitive, professional and linguistic aspects (theory and methodology of teaching Russian as a foreign language). Moscow: Bauman Moscow state technical University, 2005, 368 p.
2. Bikmurzin K.Sh. Formation of a „secondary” language personality in the process of learning a foreign language // Bulletin of the Orenburg state pedagogical University. 2010. No. 2. P.69–73
3. Kunanabayeva S.S – Theory and methodology of teaching language/ New informational way of teaching/ Karaganda 1997
4. <http://anatili.kazgazeta.kz/?p=14888> Article of Zhamal Mankiyeva , head of the lexicology Department, doctor of Philology, Professor in A. Baitursynov Institute of linguistics
5. Nurdauletova B.I. Cognitive linguistics, Moscow: Higher school, 2011.
6. Maslova V. A. Linguoculturology, Moscow: Akademiya, 2001, 208 p.
7. Potemkina E.V. „Secondary language personality” as an object of linguodidactics // Bulletin of the Center for international education of Moscow state University. Philology. Culturology. Pedagogy. Method. 2012. No. 4. P.59–64
8. Kuznevich Z.A. Language personality in the literary and artistic discourse of Ernest Hemingway // Cand. Of Philol. science. – Irkutsk, 1999.

**Кикиани А. Д.**

Тверской государственной университет

**Kikian Anastasia.**

Tver State University

**Аннотация:**

Статья посвящена истории появления переводов повести Н.В. Гоголя «Майская ночь, или Утопленница» в англоязычном мире. Дается описание библиографическое описание первых изданий повести на английском языке. Описывается издательский подход к публикации инокультурного и лингвоспецифичного текста. Личностные предпочтения переводчика рассматривается как фактор отбора текста для дальнейшей профессиональной деятельности.

**Annotation:**

The article is devoted to the history N.V. Gogol's novel "A May Night" in the Englishspeaking world. The bibliographic description of the first editions of the story in English is given. Publishers' approach how to publish a foreign culturally and linguistically specific text is described. The personal preferences of translators are considered as a factor in the selection of the text for further professional activity.

**Ключевые слова:**

текст, перевод, комментарий, двуязычная коммуникация, Н.В. Гоголь, переводческие стратегии.

**Key words:**

text, translation, commentary, bilingual communication, N.V. Gogol, translation strategies.

**МАЙСКАЯ НОЧЬ» Н.В. ГОГОЛЯ НА АНГЛИЙСКОМ ЯЗЫКЕ**

Повесть «Майская ночь, или Утопленница» Н.В. Гоголя (1809–1854) была впервые напечатана в сборнике «Вечера на хуторе близ Диканьки» в 1831 году. Повесть входит в корпус текстов, образующих текстовую решётку русской лингвокультуры, а как «сильный» текст является суггестивно притягательным как для исследователей, так и для переводчиков [3].

Впервые на английский язык повесть для сборника «The Mantle, and Other Stories» [7] перевёл Клод Филд / Claud Field (1863–1941), который интересовался мистицизмом, что и натолкнуло его на работу над произведениями Н.В. Гоголя. В книгу была включена биография автора и предисловие от П. Мериме / Prosper Mérimée (1803–1870), который восхищается острым умом Н.В. Гоголя, называя его одним из лучших юмористов, использующего иронию, чтобы подметить нелепые черты человеческих душ. В книгу вошли: «Шинель» / «The Mantle», «Нос» / «The Nose», «Записки сумасшедшего» / «Memoirs of A Madman», «Майская ночь, или Утопленница» / «A May Night», «Вий» / «The Viy». Книгу открывает биография Н.В. Гоголя как краткое описание его жизни, взятое из «The Century Cyclopedia of Names», одного из лучших английских словарей, созданного под руководством лингвиста Уильяма Дуайта Уитни (1827–1894). Англоязычные читатели знакомятся с важными жизненными этапами в творчестве Н.В. Гоголя и с его основными произведениями.

Следующий перевод был напечатан в первом томе «The Complete Tales of Nikolai Gogol» [6], составленном К. Гарнетт / Constance Garnett (1861–1946). К. Гарнетт посвятила всю свою жизнь переводу русской литературы XIX века на английский язык, переведя более 70 томов русской классики, из которых в шести томах вышли произведения Н.В. Гоголя. Редактором издания стал американский критик и переводчик Леонард Кент / Leonard J. Kent (1930–2011), который отредактировал перевод К. Гарнетт. Он посвятил издание своей жене, поэтому оно имеет посвящение («For Valerie»). Л. Кент перевёл для издания письма Н.В. Гоголя, чтобы читатели узнали о внутренних переживаниях писателя. Время от времени во введении появляются комментарии Л. Кента относительно творчества Н.В. Гоголя. Он считает, что исключительная оригинальность Гоголя, не позволила его произведениям занять достойное место в русской литературе XXI века. В первый том «The Complete Tales of Nikolai Gogol» вошли повести из сборника «Вечера на хуторе близ Диканьки»: «Сорочинская ярмарка» / «The Fair at Sorochintsy», «Вечер накануне Ивана Купала» / «St. John's Eve», «Майская ночь, или Утопленница» / «A May Night, or The Drowned Maiden», «Пропавшая грамота» / «The Lost Letter», «Ночь перед Рождеством» / «Christmas Eve», «Страшная месть» / «A Terrible Vengeance», «Иван Федорович Шпонька и его тетушка» / «Ivan Fiodorovich Shponka and His Aunt», «Заколдованное место» / «A Bewitched Place», а также две повести из сборника «Арабески» / «Arabesques»: «Невский проспект» / «Nevsky Prospekt» и «Записки сумасшедшего» / «Diary of a Madman».

Третий перевод напечатан в сборнике «Evenings Near The Village of Dikanka» [5] и был выполнен под руководством О.А. Горчакова (1924–2000). Личность переводчика заслуживает особого внимания: советский разведчик, писатель, личный переводчик И.В. Сталина и Н.С. Хрущёва. С 17 лет О.А. Горчаков служил разведчиком во время Великой Отечественной войны. В 1950 году он окончил Высшие курсы переводчиков при Московском государственном педагогическом институте иностранных языков. Книга состоит из двух частей: к каждой прилагается предисловие от вымышленного издателя «Вечеров» – Рудого Панька. В первой части находятся повести: «Сорочинская ярмарка» / «The Fair at Sorochintsi», «Вечер накануне Ивана Купала» / «Saint John's Eve», «Майская ночь, или Утопленница» / «A May Night, or the Drowned Maiden», «Пропавшая грамота» / «The Lost Letter», а во второй части – «Ночь перед Рождеством» / «Christmas Eve», «Страшная месть» / «A Terrible Revenge», «Иван Федорович Шпонька и его тетушка» / «Ivan Fyodorovich Shponka and His Aunt», «Заколдованное место» / «A Place Bewitched». В сборнике отсутствует биографическая информация о Н.В. Гоголе, т.е. англоязычные читатели не имели возможности познакомиться с творчеством писателя. Несмотря на то, что сноски о реалиях русского быта не предоставлены, в книге находятся иллюстрации, отражающие быт XIX века, созданные Заслуженным деятелем искусств и народным художником РСФСР А.М. Каневским (1898–1976).

Четвертый перевод повести Н.В. Гоголя «Майская ночь, или Утопленница» был напечатан в сборнике «Village Evenings near Dikanka and Mirgorod» [8] в переводе Кристофера Инглиша / Christopher English (1933–), который работал переводчиком при ООН и в советском издательстве «Прогресс». Сборник открывает биография писателя и предисловие, написанное Ричардом Писом / Richard Pease (1933–2013). Р. Пис не только анализирует повести Н.В. Гоголя, но и размышляет о концептах и мотивах каждого произведения. Исследователь отмечает, что гоголевские произведения из сборника «Миргород» (1835) приобретают более реалистичный оттенок, по сравнению с произведениями «Вечеров на хуторе близ Диканьки», в которых присутствуют романтические традиции. К. Инглиш уделяет особое внимание географическим реалиям, поэтому в сборнике представлены две карты, которые читатели могут сравнить, чтобы представить себе местоположение разворачивающихся в произведениях событий. Это современная карта юго-восточной Европы и карта юго-восточной Европы, которая соответствует политическому делению на государства и районы, имеющемуся при жизни Н.В. Гоголя. Дан список транслитерированных реалий. Реалии представлены в алфавитном порядке, начиная со слова bandura и заканчивая словом есаул, переданного как yesaul. После каждой реалии следует краткое объяснение. В книгу вошли повести из сборника «Вечера на хуторе близ Диканьки» / «Village Evenings near Dikanka»: «Сорочинская ярмарка» / «Sorochintsy Fair», «Вечер накануне Ивана Купала» / «St John's Eve», / «Майская ночь, или Утопленница» / «A Night in May, or the Drowned Maiden», «Пропавшая грамота» / «The Lost Dispatch», «Ночь перед Рождеством» / «Christmas Eve», «Страшная месть» / «A Terrible Revenge», «Иван Федорович Шпонька и его тетушка» / «Ivan Fyodorovich Shponka and his Aunt», «Заколдованное место» / «The Bewitched Place». В книгу «Village Evenings near Dikanka and Mirgorod» вошли повести из сборника «Миргород»: «Старосветские помещики» / «Old-World Landowners», «Тарас Бульба» / «Taras Bulba», «Вий» / «Viy», «Повесть о том, как поссорился Иван Иванович с Иваном Никифоровичем» / «The Story of How Ivan Ivanovich Quarrelled with Ivan Nikiforovich».

Выводы. В переводе как в социальной языковой деятельности сталкиваются и соединяются взаимодействующие культуры [1], поэтому возрастает роль переводческого подхода к передаче и донесению до инокультурного читателя получателя перевода культурно-языковой специфики оригинала как его кода [2], а также выбор соответствующих переводческих стратегий (доместикации, форенизации и т.д.) [4]. Каждое из рассмотренных нами изданий отражает переводческие методы и подходы своего времени, в том числе представления об издании инокультурного и лингвоспецифичного текста.

#### Информационные источники:

1. Кирсанов Ю.А. Лингвистические проблемы перевода (методологический аспект критериев качества перевода) // Текст в языке и речевой деятельности. – М.: ИЯ АН СССР, 1987. – С. 74–81.
2. Масленникова Е.М. Культурная референция и культурно-языковая (не) переводимость // Лингвокульту- рологические исследования: Язык лингвокультурологии: теория vs. эмпирия. – М.: ЛЕНАНД, 2016. – С. 245–249.
3. Масленникова Е.М. «Сильный» текст и реинтерпретируемость // Вестник Тверского гос. ун-та. – 2016. – №. 2. – Сер. «Филология». – С. 283–288.
4. Масленникова Е.М. Читатель и границы текста: доместикация, форенизация, отстранение // Лингвистическая лимология. – М.: ИИУ МГОУ, 2019. – С. 90–97.
5. Gogol N.V. Evenings near the village of Dikanka. – Moscow: Foreign Languages Publishing House, 1957. – 267 p.
6. Gogol N.V. Evenings on a farm near Dikanka. – Chicago: The University of Chicago Press, 1926. – 239 p.
7. Gogol N.V. The Mantle and Other Stories. – London: T. Werner Laurie limited 1915. – 247 p.
8. Gogol N.V. Village evenings near Dikanka; and, Mirgorod. – Oxford: New York: Oxford University Press, 1994. – 464 p.



**Молдавская О. Е.,**  
доцент, кандидат филологических наук, МИСиС,  
старший преподаватель кафедры славянской филологии  
Православный Свято–Тихоновский гуманитарный  
университет  
E–mail: [olmold1@gmail.com](mailto:olmold1@gmail.com)

**Ашикбаева М. Р.,**  
студентка, бакалавриат, МИСиС  
E–mail: [feya108@mail.ru](mailto:feya108@mail.ru)

**Moldavskaya O. E.,**  
Associate Professor, Candidate of Philology, MISiS,  
Senior Lecturer at the Department of Slavic Philology  
Orthodox St. Tikhon University for  
the Humanities  
E–mail: [olmold1@gmail.com](mailto:olmold1@gmail.com)

**Ashikbaeva M. R.,**  
student, bachelor's degree, MISiS  
E–mail: [feya108@mail.ru](mailto:feya108@mail.ru)

**Аннотация:**

В статье выявляется уровень информированности и готовность учителей использовать метод CLIL в образовательном процессе. Статья базируется на результатах опроса учителей общеобразовательной средней школы города Каменск–Уральский.

**Ключевые слова:**

метод CLIL, преподавание иностранного языка, образовательный процесс, современная российская школа, инновационные образовательные технологии.

**Annotation:**

The article reveals the level of awareness and readiness of teachers to use the CLIL method in the educational process. The article is based on the results of a survey of teachers of a secondary school in the city of Kamensk–Uralsky.

**Key words:**

CLIL method, teaching a foreign language, educational process, modern Russian school, innovative educational technologies.

**МЕТОД ПРЕДМЕТНО–ЯЗЫКОВОГО ИНТЕГРИРОВАННОГО ОБУЧЕНИЯ (CLIL):  
ПЕРСПЕКТИВЫ ИСПОЛЬЗОВАНИЯ В РОССИЙСКОЙ ШКОЛЕ**

На фоне новых тенденций развития и роста межкультурных коммуникаций в социально–экономических отношениях мирового сообщества происходит модернизация современного образования. В связи с этим предъявляются новые требования к процессу подготовки обучающихся старших классов, направленные на формирование у выпускников иноязычной коммуникативной компетенции для повышения их конкурентоспособности на рынке труда [1].

Соответственно, необходимо использовать более инновационные образовательные технологии, которые создадут условия для использования иностранного языка на практике. Одним из таких подходов является предметно–языковое интегрированное обучение (CLIL), которое успешно применяется в европейских школах, но практически не используется в российских. Таким образом, возникает потребность в актуализации внедрения метода предметно–языкового интегрированного обучения (CLIL) в российские школы.

Основоположником данного метода является исследователь в области многоязычного образования Д. Марш, который определяет его как «подход к обучению, ориентированный на достижение двуединой цели, при котором второй иностранный язык используется в качестве средства обучения предмету и одновременно является объектом изучения» [2]. Следовательно, целью метода CLIL является изучение неязыкового предмета одновременно с изучением языка.

Использование метода CLIL в образовательном процессе многих стран на практике позволило выделить положительные стороны данного метода. Различные исследования, проведенные в странах Европы, таких как Нидерланды, Германия и Испания, показывают, что интегрированные уроки способствуют успешной сдаче экзаменов по иностранному языку [3]. Более того, они помогают улучшить навыки аудирования, чтения, письма, говорения. Чем больше предметов преподаются с помощью данного метода, тем успешнее обучающиеся показывают результаты обучения.

Востребованность в использовании метода CLIL в российской системе образования, прежде всего, обуславливается неэффективностью традиционных методов обучения. А.Л. Колесник отмечает, что в контексте новых требований, предъявляемых к процессу подготовки обучающихся в среднем образовании, «получение знаний по стандартной схеме становится уже не актуальным на сегодняшний день» [4]. Данной точки зрения придерживается и Т.Л. Герасименко [5], утверждая, что данный метод является актуальным для Российской Федерации, так как страна вовлечена в глобальные процессы, однако общего английского, который изучается в средних классах, не хватает для полноценного использования языка в профессиональной сфере. Исследователь также подчеркивает, что на данный момент обучающиеся в российских школах не готовы изучать предметы на иностранном языке из–за особенностей системы образования, которые заключаются в недостаточном развитии автономии и критического мышления у обучающихся.

Несмотря на то, что метод CLIL является актуальным для российской системы образования, на практике он мало где используется. С.А. Григорян, Е.А. Лебедева отмечают, что «использование CLIL в нашей стране несопоставимо мало в сравнении с европейской образовательной системой» [6]. Чаще всего изучение предметов на иностранном языке практикуется в школах и гимназиях с углубленным изучением иностранных языков.

Для подтверждения актуальности внедрения данного метода в современный образовательный процесс был проведен опрос среди учителей средней общеобразовательной школы. Цель опроса – выявить, является ли метод CLIL востребованным в современной российской школе в связи с новыми тенденциями.

В опросе приняли участие 15 учителей из МАОУ «Средняя общеобразовательная школа № 15» г. Каменск-Уральского, которые ведут разные предметы в соответствии с рисунком 5:

- иностранный язык – 3 человека;
- математика – 3 человека;
- литература – 2 человека;
- физическая культура – 2 человека;
- технология – 1 человек;
- информатика – 1 человек;
- обществознание – 1 человек;
- история – 1 человек;
- русский язык – 1 человек.

Какой предмет Вы преподаете в школе?

15 ответов



Рисунок 5 – Охват опроса

Опрос включал 14 вопросов: 13 вопросов закрытого типа, 1 вопрос открытого типа. Все вопросы были взяты из опроса для студентов четвертого курса, кроме самого первого вопроса.

Первоначально было важно выяснить, каков охват опроса, поэтому респондентам было предложено выбрать предмет, который они преподают в средней общеобразовательной школе. Целью второго вопроса являлось выявление уровня осведомленности о методе CLIL среди учителей школы. Результаты показали, что большинство опрошенных (80 %) не слышали о данном методе, остальные 20 % осведомлены о методе CLIL.

На вопрос «Видите ли Вы необходимость интеграции предмета и языка на уроке в современной российской школе?» учителя ответили следующим образом: 40 % опрошенных затрудняются ответить, 33,3 % респондентов считают, что интеграция предмета и языка на уроке нужна в современной российской школе, оставшиеся 26,7 % не видят необходимость интеграции предмета и языка на уроке в соответствии с рисунком 6.

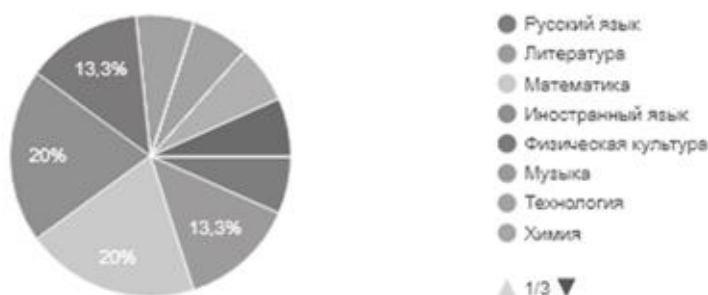
Видите ли Вы необходимость интеграции предмета и языка на уроке в современной российской школе?

15 ответов



Рисунок 6 – Показатель необходимости интеграции предмета и языка на уроке в современной российской школе

Далее респондентам было предложено решить, согласны ли они с тем, что применение новых методов обучения, таких как метод CLIL, можно считать актуальным в связи с условиями и тенденциями развития современного мира. 40 % опрошенных затрудняются ответить на этот вопрос, когда как 33,3 % согласны с тем, что новые методы обучения являются актуальными в настоящее время, 26,7 % респондентов не согласны с данной точкой зрения.

По вопросу «С какой степени, на Ваш взгляд, необходимо внедрять метод CLIL в образовательный процесс школы» мнения разделились. 33,3 % респондентов не видят в этом необходимости, 20 % опрошенных ответили, что лучше внедрять данный метод в старшей школе, другие 20 % выбрали среднюю школу, 13,3 % считают, что нужно внедрять с начальной школы, оставшиеся 13,3 % затрудняются ответить на этот вопрос в соответствии с рисунком 7.

С какой степени, на Ваш взгляд, необходимо внедрять метод предметно-языкового интегрированного обучения (CLIL) в образовательный процесс школы?

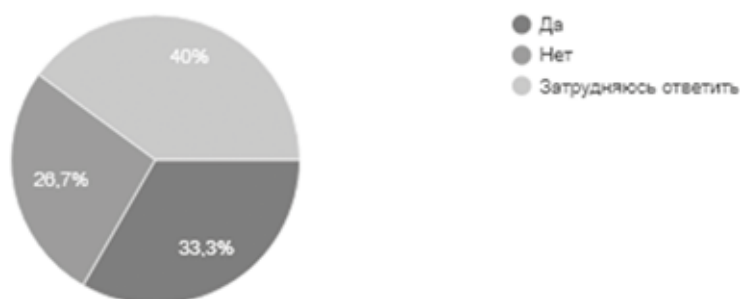
15 ответов



Рисунок 7 – Соотношение уровней общего образования с точки зрения внедрения в них метода CLIL

На вопрос «Является ли профиль (математический, социально-экономический, гуманитарный, технологический) решающим при рассмотрении вопроса о внедрении метода CLIL в образовательный процесс школы?» были получены следующие результаты: 53,5 % опрошенных считают, что профиль является важным

звеном при решении вопроса о применении метода на уроках, 26,7 % затрудняются ответить, 20 % опрошенных не рассматривают профиль, как решающий фактор, при внедрении метода в учебный процесс школы.

Статистика показывает, что ответ на главный вопрос «Будет ли внедрение CLIL в образовательный процесс школы эффективным в российских реалиях, заключается в следующем: 53,3 % опрошенных затрудняются ответить, 40 % сомневаются в эффективности использования данного метода в российских школах, и лишь 6,7 % респондентов склоняются к тому, что внедрение метода будет эффективным в российских реалиях в соответствии с рисунком 8.

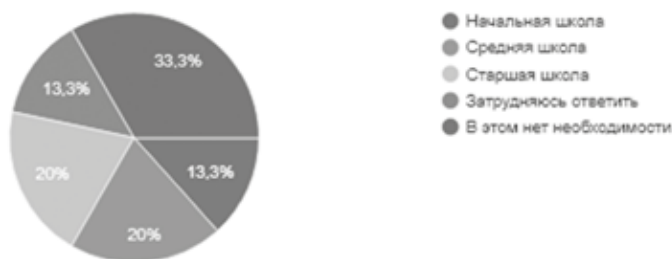
Будет ли внедрение метода предметно-языкового интегрированного обучения (CLIL) в образовательный процесс школы эффективным в российских реалиях?

15 ответов



Рисунок 8 – Уровень эффективности внедрения метода CLIL в образовательный процесс российской школы

Несмотря на то, что на многие вопросы мнения респондентов расходятся, можно сделать неопровержимый вывод в том, что использование метода CLIL в образовательном процессе школы способствовать успешному развитию иноязычной коммуникативной компетенции у обучающихся. К такому мнению склоняются 66,7 % респондентов. Однако только 53,3 % опрошенных считают, что уроки, построенные по данному методу, смогут способствовать развитию навыков и умений, которые необходимы в современном мире, 26,7 % затрудняются ответить, 20 % опрошенных полагают, что метод не развивает необходимые навыки и умения.

Также были получены неоднозначные ответы о том, сможет ли внедрение метода CLIL в образовательный процесс школы решить вопрос низкой языковой подготовки обучающихся. 40 % учителей склоняются к тому, что использование метода поможет улучшить языковую подготовку, когда как 33,3 % опрошенных не поддерживают данную точку зрения, 26,7 % затрудняются ответить на этот вопрос.

Похожие результаты были получены на вопрос о влиянии интеграции языка и предмета на успеваемость обучающихся. 40 % респондентов ответили, что изучение предметов с помощью иностранного языка положительно повлияет на успеваемость обучающихся, 33,3 % затрудняются ответить, и 26,7 % опрошенных считают, что успеваемость обучающихся снизится, если предметы будут изучаться с использованием иностранного языка. При этом 53,3 % опрошенных затрудняются ответить на вопрос о трудностях у обучающихся при сдаче ОГЭ/ЕГЭ на русском языке, если уроки будут проходить по данному методу, 26,7 % респондентов не видят никаких препятствий при сдаче экзаменов, 20 % считают, что у обучающихся возникнут некоторые трудности.

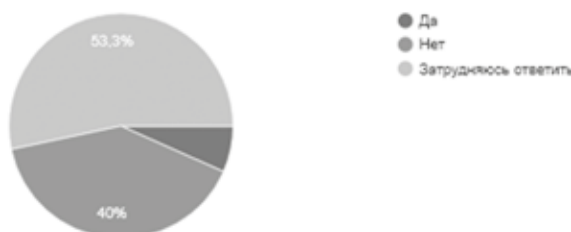
Другим неоспоримым выводом является то, что большинство опрошенных (60 %) не хотели ли бы использовать метод CLIL на своих уроках, 26,7 % респондентов затрудняются ответить, 13,3 % рассматривают возможность использования данного метода на практике.

В конце опроса респондентам также было предложено в качестве дополнения написать развернутый ответ на вопрос «Каким образом метод CLIL может изменить образовательный процесс современной российской школы?».

Были получены следующие ответы:

- данный метод необходимо внедрять в образовательный процесс языковых гимназий, но не средней общеобразовательной школы;
- языковая практика;
- при условии применения этого метода в качестве дополнительных уроков (элективных курсов) может положительно повлиять на эффективность и качество обучения;
- метод CLIL безусловно будет способствовать более успешному развитию иноязычной коммуникативной компетенции;
- метод предметно–языкового интегрированного обучения может изменить образовательный процесс современной школы, так как он будет способствовать расширению кругозора обучающихся, свободному общению на иностранном языке, овладению компьютерных технологий.

Таким образом, результаты опроса показывают, что преподаватели школы скептически относятся к данному методу, однако считают его актуальным в связи с новыми тенденциями в современном мире, предполагая, что метод CLIL может способствовать не только успешному развитию иноязычной коммуникативной компетенции, но и обеспечить обучающихся необходимыми условиями для развития навыков и умений, которые пригодятся им в будущем. Однако в настоящее время педагоги еще не готовы использовать данный метод на практике. Они считают, что метод больше всего подходит для языковых гимназий или может использоваться на элективных курсах. Это может быть связано с недостаточным знанием учителей школы о преимуществах использования метода на уроках.

Важно отметить, что в опросе приняли участие преподаватели от 35 до 60 лет. Учителя данной возрастной категории больше привержены традиционной системе образования, так как она многие годы показывала положительные результаты. Но несмотря на свои преимущества, эта система устареваает в связи с быстроменяющимися условиями современного мира. Появляется необходимость в пересмотре образовательных парадигм. В настоящее время не только обучающимся, но и учителям полезно погружаться в совершенно новую для них среду для того, чтобы уметь адаптироваться к изменениям, происходящим в мировом сообществе. Применение новых образовательных технологий, таких как метод CLIL, которые соответствуют современным требованиям, может обеспечить всеми условиями для создания новой среды. А значит, информирование учителей школы о методе CLIL приведет к тому, данный метод может быть внедрен в образовательный процесс современной российской школы, сменяя устаревшие традиционные парадигмы.

#### **Информационные источники:**

1. Марьенко О.А. Интегрированное изучение содержания предмета и иностранного языка в двуязычном образовании // Вестник Научно–методического совета по природообустройству и водопользованию – 2018. – № 12 (12). – С. 108–111.
2. Coyle D., Hood Ph., Marsh D. CLIL: Content and Language Integrated Learning – Cambridge: Cambridge University Press. – 2010.
3. Филипович И.И. Предметно–языковое интегрированное обучение. Новый шаг в развитии компетенций // Научный вестник ЮИМ. – 2015. – № 4. – С. 74–78.
4. Колесник А.Л. Предметно–интегрированное обучение посредством метода CLIL // Наука и образование: сохраняя прошлое, создаём будущее: сб. стат. XIX междунар. науч.–практ. конф. Пенза. – 2019. – С. 49–53.
5. Герасименко Т.Л. Вызовы предметно–языкового интегрированного обучения (CLIL) и перспективы его использования в образовательном процессе / Т.Л. Герасименко // Filologičke Vedomosti. – 2016. – № 3. – С. 60–63.
6. Григорян С.А., Лебедева Е.А. Особенности внедрения модели интегрированного овладения содержанием обучения и иностранным языком в российскую образовательную систему // Наука и образование: хозяйство и экономика; предпринимательство; право и управление. – 2014. – № 5 (48). – С. 17–21.

**Саргыдаева А. С.,**  
Студентка кафедры перевода и переводоведения СВФУ  
им. М.К. Аммосова

**Анисимов А. Б.,**  
Научный руководитель – к.ф.н., доцент кафедры  
перевода Института зарубежной филологии и  
регионоведения СВФУ  
им. М. К. Аммосова

**Sargydaeva A.S.**  
Student of the Department of Translation and Translation  
Studies NEFU named after M. K. Ammosov

**Anisimov Andrey Borisovich**  
Scientific supervisor—Ph. D., Associate Professor of the  
Translation Department of the Institute of Foreign Philology  
and Regional Studies of the NEFU named after M. K.  
Ammosov

**Аннотация:**

Данная статья посвящена проблеме поверхностного воспитания в романе Сомерсета Моэма «Узорный покров», его последствиях и путях исправления. В статье анализируется поведение и характер главной героини Китти, её поступки и действия, а также преодоление трудных жизненных ситуаций, о важности недостатка родительской, настоящей, глубокой любви в судьбе девушки и о людях, которые её окружали.

**Ключевые слова:**

безответная любовь, поверхностные люди, судьба, Китай, английская литература, легкомыслие, измена, чума.

**Annotation:**

This article is devoted to the problem of shallow upbringing in the novel by Somerset Maugham "The Painted Veil", its consequences and ways of correction. The article analyzes the behavior and temper of the main character Kitty, her actions and actions, as well as overcoming difficult life situations, the importance of the lack of parental, real, deep love in the fate of the young woman and the people who surrounded her.

**Keywords:**

unrequited love, perfunctory people, fate, China, English literature, frivolity, treason, plague.

**ПОВЕРХНОСТНОЕ ВОСПИТАНИЕ В РОМАНЕ СОМЕРСЕТА МОЭМА «УЗОРНЫЙ ПОКРОВ»**

Уильям Сомерсет Моэм являлся одним из известных писателей минувшего столетия, прожил интересную и насыщенную жизнь: он путешествовал по миру с любимым человеком, состоял в рядах британской разведки, ставил пьесы, писал прекрасные романы о любви, красоте. Одним из таких произведений был «Узорный покров». Это история об измене, осознании своих ошибок, искуплении, жертвенности и безответной любви. Книга также легла в основу трёх фильмов, которые были сняты в США.

Самой яркой проблемой данного романа является поверхностность некоторых персонажей, которая, словно волна, начинается с малого, а затем приносит разрушающие последствия, которые даже приносят смерть.

Человеческая поверхностность здесь заключается в том, что она не позволяет людям видеть мир через чистую призму, во всей её красе, они запираются в своей небольшой раковине и видят мир через маленькую щель. Такие люди не чувствуют настоящих, чистых эмоций, могут использовать и манипулировать другими в свою угоду, преследуя низменные цели, оценивают людей по внешним качествам, поддаются желаниям, наслаждениям, вспоминая ушедшие года, когда они были моложе и могли позволить себе многое и брать от жизни всё. Они касаются мира и жизни только кончиками пальцев, не желая ощутить большего, погрузиться в глубокие чувства и не отдавать ничего взамен.

Так, главная героиня – Китти Фэйн, дочь миссис Гарстин и Бернарда Гарстина, юриста, будучи воспитанной в семье, двух нелюбящих людей, вырастает буквально куклой, в ней прекрасна только внешность, но не душа. С детства ей говорили, что она красивее своей младшей сестры, её возили на балы, где она пленила многих с помощью своей красоты, однако, никто из них не подходил на роль настоящего жениха. Китти также игралась с ними, держа на расстоянии, зная, что они влюблены в неё. Так шли годы, но идеальный муж, с хорошим состоянием и статусом в обществе не приходил к ней и не предлагал стать ей своей женой. Китти продолжала отказывать всем, наслаждаясь только собой, считая, что навсегда останется молодой и счастливой, однако, Дорис, её младшая сестра, обручилась практически сразу же, найдя себе удачную партию, и даже по любви. Китти же вышла замуж практически за первого встречного, не смотря на его довольно незначительный чин в обществе. Уолтер Фэйн стал её мужем, молодой бактериолог, который был безответно влюблён в Китти. Он посещал все балы, на которых была она, Уолтер неоднократно приглашал её на танец, однако, Китти, будучи легкомысленной девушкой, даже не запомнила его имя, и не помнила их первой встречи. Её красота поистине пленила многих, но, для девушки и её строгой матери был важен только брак по расчёту.

Позже, молодожёнам пришлось уехать в Китай, в колонию, где бушевала чума, там Уолтер должен был работать и помогать лечить больных. После переезда, их приглашают на званый обед, где они встречаются с семьёй Таунсендов. Чарли Таунсенд – помощник губернатора и его жена Дороти Таунсенд, хорошо принимают гостей, и они все приятно проводят время. И в этот же день очередной человек попадает под очарование Китти, влюбляется и она сама, и затем начинает изменять своему мужу.

Такое легкомысленное поведение можно объяснить воспитанием. С малых лет Китти убеждали в том, что она вырастет красивой девушкой, и что найдёт себе обеспеченного мужа, не то, что её сестра Дороти, которая, по мнению родителей и самой Китти, была некрасива, никто не рассчитывал на неё. Уже в сознательном возрасте старшая дочь

семьи Гарстин выходила в свет, её обожали все, для них она была обаятельной и не скучной. Но если бы её родители уделили внимание воспитанию Китти, то это бы в корне изменило всю жизнь девушки и её окружения. Она гналась за сиюминутным наслаждением, не сильно задумываясь о последствиях, о чувствах других людей, их переживаниях. Но ей это нравилось, ведь никто никогда ничего Китти не запрещал: она носила те вещи, которые хотела, получала столько внимания, сколько давало ей общество, и купалась в нём, не осознавая, какие испытания могут поджидать в будущем. Китти словно была ребёнком, который гулял беззаботно под солнцем, наслаждаясь всем, играла с игрушками, которые являлись людьми, и танцевала так же легко, как и жила. И однажды такая жизнь резко закончилась, когда Уолтер Фэйн позвал её замуж. Китти не оставалось ничего, кроме как согласиться с предложением руки и сердца. Однако для Уолтера это была большая радость, которую его невеста не разделила. Фэйн на самом деле был без ума от Китти, он любил её, и хотел дарить ей то же самое чувство. Будучи скупой на настоящие и глубокие чувства, она не сразу заметила в нём чуткого и заботливого человека, и даже ни разу за всю жизнь не полюбила его и не испытала нежных чувств к нему. Это печаль безразличия сильно ранила и поставила последнюю точку в жизни Уолтера.

Началось всё со званого обеда у четы Таунсендов. Между Китти и Чарли мгновенно появилась связь. Он мог сказать что-то, что могла понять только она. Китти, несомненно, влюбилась в этого красивого и статного мужчину средних лет, и всегда сравнивала его со своим мужем. На фоне Уолтера, Чарли казался нечто большим, чем просто любовником. После того, как Фэйн узнал об измене жены, он предложил Китти уехать в другое место, где по-настоящему была чума, где люди умирали прямо на улицах или на глазах своей семьи, либо он хотел разойтись без скандала. Чарли оказался таким же человеком, что и Китти. Боясь, что его имя будет опорочено, из-за того, что он будет связан с разводом Фэйнов, Уолтер отказывается от того, чтобы жениться на Китти после их бракоразводного процесса. Он никогда не любил её, просто игрался с ней, как она делала это в прошлом с другими. Китти соглашается поехать, с разбитым сердцем, и уже будучи равнодушной ко всему.

И Китти меняется в новой среде, новые люди и новое место начинают менять её, сплавляя её и куя заново, очищая её. Она начинает приобретать моральные ценности, забывая о прошлом.

Не было бы в её жизни такого болезненного опыта, если бы не её родители. Миссис Гарстин была достаточно строгой и расчётливой женщиной, скупой и меркантильной, а её отец – Бернард Гарстин годами жил под гнётом своей жены, не в состоянии пойти против неё. Когда они впервые встретились, то девушке показалось, что он подающий надежды человек, который добьётся успеха, однако, этого не случилось, Бернард обладал слабым характером, и тогда миссис Гарстин решила действовать сама. С помощью некоторых психологических манипуляций она смогла убедиться, что этого человека можно заставить сделать всё, если твёрдо стоять на своём и продолжать на него давить. Гарстин не мог ничего поделать с этим, в семье он обладал небольшим статусом, играл роль семейного «кошелька», покупал дочерям то, чего им хотелось, и слушал свою жену. Между ними не было никаких чувств, они жили так, потому что уже привыкли. Позднее миссис Гарстин начинает понимать, что невозможно добиться большего, если полагаться на него и решила переключиться на дочерей. Такой тип воспитания, где родитель только и делает, что идёт только к своей цели и не беспокоится о чувствах ребёнка и не пытается ему привить ту тёплую родительскую любовь, несомненно, оставляет след на характере ребёнка. Ребёнок начинает быть таким же расчётливым, без капли сострадания к другим и манипулятивным.

Несмотря на всё это, Китти Фэйн всё равно удаётся вырасти в личностном плане. После смерти Уолтера она решает вернуться домой, в Великобританию, и начать всё заново. Как только она приехала в Гонконг, Дороти Таунсенд зовёт её к себе, чтобы она провела у них время и отдохнула после таких потрясений. Она даже возобновляет роман с Чарли, но после преобразования, и даже перерождения, Китти чувствует себя отвратительно. Прибыв домой, она узнаёт от отца, что ему дают работу на Багамах и решает уехать с ним, чтобы уже начать новую жизнь, чтобы воспитать свою дочь иначе и провести жизнь с отцом. И так, после всего случившегося, и воспитания данного ей, Китти всё равно проходит этот сложный жизненный этап, в котором она совершила страшные ошибки, и решает, что это больше не повторится. Этот роман показывает, к каким последствиям может привести поверхностное воспитание, которые можно было исправить.

#### **Информационные источники:**

1. Моэм У.С. Узорный покров (The Painted Veil), 1925.

**Казыева Л.Х.,**

Соискатель, Бирский филиал Башкирского государственного университета, Бирск, Россия; Башкирский государственный университет; Уфа, Россия

**Аннотация:**

В статье представлена типология литературных героев Анатолия Генатулина. Дифференциация произведена автором статьи по принципу отношения литературных героев к миру, по их суждениям, поведенческим мотивам и по сюжетной роли. Автором параллельно с литературоведческим анализом даётся характеристика каждому герою, также делается попытка обосновать общественно – социальные проблемы, так или иначе затронутые писателем, во взаимосвязи с судьбами литературных героев.

**Ключевые слова:**

литературный тип, социальная среда, герой, борец, приспособленец, нравственность, человечный, равнодушный.

**Kazyeva L.H.**

Applicant, BirsK Branch of Bashkir State University, BirsK, Russia; Bashkir State University; Ufa, Russia

**Annotation:**

The article presents the typology of the literary heroes of Anatoly Genatulin. Differentiation was made by the author of the article according to the principle of the attitude of literary characters to the world, according to their judgments, behavioral motives and plot role. The author, in parallel with the literary analysis, gives a characteristic to each hero, and also makes an attempt to substantiate social and social problems, one way or another touched upon by the writer, in connection with the fates of literary heroes.

**Key words:**

literary type, social environment, hero, fighter, opportunist, morality, humane, indifferent.

**ТИПОЛОГИЯ ГЕРОЕВ А. ГЕНАТУЛИНА В СБОРНИКЕ  
«ОДИНОКИЙ ДОМ В ТУМАНЕ»**

Литературный тип – это обобщенный образ человеческой индивидуальности, воплощающий собой определенные черты того или иного времени, общественного явления, социального строя или социальной среды [11]. Теория литературы определяет тип как характер, в котором содержится социальное обобщение [10]. То есть литературный тип отражает определённые характерные черты в мировоззрении героев, в отношении к миру, представлениях о жизненных целях и т.д. У каждого исторического времени свои реальные типы – представители эпохи, и писатели изображают их для лучшего изображения духа времени и колорита эпохи, характеристики общественных настроений и социальных коллизий. Таким образом, герой, представляющий собой определённый литературный тип, становится объектом исследования писателя, а его использование способствует раскрытию авторского замысла. У одного и того же писателя литературные типы могут сменяться другими: выполнив свою задачу – показав драму времени, литературный тип осознанно, чаще неосознанно, писателем меняется на другой.

Особый интерес для исследователя представляют литературные типы, созданные башкирским писателем, пишущем на русском языке, нашим современником Анатолием Генатулиным в его последнем сборнике «Одинокий дом в тумане». «Исследователи выделяют центральные темы, интересующие автора: одиночество, абсурдность человеческого существования, насилие, личная свобода человека, мотив ухода и бегства, кризис ценностей в обществе потребления, акцентируют внимание на вопросах экзистенциализма, представленных в произведениях» [2, с.631].

Литературных героев, представленных писателем в



сборнике «Одинокий дом в тумане», немало. С нашей точки зрения, целесообразнее будет представить их в виде пяти групп. Первый тип – это тип равнодушного обывателя (конформиста), наблюдающего за происходящими вокруг него событиями как бы со стороны, боясь быть втянутым в неприятную историю с последствиями. Второй тип – это тип активного борца. К третьему типу относятся потерянные люди, «сломленные системой», «сдавшиеся», часто в их число входят бывшие борцы, люди, прошедшие лагеря и испытывавшие предательство. Четвёртый тип составляют герои, приспособившиеся к системе, поправившие законы нравственности и морали, так называемые «приспособленцы» («... время было такое. Надо было жить и приспосабливаться»). Собственно, это и есть те самые литературные герои, по чьей вине пополнялись ряды «сломленных», сдавшихся, разуверившихся в людях. Пятый тип героев – «человечный» представляют собой герои, сохранившие в себе чувство сострадания, добра и милосердия. Распределены персонажи по следующим критериям: схожесть отношения к миру, точка зрения на какое-либо событие, одинаковость суждений, поведенческих мотивов и сюжетной роли.

Первый литературный тип – равнодушный представлен в рассказе «Каска» в лице второстепенного персонажа Лапшина, не пожелавшего «встретать» в ссору с сильным Воловиком и смолчавшим тогда, когда этого требовали обстоятельства. Рассказ «Новое сердце» показывает нам героя, «проснувшегося» от равнодушия после операции на сердце: сорок лет жизни тракторист Юсупов Хайдар молчал, не желая замечать человеческих пороков и слабостей. В рассказе «Возвращение Худайбердина» представлены типы, являющие собой переходный тип героев между «сломленными» и равнодушными. В запустении и разоре находится родной колхоз, но у сельчан нет никакого желания предпринимать какие-либо попытки для его восстановления, кроме одного – найти деньги на алкоголь и впасть во временное забытие. Вполне может быть, что это желание говорит об обострённом чувстве вины и неизбывной боли...Автор озабочен качеством жизни сельского жителя, поэтому вводит в рассказ фантастику с элементами гротеска. Кроме этого А. Генатулин, создавая образ Худайбердина, ориентируется на фольклорные источники. Бывший председатель колхоза Фазыл Нигматович «возвращается» с того света, чтоб помочь землякам поднять родной колхоз, в его самоотверженности и преданности Родине видится писателю основа благополучной жизни. Анатолий Генатулин в данном рассказе показывает конфликт труда и праздности. Разучившиеся работать, люди не внимают словам бывшего председателя, финал произведения пессимистичен. Ситуация настолько запущенная, что ангелу ничего не остаётся, как покинуть этот мир с невыполненной перед Богом задачей. Символично, что жизнь и здесь, и «там» автором подспудно превращена в оппозицию – вечное – временное.

Тип активного борца, не желающего мириться с действительностью, представлен в рассказе «Одуванчики» в образе Володи Мартынова. Честный, искренний, но озлобившийся художник, в конце концов сводит счёты с жизнью, не желая признавать за ней право диктовать свои условия в свете установок социалистического реализма. Слабость или силу воли проявил художник–неудачник – спорить об этом пустая трата времени, учитывая то, что, переживая свою личную драму, герой оказывается в ответе за судьбу всего Отечества, как бы пафосно это ни звучало. Сильного борца являет собой и образ Сафии из рассказа «Мать и дитя». Столкнувшись лицом к лицу с человеческим равнодушием и откровенной наглостью, она демонстрирует при всей своей хрупкости и слабости недюжинные качества борца: «...но она, женщина, мать, и не думала покориться жестокости жизни, её руки, её пальцы держали поручни вагона так крепко, словно прикипели к ним» [6, с.139]. Её нечеловеческая материнская сила (провисела несколько часов на холоде, держась за металлические поручни!) поражает мужчину: «Тут муж женщины молча выхватил ребёнка из рук своей жены и сунул тётке Сафии» [6, с.140]. Так слабая женщина в поединке с недоброжелательным миром сумела одержать верх. Концепция писателя в данном случае получила своё воплощение в созидательном образе Сафии и разрушительном образе – семейной пары, решившейся на беспрецедентный в своей подлости поступок.

Яркий пример «сломленного» типа являет собой Ильясов Фаткулла, учитель русского языка и литературы из рассказа «Поэт». В результате обыкновенной человеческой зависти, беспрецедентной подлости у молодого человека крадут 15 лет жизни, отправив в лагеря как врага народа. Изуродованная культам Сталина нездоровая реальность 20–го века породила огромное количество трусоватых обывателей и подлецов. В невинном диалоге двух учителей о кличке для собаки прозвучало: «Я лучше назову его Сталиным» [8, с.297]. Не выдерживает Ильясов предательства и трусости родных, властей – уходит из мира сам, по доброй воле. Выживать в мире, где всё перевернуто с ног на голову, где живут «маски», а не люди, невероятно сложно. Второстепенного героя рассказа «Поэт», учителя математики Хайруллина, носившего маску «добропорядочного гражданина», ничто не спасло, после доноса на Ильясова Фаткуллу возмездие в виде несговорчивой совести настигает сознание доносчика: «...не выдержал непосильную тяжесть своей судьбы, тоску своей жизни и спился...опустился вконец...» [8, с.300].

Целая галерея приспособленцев, никогда и ни по какому поводу не испытывающих мук совести, представлена в сборнике А. Генатулина «Одинокий дом в тумане». Это председатель Махмут из рассказа «На минном поле» («...который под покровительством районной родни пересидел войну на брони!»), это Бадри с «лукавым ранением» в левую руку, это «мордатый милиционер» Саматов». Эти герои принадлежат к одному литературному типу – приспособившиеся к жизни в «перевернутом мире», ищущие компромиссы с собственным голосом совести. Им, приспособленцам, хотелось выжить любой ценой, поэтому каждый из героев, как животное, мимикрирующее под окружающую среду, «примеряет на себя удобную маску», и играет наиболее приличествующую случаю роль, «псевдопорядочные» граждане...

По сравнению с галереей «потерянных» литературных типов в сборнике «Одинокий дом в тумане» положительные «очеловеченные» типы представлены нешироко. Положительные литературные типы являются во второстепенных героях, к ним относятся и герои, характеры которых не до конца раскрыты. Совершенно ясно, что именно эти герои являются выразителями идейно-философской точки зрения самого писателя.

К «человечным» относится и главный герой рассказа «Лесные поляны». Данный литературный тип является носителем глубинной народной мудрости и нравственности. Герой симпатичен желанием жить и созидать, вызывает



сочувствие не изжитым страхом смерти: «...страх как будто внушало пространство над поляной, как будто воздух между двумя лесными опушками был страшен, как будто это воздух был совершенно непроходим, как будто в этом пространстве его ждала неминуемая гибель» [5, с.203]. Война спустя много лет не отпускает солдата, он всё ещё в плену у страха.

А. Генатулин в сборнике «Одинокий дом в тумане» ратует за гуманистические идеи. Автор ведёт свое повествование то от первого лица, то от третьего, и это позволяет ему во всех подробностях описать психологический мир автора–повествователя и при необходимости заглянуть «в душу» другим героям. Созданные писателем образы реалистичны, и даже, может быть, излишне натуралистичны. Общественно–социальные проблемы писатель показывает во взаимосвязи с человеческими характерами, судьбами.

#### **Информационные источники:**

1. Абдуллина А.Ш. Архетип дома в прозе А. Генатулина // Вестник Челябинского государственного университета. 2008. № 12. С. 5–9.
2. Абдуллина А.Ш. Казыева Л.Х. Тема искусства в произведениях А. Генатулина // Филологические науки. Вопросы теории и практики. 2021. Т.14. № 3. С. 631–634.
3. Генатулин А.Ю. Антропос //Одинокий дом в тумане. Уфа: изд–во «Китап» имени Зайнаб Бишевой, 2010г. С.35.
4. Генатулин А.Ю. За голубым забором //Одинокий дом в тумане. Уфа: изд–во «Китап» имени Зайнаб Бишевой, 2010г. С.414.
5. Генатулин А.Ю. Лесные поляны //Одинокий дом в тумане. Уфа: изд–во «Китап» имени Зайнаб Бишевой, 2010г. С.203.
6. Генатулин А.Ю. Мать и дитя //Одинокий дом в тумане. Уфа: изд–во «Китап» имени Зайнаб Бишевой, 2010г. С. 131,139,140.
7. Генатулин А.Ю. На минном поле //Одинокий дом в тумане. Уфа: изд–во «Китап» имени Зайнаб Бишевой, 2010г. С.27.
8. Генатулин А.Ю. Поэт //Одинокий дом в тумане. Уфа: изд–во «Китап» имени Зайнаб Бишевой, 2010г. С.297, 300.
9. Генатулин А.Ю. Холод //Одинокий дом в тумане. Уфа: изд–во «Китап» имени Зайнаб Бишевой, 2010г. С.65, 67.
10. Скубачевская Л.А. Универсальный справочник по литературе. <https://litportal.ru/avtory/l-a-skubachevskaya/kniga-ege-literatura-universalnyy-spravochnik-712317.html>
11. Словарь литературоведческих терминов <https://www.textologia.ru/slovari/literaturovedcheskie-terminy/tip/?q=458&n=224>



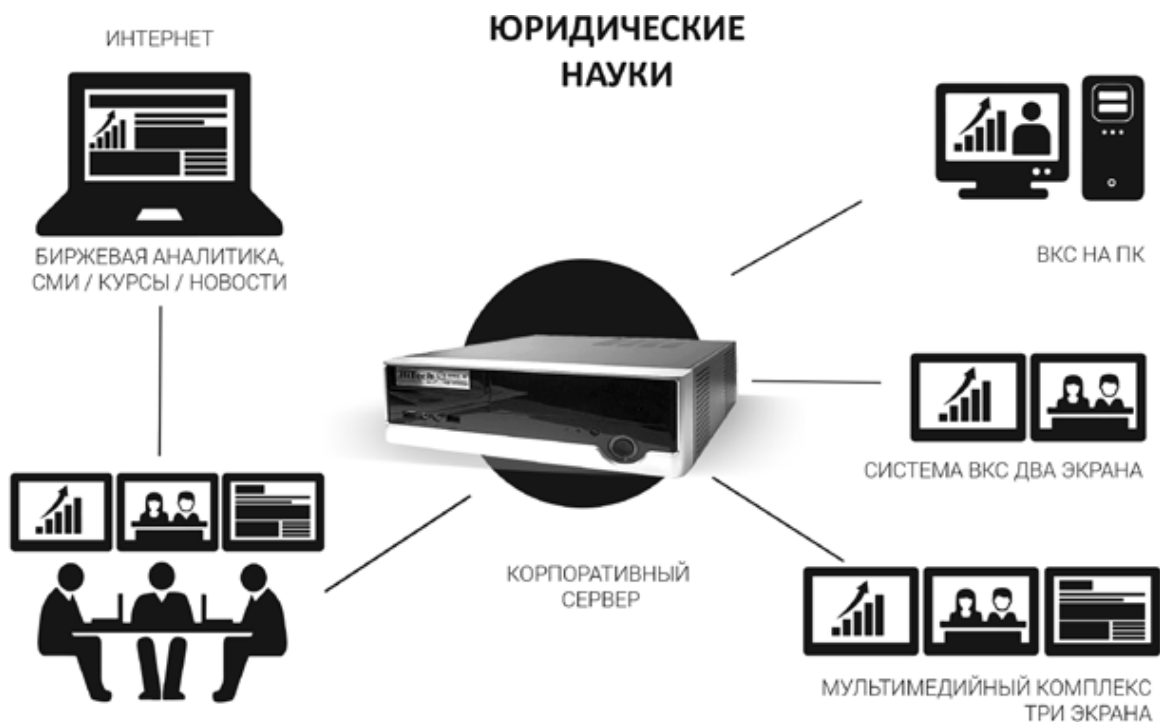

МУЛЬТИМЕДИЯ КОМПЛЕКС  
ВИДЕОСВЯЗЬ, ПЕРЕДАЧА ДАННЫХ, ИНФОРМАЦИОННЫЙ ДОСТУП  
[WWW.HT-TC.COM](http://WWW.HT-TC.COM)



РОССИЙСКОЕ ОБОРУДОВАНИЕ ВИДЕОКОММУНИКАЦИЙ

ВОПРОСЫ ПРЕДНАМЕРЕННОГО БАНКРОТСТВА  
ЮРИДИЧЕСКИХ ЛИЦISSUES OF INTENTIONAL BANKRUPTCY OF  
LEGAL ENTITIES

**Антипенкова В. В.,**  
студентка, Самарский государственный  
экономический университет (СГЭУ)

**Antipenkova Valeria Viktorovna**  
student, Samara State University of Economics

**Цельникер Г. Ф.**  
К.ю.н., доцент кафедры «Публичное право»  
Самарский государственный экономический  
университет (СГЭУ)

**Tselniker Grigory Feliksovich**  
Candidate of Law, Associate Professor of the Department of  
Public Law» Samara State University of Economics

**Аннотация:**

Основное внимание в статье уделяется актуальной проблеме несовершенства законодательства в Российской Федерации, которое регулирует процесс банкротства юридических лиц. В работе описаны пробелы действующих нормативно-правовых актов, которые позволяют организациям различными способами умышленно применять механизм банкротства. Также проведен анализ количества компаний-банкротов и привлечений к ответственности за преднамеренное банкротство на основании официальных статистических данных.

**Annotation:**

The main attention in the article is paid to the actual problem of imperfection of the legislation in the Russian Federation, which regulates the process of bankruptcy of legal entities. The paper describes the gaps in the current regulatory legal acts that allow organizations to deliberately use the bankruptcy mechanism in various ways. We also analyzed the number of bankrupt companies and prosecutions for premeditated bankruptcy on the basis of official statistics.

**Ключевые слова:**

гражданское право, уголовное право, банкротство, нарушение законодательства, заемщик, кредитор, должник, умышленное банкротство, ущерб, несостоятельность юридических лиц.

**Key words:**

civil law, criminal law, bankruptcy, violation of the law, borrower, creditor, debtor, deliberate bankruptcy, damage, insolvency of legal entities.

## ВОПРОСЫ ПРЕДНАМЕРЕННОГО БАНКРОТСТВА ЮРИДИЧЕСКИХ ЛИЦ

В мировой практике институт банкротства играет важную роль, которая заключается, с одной стороны, в восстановлении финансового состояния заемщика, что позволяет сохранить налогоплательщика, при этом кредиторы получают возможность полного расчета по долгам. С другой стороны, в переливе средств в более доходные сферы, путем исключения из рыночной экономики неэффективных субъектов предпринимательской деятельности.

В противовес положительной сущности института банкротства нередко возникают ситуации, когда организации умышленно используют механизм банкротства в своих корыстных целях. Поэтому логично возникает разграничение на реальное и преднамеренное банкротство (умышленные действия юридического лица, которые влекут за собой неспособность в полной мере удовлетворить и исполнить обязательства перед кредиторами).

В Российской Федерации процесс банкротства регулируется Федеральным законом «О несостоятельности (банкротстве)», который принят 26 октября 2002 года. В этом законе прописаны: основания для признания должника банкротом, основы регулирования порядка и условий осуществления мер по предупреждению, порядок проведения процедуры банкротства и т.д.

Данный закон недостаточно эффективно регулирует реабилитационные процедуры, так как он имеет четкую направленность финансового оздоровления организаций, но на практике восстановить платежеспособность должников удается очень редко (таблица 1). По данным Единого федерального реестра юридически значимых сведений о фактах деятельности юридических лиц, индивидуальных предпринимателей и иных субъектов экономической деятельности можно выявить следующие тенденции: процедуры финансового оздоровления проводятся крайне редко (в 2020 году 23), процедуры внешнего управления осуществляются чаще (в 2020 году 150), то есть по результатам наблюдения суд только в 4% принимает решение о введении процедур финансового оздоровления и внешнего управления, в остальных случаях должник признается несостоятельным (банкротом).

**Таблица 1**

Год	2015	2016	2017	2018	2019	2020
Количество решений о введении наблюдения	10198	10487	11495	10547	10134	7775
Количество решений о введении внешнего управления	434	372	363	278	209	150
Количество решений о введении финансового оздоровления	38	52	32	19	19	23
Количество решений о прекращении производства по делу	1943	2342	2495	2802	3827	3500
Количество признаний банкротом юридических лиц	13044	12549	13541	13117	12401	9931

В настоящее время в Российской Федерации большое число организаций—банкротов и в предбанкротном состоянии. Проанализировав данные Единого Федерального реестра сведений о банкротства, можно сделать ряд выводов. Во-первых, в период 2015–2020 года количество случаев признания должника банкротом было примерно одинаковым (около 12000–14000). Во-вторых, в 2020 году роста данного показателя не наблюдалось из-за сложной экономической обстановки, вызванной covid-19. Наоборот, количество банкротств снизилось до 9930 случаев. Вероятно, такое снижение вызвано тем, что введен мораторий на возбуждение дел о банкротстве юридических лиц с 3 апреля 2020 года до 7 января 2021 года. Поэтому рост числа организаций банкротов следует ожидать в конце 2021 года.

Рассмотрим отчеты МВД о количестве выявленных случаев преднамеренного банкротства организаций и о количестве случаев привлечения к ответственности (таблица 2). По данным таблицы можно сделать вывод, что часто фиксируются случаи преднамеренного банкротства юридических лиц, но фактически несут ответственность за правонарушение только 50–60%.

**Таблица 2**

Год	2015	2016	2017	2018	2019	2020
Количество выявленных случаев	279	274	281	271	284	275
Количество привлечений к ответственности	186	160	153	144	137	132

Данная ситуация происходит из-за несовершенства и сложности методики выявления признаков преднамеренного банкротства организаций. Чтобы организация понесла наказание за совершения правонарушения, его нужно сначала доказать, а в случае преднамеренного банкротства сложно найти доказательства умышленных действий. Так как существует ограниченность доступа к бухгалтерской и управленческой документации, которая сильно затрудняет поиск доказательной базы, поскольку руководители организации могут скрыть или уничтожить часть компрометирующих их документов. Поэтому без этих документов руководство всегда может логично оправдать свои действия, которые привели к потере платежеспособности, множеством причин: профессиональный просчет, неправильная оценка рыночной ситуации, недостаточная компетентность в определенном вопросе и т.д.

Судебные финансовые—экономические экспертизы осуществляет Министерство внутренних дел на основании Уголовного кодекса, Федеральный закон «О государственной судебно-экспертной деятельности в Российской Федерации», утвержденных методических рекомендаций. Прочие документы, которые используются при экспертизе обычно отсутствуют в открытом доступе, поэтому нет возможности проверить заключения эксперта на соблюдение методологии. Эксперты могут использовать все научно-технические достижения и чаще отдают предпочтение зарубежным методикам, которые не соответствуют экономическим реалиям Российской Федерации. Из-за отсутствия общепринятых методик проведения экспертиз невозможна полная реализация положений, установленных законодательством.

За преднамеренное банкротство предусмотрена уголовная ответственность в соответствии с 195–197 статьей Уголовного кодекса в виде штрафа до 500 тысяч рублей, принудительных работ, лишения свободы со штрафом и административная ответственность в случае ущерба менее 2,25 млн. рублей в виде штрафа или дисквалификации от 1 года до 3 лет.

Существует ряд способов использования правовых норм в целях намеренного приведения организации к неплатежеспособности.

1. Искусственное введение в состояние неплатежеспособности различными способами выведения имущества: продажа активов; переводение их в дочернюю компанию, которая не отвечает по долгам основной.
2. Специальное создание долгов, которые по объему превышают реальные. Таким образом, достигается преимущество над реальными кредиторами. В качестве фиктивных кредиторов могут быть банки, специально созданные предприятия. В результате признания банкротом в данном случае активы остаются в руках руководителя организации.

Для борьбы с фиктивными долгами в Федеральный закон в 2009 была введена дополнительная глава «Оспаривание сделок должника», которая позволяет оспаривать подозрительные сделки, ведущие к привилегиям одного кредитора перед другими. Сделка признается подозрительной в ряде условий. Во-первых, стоимость переданного имущества или принятых обязательств более 20% балансовой стоимости активов должника. Во-вторых, заемщик изменил свое место нахождения, не уведомив кредиторов, перед или после совершения сделки или уничтожил документы.

Несмотря на нововведения в закон, все равно остается возможность существования фиктивных кредиторов, когда он является еще и акционером. Данная ситуация вызвана отсутствием запрета в законодательстве перекрестного владения, которое позволяет руководителям материнской компании влиять на принятие решений общего собрания акционеров. Это реализуется такие образом: основное хозяйственное общество приобретает собственные акции через дочернюю компанию и в будущем голосует ими на общих собраниях. В дальнейшем достаточно принять решение о введении внешнего управления или конкурсного производства, чтобы реализовать активы компании по ценам ниже рыночных фиктивным покупателям. В результате согласно пункту 9 статьи 142 Федерального закона о банкротстве: «Требования кредиторов, не удовлетворенные по причине недостаточности имущества должника, считаются погашенными».

Также возможна следующая схема: доли (акции) основного хозяйственного общества покупаются дочерним обществом за счет кредитных средств под залог имущества. Эти действия могут привести к неплатежеспособности дочерней организации и признанию ее банкротом, а, согласно пункту 3 статьи 6 Федерального закона об обществах с ограниченной ответственностью, основное общество несет субсидиарную ответственность по долгам дочернего в случае его банкротства.

Таким образом, на данный момент в законодательной базе Российской Федерации имеется ряд пробелов, которые

позволяют руководителям организаций безнаказанно приводить компанию к статусу банкрота, а также недостаточно четко описывают порядок выявления признаков преднамеренного банкротства. Все эти вопросы требуют более пристального внимания законодателей и корректировки.

**Информационные источники:**

1. Федеральный закон «О несостоятельности (банкротстве)» от 26.10.2002 N–127 ФЗ (в ред. от 20.04.2021)
2. Федресурс. [Электронный ресурс] – Режим доступа: <https://fedresurs.ru/?attempt=1>
3. Единый Федеральный реестр сведений о банкротстве. [Электронный ресурс] – Режим доступа: <https://bankrot.fedresurs.ru/>

**Аитова Ю. А.,** студент  
**Медведева Е. А.,** студент  
**Цельникер Г. Ф.,**

К.ю.н., доцент кафедры «Публичное право» Самарский государственный Экономический университет  
**Aitova Yulia,** Student  
**Medvedeva Elena,** Student  
**Tselniker Grigory,** Candidate of Law, Associate Professor of the Department of Public Law» Samara State the University of Economics

**Аннотация:**

В статье определяется понятие «самозанятое население», приводится типология данной категории граждан, а также рассматриваются особенности введения специального налогового режима (налог на профессиональный доход) для самозанятых в РФ. Кроме того, особое внимание уделяется сопоставлению самозанятости в России и некоторых странах Европы и Соединенных Штатах Америки. Делается вывод о том, что по сравнению с зарубежными странами, условия налогообложения для самозанятых в России оказываются достаточно выгодными.

**Annotation:**

The article defines the concept of „selfemployed population”, provides a typology of this category of citizens, and also discusses the features of the introduction of a special tax regime (tax on professional income) for selfemployed in the Russian Federation. In addition, special attention is paid to the comparison of selfemployment in Russia and some European countries and the United States of America. It is concluded that, in comparison with foreign countries, the conditions of taxation for the selfemployed in Russia are quite favorable.

**Ключевые слова:**

самозанятый, самозанятость, самозанятое население, индивидуальный предприниматель, налог, налог на профессиональный доход, налоговый сбор, специальный налоговый режим, налогообложение, трудовая деятельность.

**Keywords:**

selfemployed, selfemployment, selfemployed population, individual entrepreneur, tax, tax on professional income, tax collection, special tax regime, taxation, labor activity.

НАЛОГ ДЛЯ САМОЗАНЯТЫХ

Появление термина «самозанятые» в законодательстве нашей страны можно отнести к 2017 году. В 2017 году Министерство юстиций совместно с Министерством финансов, Министерством экономического развития и Министерством труда РФ подготовило проект федерального закона «О внесении изменений в ст. 2 Закона РФ от 19.04.91 №1032-1». Этот документ, по мнению Ю.О. Степановой, определил характеристики и параметры, по которым легко можно разделить понятия самозанятых граждан, индивидуальных предпринимателей и граждан, чья трудовая деятельность регламентирована трудовым договором [12, с. 311].

Министерство юстиции Российской Федерации к «самозанятым» относит физических лиц, самостоятельно осуществляющих трудовую деятельность (это может быть оказание услуг или выполнение работ для физических лиц) с целью получения прибыли, при этом они не зарегистрированы в качестве индивидуального предпринимателя и могут нанимать работников

Обратившись на сайт Пенсионного фонда РФ, находим следующее определение: «Самозанятое население – это индивидуальные предприниматели, главы и члены крестьянских (фермерских) хозяйств, адвокаты, арбитражные управляющие, нотариусы, занимающиеся частной практикой, и иные лица, занимающиеся частной практикой, и не являющиеся индивидуальными предпринимателями» [4].

М. Иванов, заместитель руководителя Федеральной службы по труду и занятости, отмечает, что на данный момент самозанятых граждан РФ можно условно разделить на 2 типа:

1. К первому следует отнести тех, кто привлекает работников для получения прибыли с образованием малого предприятия. Для такой организации необходима регистрация деятельности, налоги взимаются по упрощенной схеме, но допускается работа и с физическими лицами в частном порядке, и с организациями (неофициально). К тому же прибыль может быть потрачена на аренду производственных площадей, приборов, оборудования.
2. Работа ведется только с физическими лицами, доход от такого рода деятельности может быть потрачен только на личные нужды. Министерство труда в эту группу включает такие профессии как репетиторы, сиделки, экскурсоводы и подобные им.

На законодательном уровне понятие «самозанятость» рассматривается в «Налоговом кодексе Российской Федерации» [3]. Направления деятельности, для которых присуждается статус самозанятости, обозначены в ст.217 (п. 70) кодекса, однако в перечень включены далеко не все сферы деятельности граждан, работающих на себя.

Следует отметить, что граждане РФ, работающие на себя, зачастую не платят налоги, так как чаще всего доход от такого рода деятельности небольшой и открывать ИП в этой ситуации невыгодно. В результате бюджет недополучает десятки миллиардов рублей, а число граждан, неоплачивающих налоги, исчисляется миллионами. По мнению

некоторых авторов (А.Ю. Каминова, Д.Г. Захарьев), анализ данных Росстата, сейчас в России насчитывается 13–22 млн граждан трудоспособного возраста, не занятых в бизнесе и не оформленных по трудовым договорам. Справедливо предположить, что для выживания эти граждане должны ввести какую-либо деятельность и получать доход. Очевидно, что эта деятельность неподконтрольна государству и доходы, полученные таким путем, не контролируются и не учитываются в системе налогообложения [7, с. 111].

На законодательном уровне был предложен способ работать официально более простой, чем регистрация ИП, – получить статус самозанятого.

27 ноября 2018 года был подписан Федеральный закон №422–ФЗ «О проведении эксперимента по установлению специального налогового режима „Налог на профессиональный доход“» [1], согласно которому с 1.01.2019 года в России действует новый налоговый режим – «налог на профессиональный доход» (НПД), призванный узаконить и деятельность самозанятых граждан.

Федеральный закон №422–ФЗ разъясняет порядок и условия начала и прекращения применения специального налогового режима; порядок признания доходов; порядок исчисления и уплаты налога; порядок передачи сведений при производстве расчетов.

Изначально специальный налоговый режим «Налог на профессиональный доход» действовал в четырех регионах России: городе федерального значения Москве, в Московской и Калужской областях, а также в Республике Татарстан (Татарстан).

С 1 января 2020 года эксперимент распространился ещё на несколько регионов России: Санкт–Петербург, Воронежскую, Волгоградскую, Ленинградскую, Нижегородскую, Новосибирскую, Омскую, Ростовскую, Самарскую, Сахалинскую, Свердловскую, Тюменскую, Челябинскую области, а также на Красноярский и Пермский края, Ненецкий, Ханты–Мансийский (Югра) и Ямало–Ненецкий автономные округа, а также Республику Башкортостан.

1 апреля 2020 года был подписан закон о распространении налогового спецрежима НПД на территорию всей России. В соответствии с законом всем субъектам РФ, еще не участвующим в эксперименте, было предоставлено право самостоятельно ввести на своей территории данный налоговый режим уже с 1 июля 2020 года [2].

В законе о «Налог на профессиональный доход» нет перечня деятельности самозанятых, однако перечислены виды деятельности, при которых применять налоговый спецрежим нельзя, т.е. это виды деятельности, которыми не могут заниматься самозанятые граждане, уплачивая налог на профессиональный доход (НПД).

Например, не могут стать самозанятыми лица, реализующие подакцизные товары и товары, подлежащие обязательной маркировке средствами идентификации. Налог на самозанятых (или, согласно закону, налог на профессиональный доход) нельзя рассматривать как дополнительный налог — это специальный налоговый режим, переход на который осуществляется добровольно. Если даже граждане примут решение не переходить на новый налоговый режим, они будут обязаны платить налоги в обычном порядке.

Режим самозанятости подразумевает особый налоговый режим, в котором установлена льготная ставка (4 или 6% от доходов). При этом бизнес «выходит из тени», подработки становятся легальными и нет риска получить штраф за незаконное предпринимательство.

Налог на профессиональный доход, как отмечают многие авторы (в частности, М.О. Климова, Ю.О. Степанова и другие) имеет ряд преимуществ:

– нет отчетов и деклараций. Декларацию представлять не нужно. Учет доходов ведется автоматически в мобильном приложении;

– чек формируется в приложении. Не надо покупать контрольно–кассовое оборудование. Чек можно сформировать в мобильном приложении, что значительно упростит регистрацию новой категории налогоплательщиков. В специальном мобильном приложении для телефонов и планшетов будет производиться биометрическая идентификация через сканирование паспорта. Затем через это же приложение будут фиксироваться наличные и безналичные продажи, с которых по установленной налоговой ставке будет отчисляться налог с получаемых доходов. Электронный чек будет учитываться в ФНС;

– можно не платить страховые взносы. Отсутствует обязанность по уплате фиксированных взносов на пенсионное страхование. Пенсионное страхование осуществляется в добровольном порядке;

– легальная работа без статуса ИП. Можно работать без регистрации в качестве ИП. Доход подтверждается справкой из приложения;

– предоставляется налоговый вычет. Сумма вычета – 10 000 рублей. Ставка 4% уменьшается до 3%, ставка 6% уменьшается до 4%. Расчет автоматический;

– не нужно высчитывать размер налога. Налог начисляется автоматически в приложении. Уплата – не позднее 25 числа следующего месяца;

– выгодные налоговые ставки. 4% – с доходов от физических лиц, 6% – с доходов от юридических лиц и ИП. Других обязательных платежей нет;

– простая регистрация через интернет. Регистрация без визита в инспекцию: в мобильном приложении, на сайте ФНС России, через банк или портал «Госуслуги»;

– совмещение с работой по трудовому договору. Зарплата не учитывается при расчете налога. Трудовой стаж по месту работы не прерывается [8; 12].

Как отмечает М. Крицкая, выбирая спецрежим для самозанятых, можно заниматься теми видами деятельности, доходы от которых облагаются налогом на профессиональный доход, но без необходимости регистрации в качестве ИП. В числе таких видов деятельности: оказание косметических услуг на дому; фото– и видеосъемка на заказ; реализация продукции собственного производства; проведение мероприятий и праздников; юридические консультации и ведение



бухгалтерии; удаленная работа через электронные площадки; сдача квартиры в аренду посуточно или на долгий срок; услуги по перевозке пассажиров и грузов; строительные работы и ремонт помещений [9].

С 1 июля 2020 года также стало возможным получение статуса самозанятого с 16 лет. Для таких самозанятых, которые впервые регистрируются в качестве плательщиков налога на профессиональный доход с 1 января 2021 года, предоставлена дополнительная налоговая льгота. Об этом сообщила пресс-служба Министерства финансов 29 сентября 2020 г.: на правительственной комиссии по законопроектной деятельности министр финансов РФ А. Силуанов представил соответствующий законопроект Минфина России об увеличении налогового капитала для самозанятых в возрасте от 16 до 18 лет.

По сути, речь идет о стартовом капитале 22130 руб., из которых 12130 руб. – это дополнительная поддержка за юный возраст, и 10000 руб. – стандартный вычет для самозанятых. Эти деньги можно будет тратить на уплату будущих налогов [9].

С режимом самозанятости можно совмещать постоянную работу и параллельно еще открыть ИП. Доход, который самозанятый получает по своему основному месту работы, он декларирует по своему месту работы. В законе имеется в виду именно деятельность, за которую он получает побочный доход, который он нигде по документам не регистрирует [9].

В зарубежных странах самозанятость получила поддержку в развитии как альтернатива безработице. Лицам, получающим пособие по безработице, дается возможность получить кредит на развитие своего дела (в Нидерландах, например, максимальная сумма бизнес-кредита 32774 евро). Кроме того, предусмотрена возможность возместить дополнительные расходы на обучение, курсы или обзоры рынка, связанные с новым бизнесом. На это указывает М.О. Климова [8].

В государствах Европы и в Соединенных Штатах Америки налог для самозанятых граждан – обычная практика. Рассмотрим особенности налогов на самозанятых лиц в Европе и Соединенных Штатах Америки.

В. Сазонов пишет, что в Германии самостоятельно занятые работники регистрируются в Finanzamt (налоговый орган Германии) через месяц после начала деятельности. Врачи, нотариусы и юристы входят в профсоюзные организации по виду деятельности, которой занимаются, обязательно должны пройти регистрацию в Профессиональной Палате. В Германии самозанятые платят подоходный налог, что составляет 15–42% от заработка (при этом учитываются разные факторы, в том числе семейное положение или непредвиденные траты налогоплательщика), кроме того, граждане Германии обязаны платить и страховые взносы. С представителей некоторых профессий (врачей, адвокатов, нотариусов и т.п.) не взимаются пенсионные отчисления. Налоговые декларации в обязательном порядке анализируются – проводится баланс доходов и расходов [11].

Самозанятые граждане в Латвии проходят регистрацию в службе Государственных доходов. У них есть выбор – это либо налог с микроорганизации, либо подоходный налог. Некоторые выплачивают налог на патент. Некоторые – взносы социального страхования.

Если самозанятый гражданин оплачивает взносы соцстрахования, то подоходный налог составляет 20%. Его оплачивают единожды в год и в том случае, когда ежемесячный доход превышает размер минимальной зарплаты в Латвии (т.е. составляет более 430 евро). И если гражданин может предоставить документы, оправдывающие расходы на обучение или повышение квалификации, то сумма налога может быть уменьшена [11].

В Великобритании самозанятых относят к индивидуальным предпринимателям. Самозанятые регистрируются в налоговых органах и уплачивают налог раз в полгода – в конце января и в конце июля. Налоги уплачиваются два раза в год, в конце января и в конце июля. Размер налогов для всех работающих граждан одинаков, – нет разделения самостоятельно занятых от других категорий работников. Минимальный доход, который не облагается налоговым сбором – 10 600 фунтов стерлингов. Базовая налоговая ставка – 20%, минимальный налог – 2%, максимальный – 45%. Сумма налогообложения зависит от размера заработка [11].

В Америке уровень самозанятых составляет 30% работающего населения. Налоговый сбор включает в себя суммы медицинского и соцстрахования. Размер этого налога – 15,3% заработной суммы, из них: 2,9% – медицинское страхование, 12,4% – социальный сбор. Помимо этого, самозанятые граждане США уплачивают подоходный налог, размер которого зависит от уровня заработка: 10% – при доходе свыше 10 тыс. в год долл. США, 39,6% – свыше 414 тыс. долл. США в год. При заработке ниже 10 тыс. долл. США подоходный налог не уплачивается, но взносы по медицинскому и соцстрахованию обязательны к уплате [11].

Как отмечают некоторые авторы (М.О. Климова, А.А. Ласкин, В.Сазонов и другие) схемы налогообложения имеют общие черты, но имеют ряд отличий:

- в зарубежных странах высокие налоги компенсируются небольшим НДС (для сравнения – в России – 20%, кроме социально значимых товаров, в Канаде – 10%);
- в большинстве стран, чтобы оформить самозанятость, необходимо посещение налоговых служб, в России же – достаточно зарегистрироваться в качестве самозанятого с помощью мобильного приложения;
- в России налог на самозанятых, оказывающих услуги физическим лицам – 4%, если услуги оказываются юридическим лицам – налог составит 6%. В зарубежных странах такого разделения не существует и ставки гораздо выше;
- в России нет необходимости посещать отделение банка и заполнять документы для уплаты налогов, после регистрации и привязке карты, нужная сумма рассчитывается и списывается автоматически, а в других странах посещение банка обязательно.

К недостаткам статуса самозанятого в Российской Федерации, по мнению Ю.О. Степановой, можно отнести следующие моменты:

- в настоящее время в законодательстве РФ отсутствуют чёткие положения, регламентирующие незаконную предпринимательскую деятельность, поэтому риск получения штрафа возрастает.
- оплата труда всё ещё остаётся сомнительной. Есть риск потерять доход, столкнувшись с недобросовестными клиентами;
- до принятия специального патента самозанятому придётся самому оплачивать все налоговые и страховые отчисления;
- при осуществлении своей деятельности самозанятые полностью сами несут ответственность за состояние своего здоровья и безопасности [12].

Но в целом, на наш взгляд, несмотря на некоторые спорные вопросы, введения статуса самозанятости должно принести положительные результаты, ведь бюджет Российской Федерации, действительно, недополучает огромные средства, в свою очередь сами работники, занятые в теневой экономике, почти не имеют возможности в старости получить пенсию в настоящий момент они серьезно ограничены в правах. Таким образом, введение нового закона о «самозанятых» видится перспективным: проще платить налоги по заниженной ставке, чем периодически оплачивать штрафы. Думается, со временем закон о «самозанятости» обеспечит приток средств в государственный бюджет и сыграет положительную роль в финансовом направлении развития нашей страны. Тем более, что по сравнению с зарубежными странами, условия налогообложения для самозанятых в России оказываются достаточно выгодными.

#### **Информационные источники:**

1. Федеральный закон от 27.11.2018 №422–ФЗ «О проведении эксперимента по установлению специального налогового режима „Налог на профессиональный доход”» (последняя редакция) (вступ. в силу с 1.01.2019) URL: [http://www.consultant.ru/document/cons\\_doc\\_LAW\\_311977/](http://www.consultant.ru/document/cons_doc_LAW_311977/) (Дата обращения: 07.05.2021).
2. Федеральный закон от 01.04.2020 №101–ФЗ «О внесении изменений в статью 1 Федерального закона «О проведении эксперимента по установлению специального налогового режима „Налог на профессиональный доход”» URL: [http://www.consultant.ru/document/cons\\_doc\\_LAW\\_349083/](http://www.consultant.ru/document/cons_doc_LAW_349083/) (Дата обращения: 07.05.2021).
3. Налоговый кодекс Российской Федерации. – М.: Эксмо–пресс, 2021. 1376с.
4. Официальный сайт Пенсионного фонда РФ. URL: <https://pfr.gov.ru/selfemployed/brief/> (Дата обращения: 07.05.2021).
5. Бондаренко В.А Развитие самозанятости в странах Европейского Союза и США URL: [http://www.vneshmarket.ru/content/document\\_r\\_A4F92072-2395-4116-96E5-EE76169118C7.html](http://www.vneshmarket.ru/content/document_r_A4F92072-2395-4116-96E5-EE76169118C7.html) (Дата обращения: 08.05.2021).
6. Дубина И.Н., Байтенизов Д.Т., Азатбек Т.А. Фриланс как интеллектуально–креативная форма самозанятости в новой экономике: траектория новой парадигмы самозанятости // Социально–экономические явления и процессы, 2019, № 3 (107), с.69–82.
7. Каминова А.Ю., Захарьева Д.Г. Анализ введения в РФ нового налогового режима для самозанятых граждан // Экономика и бизнес: теория и практика, 2019, №1, с. 110–114.
8. Климова М.О. Налоговое регулирование деятельности самозанятых физических лиц в России и зарубежных странах // Известия Иркутской государственной экономической академии, 2019, №5.
9. Крицкая М. На что могут рассчитывать самозанятые: новые возможности в 2021 году // Контур. 11.11.2020. URL: <https://kontur.ru/articles/4818> (Дата обращения: 07.05.2021).
10. Ласкин А.А. Содействие самозанятости в зарубежных странах // Молодой ученый, 2019, № 33 (271), с. 14–16.
11. Сазонов В. Налог на самозанятость в странах Европы и США // О законе. – URL: <https://ozakone.com/nalogi/nalog-na-samozanyatyh-v-drugih-stranah.html> (Дата обращения: 07.05.2021).
12. Степанова Ю.О. Самозанятость в Российской Федерации // Вопросы студенческой науки, 2019, №6 (34), с. 311–314.

**Бережных М., А.,**

студентка 3 курса, 3 группы по направлению подготовки 40.03.01 Юриспруденция (уровень бакалавриата) Волго–Вятского института (филиала) Университета имени О.Е. Кутафина г. Киров, Российская Федерация

**Ожиганова Е. В.**

студентка 3 курса, 3 группы по направлению подготовки 40.03.01 Юриспруденция (уровень бакалавриата) Волго–Вятского института (филиала) Университета имени О.Е. Кутафина г. Киров, Российская Федерация

**Berezhnykh Maria Andreevna**

3rd year student, 3 groups in the direction of training 40.03.01 Jurisprudence (bachelor's degree level) Volgá–Vyatka Institute (branch) University named after O. E. Kutafi Kirov, Russian Federation

**Ozhiganova Elizaveta Vasilyevna**

3rd year student, 3 groups in the direction of training 40.03.01 Jurisprudence (bachelor's level) Volgá–Vyatka Institute (branch) University named after O. E. Kutafin Kirov, Russian Federation

**Аннотация:**

В статье раскрывается понятие обычая в международном частном праве, затрагиваются признаки и значение обычаев. Настоящая статья также содержит примеры существующих обычаев, их закрепление в актах международного права. В статье затрагивается значимость и место обычая в системе источников права РФ, а также в системе международного частного права в целом.

**Annotation:**

The article reveals the concept of custom in private international law, touches upon the signs and meaning of customs. This article also contains examples of existing customs, their consolidation in acts of international law. The article touches upon the importance and place of custom in the system of sources of law of the Russian Federation, as well as in the system of private international law as a whole.

**Ключевые слова:**

обычай, источники права, система, роль, международное частное право.

**Keywords:**

custom, sources of law, system, role, international private law.

**ОБЫЧАЙ КАК ИСТОЧНИК МЕЖДУНАРОДНОГО ЧАСТНОГО ПРАВА**

Проблема обычая в международном праве довольно стара. К ней неоднократно обращались исследователи разных времён. Надо отметить, что русская дореволюционная наука международного частного права содержит в себе довольно большой пласт теоретических разработок относительно обычая. На особую актуальность данной темы указывает также тот факт, что ни один из учебников по международному праву не проигнорировал этот основополагающий раздел международного права. Проблема обычая как источника международного права является составной частью общей проблемы источников международного частного права и интересна не только учёным, но и практикующим юристам.

Понятие источников права довольно многозначно. Под источниками права понимаются те официальные юридические формы, акты, в которых закрепляются нормы права. Пункт 1 статьи 1186 ГК РФ в качестве источника международного частного права называет обычаи, которые признаются в Российской Федерации [1]. Данные обычаи могут быть как национальными, так и международными. В статье 5 ГК РФ обычай определяется как «сложившееся и широко применяемое в какой–либо области предпринимательской деятельности правило поведения, не предусмотренное законодательством, независимо от того, зафиксировано ли оно в каком–либо документе».

Признание международных обычаев отражено также в п. 4 ст. 15 Конституции РФ [2]. Пункт 11 ст. 1211 ГК РФ устанавливает следующее: «если в договоре использованы принятые в международном обороте торговые термины, при отсутствии в договоре иных указаний считается, что сторонами согласовано применение к их отношениям обычаев, обозначаемых соответствующими торговыми терминами». Статья 38 Статута Международного суда трактует международный обычай «как доказательство всеобщей практики, признанной в качестве правовой нормы» (a *sevidence of a general practice*) [3].

Стоит особое внимание уделить признакам обычая. К признакам обычая, в частности, относятся: во – первых, длительное существование практики, а во – вторых, убежденность в правомерности и необходимости соответствующего действия.

Длительность сроков практики – это условная категория, поскольку международное право не устанавливает конкретный период для формирования обычая. Короткий период времени не является обязательным препятствием для образования новой нормы международного обычного права. Главное требование состоит в том, чтобы в течение определенного периода времени практика государства была обширной и однообразной. Доказательством реального существования обычая являются, к примеру, сообщения в прессе, дипломатические переписки и т.д. [4].

Международный обычай обязывает государства в виду их молчаливого или подразумеваемого согласия. В формировании обычая выделяют два элемента: объективный и субъективный. Объективный элемент – это совпадающая практика государств (*usus*). Субъективный элемент – признание субъектами международного права за правилом, сложившемся в результате такой практики, юридически обязательной силы (*opinio juris*).

Надо заметить, что существует немало обычаев в дипломатическом праве. Во многих договорах закреплено

положение о сохранении и дальнейшем применении обычаев по вопросам, которые не решены в договорах. К примеру, венская конвенция о дипломатических сношениях 1961 г. указала следующее: «нормы международного права будут продолжать регулировать вопросы, прямо не предусмотренные положениями настоящей Конвенции» [5].

Обычные нормы важны. Не стоит думать, что их юридическая сила меньше, чем у договорных норм. Юридическая сила договоров и обычаев равнозначна. При переходе от обычая к договору новый источник заменяет прежний только для участвующих в договоре государств, поэтому нередки случаи, когда по одному и тому же вопросу применяются оба источника: международный договор и обычай.

Различают следующие обычаи: первые являются источниками как международного публичного, так и международного частного права, вторые рассматриваются в качестве источников лишь международного частного права. Последние именуется в дальнейшем „обычаями международного торгового оборота” или иначе говоря, „торговыми обычаями”. Стоит отметить, что при формировании торговых обычаев первичным является поведение участников гражданского оборота, а также их намерение. Одну из важных ролей в становлении обычных норм играет судебно–арбитражная практика, деятельность международных неправительственных организаций по неофициальной кодификации таких норм.

Торговые обычаи, торгового мореплавания и обычаи делового оборота играют важную роль в международном частном праве. Во внешней торговле разработаны типы обычных сделок, основанные на унифицированном толковании устойчивых торговых, деловых и банковских терминов. Международной торговой палатой (МТП) в Париже произведено несколько частных неофициальных кодификаций международных обычаев: Варшавско–Оксфордские правила по сделкам на условиях СИФ, Йорк–Антверпенские правила об общей аварии [6]. Все эти акты не имеют нормативного характера и не являются источниками права. Данные акты являются письменной фиксацией обычных норм права. Источником права здесь выступают отдельные правила поведения или отдельный тип сделки. МТП проводит огромную и значимую работу по систематизации обычаев, которые действуют как в международной коммерческой, так и финансовой практике. Результатом такой работы являются сборники унифицированных обычаев, правил и обыкновений, имеющих широкое применение в большинстве стран мира. Важно отметить, что о применении торговых обычаев говорится в положениях Европейской конвенции о внешнеторговом арбитраже 1961 г., арбитражном регламенте ЮНСИТРАЛ, а также арбитражном регламенте ЕЭК ООН [6].

Обращение к торговому обычаю для разрешения споров в международном коммерческом арбитраже санкционировано российским законом. Во всех случаях третейский суд принимает решение в соответствии с условиями договора и с учетом торговых обычаев, применимых к данной сделке.

Таким образом можно сделать вывод, что обычаи являются важной составляющей источников международного частного права. Обычаи характеризуются тем, что носят неписаный характер, а их нормативное содержание формируется при фактическом применении на протяжении длительного периода времени, что служит доказательством «всеобщей практики» и отражается в правоприменении. Решения международных судебных, арбитражных органов, резолюции международных организаций выступают в качестве подтверждения существования международного обычая в целом или наличия его отдельных элементов

#### **Информационные источники:**

1. Российская Федерация. Законы. Гражданский кодекс Российской Федерации (часть третья): текст с изм. и доп. вступ. в силу с 1 октября 2019 года: [принят Государственной Думой 1 ноября 2001 года: одобрен Советом Федерации 14 ноября 2001 года]. – Москва, 2021. – Доступ из справочно–правовой системы КонсультантПлюс. – Текст : электронный.
2. Российская Федерация. Законы. Конституция Российской Федерации: текст с изм. и доп. вступ. в силу с 04.07.2020: [принят всенародным голосованием 12.12.1993]. – Москва, 2020. – Доступ из справочно–правовой системы КонсультантПлюс. – Текст: электронный.
3. Статут Международного Суда: [принят в Сан–Франциско 26 июня 1945 г.]. – Доступ из справочно–правовой системы Гарант. – Текст: электронный.
4. Бекяшев К.А., Международное право: учебник / Л.П. Ануфриева, К.А. Бекяшев, М.Е. Волосов и др. – М.: Проспект, 2013. С. 27.
5. Венская конвенция о дипломатических сношениях: [принята в Вене 18.04.1961г.]. – Доступ из справочно–правовой системы Гарант. – Текст: электронный.
6. Марышева Н.И., Международное частное право: Учебник (4–е издание, переработанное и дополненное) / В.Н. Борисов, Н.В. Власова, Н.Г. Доронина и др. – „ИЗСП”, „КОНТРАКТ”, 2018). – Доступ из справочно–правовой системы КонсультантПлюс. – Текст: электронный. – URL: <https://rdgw.msal.ru/RDWeb/webclient/index.html> (дата обращения: 29.05.2021). – Режим доступа: для авториз. пользователей.

## ПЫТКИ КАК СПОСОБ СОВЕРШЕНИЯ ДОЛЖНОСТНЫХ ПРЕСТУПЛЕНИЙ: ПОНЯТИЕ, КВАЛИФИКАЦИЯ, ВЛИЯНИЕ НА НАКАЗАНИЕ

## TORTURE AS A WAY OF COMMITTING CRIMES BY OFFICIALS: DEFINITION, QUALIFICATION, INFLUENCE ON PUNISHMENT

**Безбородкина Е. А.,**  
студентка института прокуратуры  
Саратовской государственной  
юридической академии  
г. Саратов, Россия  
E-mail: [info@owc.ru](mailto:info@owc.ru)

**Bezborodkina Elizaveta,**  
student of the Institute of Prosecutor's  
Office of the  
Saratov State Law Academy  
Saratov, Russia  
E-mail: [info@owc.ru](mailto:info@owc.ru)

### Аннотация:

В статье рассматриваются вопросы, связанные с понятием, квалификацией пыток, как способа совершения должностных преступлений. Анализируются нормы Уголовного кодекса Российской Федерации, предусматривающие ответственность за совершение рассматриваемого деяния. Сравнивается практика применения наказания за использование пыток, сформированная российскими судами, с практикой, сформированной Европейским судом по правам человека. Не остаётся в стороне и вопрос о необходимости введения отдельной статьи в Уголовный кодекс.

### Ключевые слова:

пытки, должностные лица, жестокость, конституционное право человека, Европейский суд по правам человека, гуманное государство, наказание.

### Annotation:

The article discusses issues related to the concept, qualification of torture as a way of committing malfeasance. The article analyzes the norms of the Criminal Code of the Russian Federation, which provide for liability for the commission of the act in question. The practice of applying punishment for the use of torture, formed by Russian courts, is compared with the practice formed by the European Court of Human Rights. The question of the need to introduce a separate article into the Criminal Code also does not stand aside.

### Key words:

torture, officials, cruelty, constitutional human rights, European Court of Human Rights, humane state, punishment.



## ПЫТКИ КАК СПОСОБ СОВЕРШЕНИЯ ДОЛЖНОСТНЫХ ПРЕСТУПЛЕНИЙ: ПОНЯТИЕ, КВАЛИФИКАЦИЯ, ВЛИЯНИЕ НА НАКАЗАНИЕ

Россия признаёт себя гуманным государством, политика которого направлена на создание таких условий, где человек чувствует себя защищённым, имеет охраняемые законом права, свободы и обязанности. Но как можно чувствовать себя защищённым в стране, в которой должностные лица до сих пор используют пытки как средство достижения поставленных целей? Стражи закона, призванные пресекать любые преступные деяния, сами становятся источниками опасности и страха.

Несмотря на то, что с момента окончательного запрещения использования пыток [1] прошло более двухсот лет, практика продолжает пестрить примерами их незаконного применения должностными лицами при выполнении своих обязанностей. При этом квалификация данного деяния, степень наказания за их применение вызывает множество вопросов у практиков и представителей юридической науки, что и предопределяет актуальность рассмотрения данной проблемы.

Конституция Российской Федерации в статье 21 закрепляет право каждого человека не подвергаться пыткам [2]. Легальное определение последних дано в примечании к статье 117 Уголовного кодекса Российской Федерации (далее – УК РФ): пытки — это причинение физических или нравственных страданий в целях понуждения к даче показаний или иным действиям, противоречащим воле человека, а также в целях наказания либо в иных целях [3]. При этом отсутствует какой-либо

перечень способов совершения действий, влекущих за собой физические и отдельно – нравственные страдания, не установлен и минимальный порог причинения таких страданий. Единственное отличие от схожих деяний заключается в наличии определённой цели.

В Конвенции, посвящённой вопросам пыток, дано более подробное определение, включающее в себя помимо вышеперечисленного указание на форму вины, субъектов, конкретизацию целей и возможные последствия [4].

Проанализировав вышеперечисленные редакции определений понятия «пытка», некоторые авторы приходят к выводу, что российский законодатель даёт более широкое понятие. С одной стороны, это позволяет охватить больше отношений, требующих защиты, с другой – может привести к неспособности должностных лиц разграничивать пытку с иными схожими деяниями [5]. На наш взгляд, необходимо конкретизировать основные положения, в особенности, касающиеся способов совершения пытки и последствий их причинения, так как правоприменитель зачастую столь широкое понятие толкует в пользу правоохранительных органов.

На сегодняшний день отсутствует официальная статистика количества преступлений, совершенных с использованием пытки, поскольку отсутствует отдельная норма в УК РФ, предусматривающая ответственность за пытку. Анализ судебной практики позволяет сделать вывод о том, что рассматриваемое деяние чаще всего квалифицируется по п. „а“ ч. 3 ст. 286 УК РФ [6]. Указанная статья находится в сложной конкуренции с ч. 2 ст. 302 УК РФ, предусматривающей ответственность за принуждение к даче показаний с применением насилия, издевательств или пытки. Она является специальной по отношению к п. „а“ ч. 3 ст. 286 УК РФ. Отграничение превышения полномочий и принуждения к даче показаний вызывает у правоприменителя определенные затруднения.

Так, действия Алиева Ш.М., который, применив насилие и угрозы, добивался у потерпевшего А. признательных показаний, были квалифицированы органами предварительного следствия по ч. 1 ст. 302 и п. п. «а, б» ч. 3 ст. 286 УК РФ. После возвращения дела прокурором в порядке ст. 237 УПК РФ, действия обвиняемого были переквалифицированы на ч. 2 ст. 302 УК РФ. Государственный обвинитель отказался от обвинения в связи с тем, что положение Алиева было ухудшено. Суд с нарушениями уголовно–процессуального законодательства согласился, однако наличие состава преступления по ч. 2 ст. 302 УК РФ отрицать не стал. Путаница в квалификации преступления усложнила и затянула ход рассмотрения дела в судебном разбирательстве, что, по нашему мнению, привело к неправильному вынесению решения – суд назначил 2 года лишения свободы по ч. 1 ст. 302 УК РФ и на основании ст. 78 УК РФ, в связи с истечением сроков давности уголовного преследования, от назначенного наказания подсудимого освободил [7].

Сложности при квалификации содеянного возникают у правоприменителей и из-за разного понимания минимального уровня суровости деяния, позволяющего отнести его к пыткам и разграничить с правом должностных лиц на применение физической силы, специальных средств и огнестрельного оружия. Европейский суд по правам человека (далее – ЕСПЧ) разъясняет, что во внимание нужно брать все обстоятельства дела: длительность обращения, его физические и/или психологические последствия, в некоторых случаях пол, возраст и состояние здоровья жертвы [8]. Верховный суд России обращает внимание на опасность различных видов насилия: на то, что влечёт за собой причинение вреда здоровью, и то, что не влечёт, но в момент применения создаёт реальную опасность для жизни или здоровья человека (например, применение сильнодействующих веществ) [9]. Несмотря на данные разъяснения в практике существует немало примеров, когда суды не усматривают в действиях должностных лиц состава преступления: К.Д.С., будучи в нетрезвом состоянии, находясь в камере для содержания административно–задержанных, просился в туалет. Из-за того, что просьба была проигнорирована, ему пришлось справить нужду в самой камере. Дежурный смены Зайцев С.А., узнав об этом, вступил с К.Д.С. в словесный конфликт, который привёл к тому, что должностное лицо, не имея для применения физической силы и специальных средств законных оснований, осознавая незаконный характер своих действий, нанес сначала удар кулаком по телу задержанного, а затем применил в отношении последнего не менее 3 раз служебное электрошоковое устройство. В результате преступных действий Зайцева С.А. потерпевшему К.Д.С. были причинены физическая боль, нравственные страдания и телесные повреждения. В ходе судебного разбирательства оснований для признания Зайцева С.А. виновным в совершении преступления, ответственность за которое предусмотрена п.п. «а», «б» ч. 3 ст. 286 УК РФ, установлено не было, что, по нашему мнению, нарушает вышеупомянутое конституционное право человека [10].

Не менее важной проблемой, на которую постоянно обращает своё внимание ЕСПЧ, рассматривая дела о пытках, является неэффективное расследование, проводимое российскими государственными органами. В частности, указывается на частые отказы внутригосударственных органов в возбуждении уголовных дел, игнорирование очевидных признаков жестокого обращения, значительные задержки в возбуждении уголовных дел и их расследовании [11], отсутствие полного, беспристрастного исследования обстоятельств дела, доказательств, невыполнение указаний прокурора [12]. Последние, по мнению некоторых авторов, также бывают необъективны: стремясь чётко сформулировать позицию государственного обвинителя, закрывают глаза на факты применения пыток должностными лицами, что в значительной степени ослабляет эффективность расследования [13].

В тех случаях, когда виновность должностных лиц всё-таки признают, назначается несоразмерное последствиям применения пыток наказание: чаще всего это условное лишение свободы либо штраф [14]. Стоит отметить, что ч. 3 ст. 286 УК РФ и ч. 2 ст. 302 УК РФ относятся к категории тяжких преступлений. Столь мягкие приговоры по данным нормам препятствуют восстановлению справедливости, порождают чувство безнаказанности у сотрудников правоохранительных органов и понижают уровень доверия к ним граждан.

Отсутствует и справедливая компенсация морального вреда за причинённый пытками вред. Несмотря на закреплённое в Конституции России положение, что международные нормы являются частью её правовой системы, а также разъяснения Конституционного суда РФ по поводу того, что ратифицированные конвенции должны учитываться правоприменительными органами при применении соответствующих норм права [15], сложившаяся российская

судебная практика в значительной степени отличается от практики, сформированной ЕСПЧ. В качестве примера можно привести дело «Ворошилов против России». Российский суд присудил выплатить потерпевшему компенсацию морального вреда в размере 20 000 рублей за опрокидывание на пол, неоднократные пинки и удары по голове, лицу, груди, рукам и ногам, а также доведение практически до асфиксии путем надевания пластикового пакета на голову, так как данные действия не нанесли ущерба здоровью. Напомним: Верховный суд России обращает внимание на разные виды насилия, в том числе и те, которые не влекут за собой вред здоровью. Важно, что человеку причиняются физические или нравственные страдания. ЕСПЧ справедливо посчитал неразумной данную сумму, не соответствующей практике по аналогичным делам, и обязал выплатить заявителю 15 000 евро (1 357 950 рублей) [16].

Как показывает практика, среднее значение размеров сумм, присуждаемых ЕСПЧ по аналогичным делам, превышает полтора миллиона рублей, что в 10 раз больше средних сумм, присуждаемых российскими судами. По нашему мнению, такая разница вызвана особенностями имущественного положения российских должностных лиц, заработная плата которых также в десятки раз отличается от европейских. Однако, это не значит, что пострадавшие от пыток люди не могут требовать справедливой компенсации морального вреда, которая могла бы покрыть затраты на восстановление физического и психологического здоровья. Необходимо менять судебную практику в данном вопросе, и если увеличивать присуждаемые суммы не в 10 раз, аналогично ЕСПЧ, так как современные российские реалии не позволяют этого сделать, то хотя бы в несколько раз.

Для того, чтобы решить вышеперечисленные проблемы, по мнению некоторых авторов, в первую очередь необходимо ввести отдельную статью, предусматривающую ответственность за применение пыток [17]. 24 июня 2002 года на рассмотрение в Государственную Думу был внесен текст законопроекта о введении новой статьи 117.1 в УК РФ, закрепляющей дифференциацию наказания за пытки в зависимости от субъектов, способов и последствий совершения деяния, а также об исключении ч. 2 ст. 302 УК РФ. Однако, во втором чтении законопроект был отклонен и снят с дальнейшего рассмотрения [18].

Инициативу не поддержали не только депутаты Государственной Думы, но и Министерство внутренних дел, указав, что существующие нормы УК РФ позволяют защитить отношения, которые были подвергнуты противоправным деяниям со стороны должностных лиц, и новая статья будет избыточной [19]. Сложно не согласиться с данным мнением. Действительно, УК РФ содержит необходимые нормы, однако практика их применения оставляет желать лучшего. Следовательно, необходимо путём вынесения постановления Пленумом Верховного суда Российской Федерации разъяснить судам основные вопросы назначения наказания за применение пыток, а также обязать правоохранительные органы формировать отдельные статистические данные в рассматриваемой сфере.

В заключение отметим, что всякое насилие оставляет неизгладимый след на жизни человека. Не все способны достойно справиться с последствиями, некоторые ломаются, озлобляются на жизнь, винят государство, становятся жестокими. Но ещё более жестокими становятся должностные лица, содеянное которыми остаётся безнаказанным.

#### **Информационные источники:**

1. Именной указ от 27 сентября 1801 г., данный Сенату „Об уничтожении пытки” [Электронный ресурс]. – Режим доступа: –<https://base.garant.ru/58101076/>.
2. Конституция Российской Федерации (принята всенародным голосованием 12.12.1993) (с учетом поправок, внесенных Законами РФ о поправках к Конституции РФ от 30.12.2008 N 6–ФКЗ, от 30.12.2008 N 7–ФКЗ, от 05.02.2014 N 2–ФКЗ, от 01.07.2020 N 11–ФКЗ) // Собрание законодательства РФ, 01.07.2020, N 31, ст. 4398.
3. Уголовный кодекс Российской Федерации от 13.06.1996 № 63–ФЗ (с изм. и доп. от 08.04.2021, № 260–ФЗ) // СЗ РФ. – 1996. – № 25, ст. 2954.
4. Конвенция против пыток и других жестоких, бесчеловечных или унижающих достоинство видов обращения и наказания (Нью-Йорк, 10 декабря 1984 г.) // Ведомости ВС СССР. 11 ноября 1987 г. N 45. Ст. 747.
5. Гладких Г.Ю. Уголовная ответственность за пытки в Российской Федерации: дис. ... канд.юр.наук, г. Ростов–на–Дону, 2004. С. 16.
6. Карбанова Е.Н. Квалификация незаконного применения насилия сотрудниками полиции // Законность, 2020, №11. С.2.
7. Апелляционное определение Судебной коллегии по уголовным делам Верховного Суда Российской Федерации от 24 июня 2013 г. N 30–АПУ13–6 // <https://sudact.ru/>.
8. Постановление Европейского суда по правам человека от 16 октября 2014 г. «Чернецкий против Российской Федерации», жалоба № 18339/04 (п.57).
9. Постановление пленума Верховного суда РФ от 27.12.2002 N 29 (ред. от 16.05.2017) „О судебной практике по делам о краже, грабеже и разбое” // „Российская газета”, N 9, 18.01.2003.
10. Приговор № 1–11/2019 1–337/2018 от 21 января 2019 г. по делу № 1–11/2019 // <https://sudact.ru/regular/doc/stUw1RNV6B1F/>.
11. Постановление Европейского суда по правам человека от 5 февраля 2015 г. «Раззаков против Российской Федерации», жалоба № 57519/09 (п.66).
12. Постановление Европейского суда по правам человека от 30 января 2014 г. «Великанов (Velikanov) против Российской Федерации», жалоба № 4124/08 (п.64).
13. Александр Эпштейн. Моя милиция меня пытает [Электронный ресурс]. – Режим доступа: – <http://nelegal.ru/archive/pytki.html>.

14. Никонов М. Насилие силовиков. Преступления без наказания [Электронный ресурс]. – Режим доступа: – <https://7x7-journal.ru/news/2019/09/17/nasilie-silovikov-prestupleniya-bez-nakazaniya-pravozashitnaya-organizaciya-zona-prava-predstavila-doklad-o-pytkah-v-rossii> .
15. Постановление Конституционного Суда РФ от 05.02.2007 № 2-П „По делу о проверке конституционности положений статей 16, 20, 112, 336, 376, 377, 380, 381, 382, 383, 387, 388 и 389 Гражданского процессуального кодекса Российской Федерации” // „Собрание законодательства РФ”, 12.02.2007, N 7, ст. 932.
16. Постановление Европейского суда по правам человека от 17 июля 2018 г. «Ворошилов против России», жалоба № 59465/12.
17. Чобанян Р.С. пытка: уголовно-правовое и криминологическое исследование: дис. ... канд.юр.наук. г. Москва, 2007.
18. О внесении дополнений и изменения в Уголовный кодекс Российской Федерации и Уголовно-процессуальный кодекс Российской Федерации (по вопросу ужесточения уголовной ответственности за применение пыток) № 218397-3 [Электронный ресурс]. – Режим доступа: – <https://sozd.duma.gov.ru/bill/218397-3>.
19. МВД, ФСБ и ФСИН считают введение уголовной ответственности за пытки избыточной нормой // Адвокатская газета [Электронный ресурс]. – Режим доступа: – <https://www.advgazeta.ru/novosti/mvd-fsb-i-fsin-schitayut-vvedenie-ugolovnoy-otvetstvennosti-za-pytki-izbytochnoy-normoy/> .



**Богомолов В. А.,**  
Магистрант,  
Крымский филиал Российского  
государственного университета правосудия  
г. Симферополь, Республика Крым  
E-mail: [info@owc.ru](mailto:info@owc.ru)

**Bogomolov V.,**  
Master's student,  
Crimean Branch of the Russian  
State University of Justice  
Simferopol, Republic of Crimea E-  
mail: [info@owc.ru](mailto:info@owc.ru)

**Аннотация:**

В данном исследовании автор указывает на ключевые недостатки существующего законодательства относительно применения мер административного пресечения, а также определяет общие направления совершенствования правовой базы. В целом, указывается на необходимость принятия отдельного нормативно-правового акта, которым урегулированы были бы основные проблемы применения мер административного пресечения.

**Annotation:**

In this study, the author points out the key shortcomings of the existing legislation regarding the application of measures of administrative restraint, and also determines the general directions for improving the legal framework. In general, it is indicated that it is necessary to adopt a separate normative legal act, which would regulate the main problems of the application of measures of administrative restraint.

**Ключевые слова:**

административное право, меры пресечения, полиция, правонарушение.

**Key words:**

administrative law, preventive measures, police, offense.

**НЕКОТОРЫЕ ВОПРОСЫ СОВЕРШЕНСТВОВАНИЯ ЗАКОНОДАТЕЛЬСТВА О  
ПРИМЕНЕНИИ МЕР АДМИНИСТРАТИВНОГО  
ПРЕСЕЧЕНИЯ**

Применение мер административного пресечения занимает ведущее место в деятельности полиции. Применяемые меры административного пресечения носят разнообразный характер, поскольку в своем назначении не только дополняют меры административного принуждения, но и позволяют выявлять и предупреждать административные правонарушения.

Основания и порядок применения мер административного пресечения представляются актуальными вопросами административного права, поскольку в юридическом сообществе существуют некоторая разрозненность мнений. Так, прежде всего, необходимо обратить внимание на разные подходы к определению оснований применения мер административного пресечения. Ряд исследователей указывает, что основанием применения мер административного пресечения является «порядок совершения уполномоченным должностным лицом юридически значимых действий, направленных на достижение юридического результата, предусмотренного материальной нормой, закрепляющей конкретную меру административного пресечения» (в частности, М.И. Еропкин [1]). Другие исследователи иначе подходят к определению оснований применения мер административного пресечения; так, в исследовании Т.А. Жукова приводится следующее: «Основанием к применению мер административного пресечения в первую очередь является охрана общественного порядка от возможных нарушений, наступления вредных последствий, во-вторых это неотложная помощь со стороны государства, которое оказывает ее в виде пресечения действий, нарушающих правовые предписания» [2]. В то же время. А.А. Сосновских указывает, что ключевое основание применения мер административного пресечения – это недопущение совершения правонарушения (а в некоторых случаях и преступления), соответственно, недопущение наступления общественно-опасных последствий [3]. Таким образом, исследователи научного сообщества по-разному определяют основания применения мер административного пресечения, однако обобщая можно указать, что меры административного пресечения направлены на прекращение противоправного поведения или его недопущение, и в большинстве случаев они выражаются в применении физической силы (за исключением требования прекратить противоправное поведение).

Цель применения мер административного пресечения заключается в предупреждении наступления антиобщественных деяний, пресечение фактически можно трактовать как воспрепятствование.

Порядок применения мер административного пресечения представляется как нормативно-правовая урегулированная последовательность осуществления набора действий уполномоченного лица в целях недопущения наступления общественно вредных последствий и предупреждения совершения административного правонарушения. Важно заметить, что соблюдение порядка применения мер административного пресечения представляется крайне важным, поскольку, к примеру, применение огнестрельного оружия как мера административного пресечения, допускается далеко не во всех случаях, а значит, уполномоченный сотрудник должен не только точно и четко выполнять порядок применения меры административного пресечения, но и объективно оценивать ситуацию, когда та или иная мера будет являться необходимой.

Соблюдение процессуального порядка применения меры административного пресечения представляется крайне важным в практическом аспекте. Следует заметить, что для реализации мер административного пресечения отсутствует необходимость обращения уполномоченного сотрудника в судебный орган, однако некоторые из мер (к примеру, административный арест или лишение водительских прав) могут применяться исключительно судьями.

Ключевой проблемой регулирования оснований и порядка применения мер административного пресечения является проблема отсутствия единого нормативно-правового акта, которым бы урегулированы были данные вопросы.

Правовая основа мер пресечения в деятельности государства: нормы содержатся и в Кодексе об административных правонарушениях РФ, и в Налоговом кодексе РФ, и в Таможенном кодексе РФ, и в законе «О полиции», и в других нормативно-правовых актах. Отсутствие единого законодательного документа не позволяет применять меры административного пресечения максимально эффективно, поскольку фактически в данном вопросе получается нагромождение законодательства.

Нередко в практике поднимается вопрос законности применения уполномоченными сотрудниками некоторых мер административного пресечения. Законодательство об основаниях и порядке применения мер административного пресечения несовершенно, что приводит в ряде случаев к нарушению сотрудниками полиции и другими уполномоченными лицами прав граждан Российской Федерации. Понятие «свободного усмотрения» в применении мер административного пресечения становится причиной возникновения множества судебной практики: в попытке восстановить нарушенные должностными лицами права граждане обращаются в органы судебной власти.

Анализируя вышеописанное, следует повторно подчеркнуть совершенствование законодательства о применении мер административного пресечения. На сегодняшний день уполномоченные сотрудники в случае необходимости применения данных мер опираются на собственное субъективное мнение, которое не всегда представляется корректным. Так, по мнению автора исследования, к данной проблеме сегодня привлечено недостаточное внимание: необходимо не только разработать и принять отдельный нормативно-правовой акт, которым бы урегулированы были основания и порядок применения мер административного пресечения, но и проводить регулярную образовательную работу с уполномоченными сотрудниками (а именно – сотрудниками полиции) в целях разъяснения объективности ситуаций, при которых данные меры будут являться необходимыми.

#### **Информационные источники:**

1. Еропкин М.И. Управление в области охраны общественного порядка // *Законность*. – 2015. – № 5. – С. 137–142.
2. Жуков Т.А. Основания и порядок применения мер административного воздействия // *Право и политика*. – 2014. – № 4. – С. 25–34.
3. Сосновских А.А. Проблемы применения мер пресечения в административном праве РФ // *Государство и право*. – 2014. – № 8. – С. 78–83.

**Богомолов В. А.,**  
Магистрант,  
Крымский филиал Российского государственного  
университета правосудия  
г. Симферополь, Республика Крым  
E-mail: [info@owc.ru](mailto:info@owc.ru)

**Bogomolov V.,**  
Master's student,  
Crimean Branch of the Russian State  
University of Justice  
Simferopol, Republic of Crimea  
E-mail: [info@owc.ru](mailto:info@owc.ru)

**Аннотация:**

Проблематика вопроса классификации мер административного пресечения уже неоднократно рассматривалась в юридической литературе: на сегодняшний день существует множество вариантов классификаций, которые, безусловно, подлежат критике. Классификация мер административного пресечения необходима прежде всего, для уяснения сущности применяемых мер, для изучения практики их применения, а также в целях научной кодификации – все это обуславливает актуальность темы исследования.

**Annotation:**

The problematic of the issue of classification of administrative restraint measures has already been repeatedly considered in the legal literature: today there are many options for classifications, which, of course, are subject to criticism.

The classification of measures of administrative restraint is necessary, first of all, to understand the essence of the measures applied, to study the practice of their application, as well as for the purpose of scientific codification – all this determines the relevance of the research topic.

**Ключевые слова:**

мера административного пресечения, административное право, классификация.

**Key words:**

measure of administrative restraint, administrative law, classification.

**ОСОБЕННОСТИ КЛАССИФИКАЦИИ МЕР АДМИНИСТРАТИВНОГО ПРЕСЕЧЕНИЯ**

Меры административного пресечения применяются значительно большим количеством органов государственной власти и их должностных лиц, чем другие меры административного принуждения, и общественными формированиями, как правило, участвующими в охране общественного порядка, на что справедливо указывает К.А. Кареева–Попелковская [1]. Меры административного пресечения представляют собой меры, направленные на прекращение соответствующей ситуации или же противоправного поведения, а также установления личности нарушителя, обеспечение в дальнейшем выяснения всех обстоятельств дела и применения к нарушителю административного взыскания. Важно заметить, что меры административного пресечения не предусматривают целью наказания лица нарушителя.

Классификация представляется общенаучным методом систематизации знания, целью которой заключается организация совокупности изучаемых объектов на основе распределения их по сходствам и сущностным свойствам. Благодаря классификации упрощается понимание содержания, а также большой объем информации упорядочивается. Классификация мер административного пресечения на протяжении длительного времени является спорным аспектом юридической науки. Многие исследователи изучали особенности классификации мер административного пресечения в своих работах, в частности, Д.Н. Бахрах, К.А. Кареева–Попелковская, В.И. Шевацкий, М.И. Еропкин, В.В. Йонаш, А.В. Ивашкина и др.

В целом, общепризнанной классификации мер административного пресечения на сегодняшний день так и не существует: исследователи юридической науки ведут активные дискуссии относительно некоторых мер с целью отнести их к определенному виду по тому, либо иному основанию.

Рассмотрим классификацию мер административного пресечения, предлагаемую Д.Н. Бахрах. Так, данный исследователь указывает на разграничение мер административного пресечения на общие, специальные и процессуальные [2].

Общими мерами признаются, например, принудительное лечение, запрещение эксплуатации, приостановление работ и др. Общие меры могут применяться как к физическим лицам, так и к юридическим (в отдельных случаях).

Специальные меры направлены на прекращение противоправного поведения граждан; они также подразделяются на меры физического воздействия и воздействия путем применения технических средств (дубинок, наручников и пр.). Также в специальных мерах выделяют меры огнестрельного оружия и боевой техники. Важно подчеркнуть, что специальные меры применяются исключительно к физическим лицам.

Процессуальные меры в классификации, предлагаемой Д.Н. Бахрах, охватывают такие виды, как доставление, задержание, личный досмотр, изъятие, отстранение и др., как видно, они направлены на осуществление процессуальных действий.

Деление мер административного пресечения на общие, специальные и процессуальные подверглась критике: так, В.И. Шевацкий указывает, что деление на виды административно–правового принуждения отрицает такие его виды, как меры предупреждения (административно–предупредительные меры), а также меры административно–процессуального обеспечения [3].

Другую классификацию приводит А.Н. Крамник, которая также поддерживается многими исследователями как удачная (например, С.А. Шарапа и А.А. Ковалевским [4]).

Так, данный автор предлагает выделять три группы мер административного пресечения: меры, выражающиеся в применении принудительных действий (например, изъятие, досмотр, опечатывание и др.), с использованием средств (с использованием специальных средств, физической силы или огнестрельного оружия), а также путем вынесения правовых актов (например, приостановление действия договора или лицензии, или закрытие предприятия).

В данном случае основанием классификации можно считать содержание применяемой меры, в целом, нельзя не согласиться с тем, что данная классификация достаточно полно охватывает перечень мер административного пресечения [5].

Заметим, что классификация, предлагаемая А.Н. Крамник также оценивается белорусскими правоведом: так, в монографии О.Н. Ковалева, О.Ч. Яковичко и А.А. Косенко также указывается данная классификация как основная в систематизации общего объема мер административного пресечения [9].

В зависимости от характера применения меры административного пресечения А.П. Корнев разработал и представил следующую классификацию:

- меры, применяемые непосредственно к личности правонарушителя;
- меры имущественного характера;
- меры технического характера;
- меры санитарно–эпидемиологического характера;
- меры финансово–кредитного характера.

По мнению автора данного исследования, данная классификация представляется удобной для понимания сфер применения мер административного пресечения.

Классификация, предлагаемая Л.Л. Поповым и Ю.М. Козловым достаточно похожа с ранее рассмотренной, так авторы предлагают разграничить меры административного пресечения на: меры, применяемые непосредственно к нарушителю, меры имущественного характера, меры технического характера, меры финансового характера, меры медико–санитарного характера, меры, связанные с осуществлением лицензионно–разрешительной деятельности и меры специального и исключительного назначения.

В виду отсутствия единого нормативно–правового акта, которым бы приводился перечень мер административного принуждения, количество классификаций по различным основаниям мер административного пресечения в юридической науке достаточно разнообразно: данный вывод позволяет говорить о том, что тема классификации представляется актуальной проблемой юридической науки.

Неоднократно указывалось, что принятие отдельного федерального закона о мерах административного принуждения позволило не только бы упорядочить разброс классификаций в юридической науке, но и упростило процессуальный порядок некоторых проблем, связанных с реализацией мер административного пресечения. Кроме того, по мнению автора исследования, меры административного пресечения, которые используются конкретными ведомственными органами, должны закрепляться в отдельных локальных нормативных правовых актах – все это позволило бы привести в единство понимание о мерах административного пресечения в юридической науке.

#### **Информационные источники:**

1. Кареева–Попелковская К.А. К вопросу о классификации мер административного пресечения в деятельности полиции // Административное и муниципальное право. – М.: Nota Bene, 2014, № 2 (74). – С. 103–118
2. Бахрах Д. Н., Российский Б. В., Старилов Ю. Н. БЗО. Административное право: Учебник для вузов. – 2–е изд., изм. и доп. – М.: Норма, 2005. – 800 с.
3. Шевацкий В.И. Проблемы классификации отдельных мер административного пресечения // Вестник экономической безопасности. – 2017. – №2. – С. 68–72.
4. Шарапа С.А., Ковалевский А.А. Актуальные вопросы классификации мер административного пресечения // Управление и экономическая безопасность: страна, регион, предприятие. – 2019. – С. 82–87.
5. Крамник А.Н. Административно–правовое принуждение / А.Н. Крамник. – Минск: Тесей, 2005. – 208 с.
6. Правовое регулирование реализации мер административного принуждения [Электронный ресурс]: монография / О.Н. Ковалева, О.Ч. Яковичко, А.А. Косенко; М–во внутр. дел. Респ. Беларусь, учреждение образования «Могилевский институт Министерства внутренних дел Республики Беларусь». – Могилев: Могилев, институт МВД, 2016. – Режим доступа: [http://www.institutemvd.by/images/www.institutemvd.by/images/NIO/Pravovoe\\_regulirovanie\\_realizatsii\\_mer\\_administrativnogo\\_prinuzhdenia.pdf](http://www.institutemvd.by/images/www.institutemvd.by/images/NIO/Pravovoe_regulirovanie_realizatsii_mer_administrativnogo_prinuzhdenia.pdf)

**Гаджиева З. М.,**

Магистрант

Ростовский филиал «Российского Государственного  
Университета Правосудия»  
Ростов-на-Дону, Россия

**Gadzhieva Zarema,**

Master's Student

Rostov Branch of the «Russian State  
University of Justice» Rostov-on-  
Don, Russia

**Аннотация:**

В статье рассмотрен результат исследования раздела уголовно-процессуального законодательства, посвященного обеспечению права на защиту подозреваемых и обвиняемых, не достигших к моменту производства по уголовному делу совершеннолетнего возраста. По мнению автора данная часть уголовно-процессуального законодательства имеет ряд проблем, связанных с тем, что регламентированная уголовно-процессуальным кодексом Российской Федерации процедура осуществления несовершеннолетнего подозреваемого и обвиняемого на защиту не учитывает весь спектр их прав и законных интересов, предусмотренных международными правовыми актами, а также законодательством РФ.

**Ключевые слова:**

обеспечение законных прав и интересов несовершеннолетних, досудебное производство, подростковая преступность, подозреваемый, обвиняемый, законный представитель, защитник.

**Annotation:**

The article considers the result of the study of the section of the criminal procedural legislation devoted to ensuring the right to defense of suspects and accused who have not reached the age of majority by the time of the criminal proceedings. In the author's opinion, this part of the criminal procedural legislation has a number of problems related to the fact that the procedure for the defense of a minor suspect and accused, regulated by the Criminal Procedure Code of the Russian Federation, does not take into account the entire spectrum of their rights and legitimate interests provided for by international legal acts, as well as the legislation of the Russian Federation.

**Keywords:**

ensuring the legal rights and interests of minors, pretrial proceedings, juvenile delinquency, suspect, accused, legal representative, defender.

**ПРОБЛЕМАТИКА ОБЕСПЕЧЕНИЯ ПРАВ НЕСОВЕРШЕННОЛЕТНИХ ПОДОЗРЕВАЕМЫХ И ОБВИНЯЕМЫХ В  
ДОСУДЕБНОМ ПРОИЗВОДСТВЕ**

Согласно ст.2 Конституции РФ что человек, его права и свободы являются высшей ценностью; их признание, соблюдение и защита — обязанность государства [1]. Несовершеннолетние относятся к той категории граждан, права и законные интересы которых должны обеспечиваться государством в наибольшей степени. Преступность несовершеннолетних на современном этапе российской истории продолжает оставаться серьезной проблемой, несмотря на большой ряд принимаемых государством мер по предупреждению преступлений данной категории граждан. Данный факт приводит к выводу о том, что в подростковой среде все еще протекают различные негативные процессы, которые приводят к росту преступности. Поэтому обеспечение их прав и законных интересов в досудебном производстве является одной из основных задач уголовного закона, что подтверждается также нормативно закреплённым в части 1 статьи 38 Конституции РФ положением о том, что детство находится под защитой государства.

Более того, несовершеннолетний подозреваемый, обвиняемый в уголовном производстве имеет ряд особых прав, гарантий и условий их обеспечения правоохранительными органами, которые закреплены не только в Конституции РФ и действующем уголовно-процессуальном законодательстве, а также и в различных международно-правовых актах. К таким актам, например, относятся Руководящие принципы ООН для предупреждения преступности среди несовершеннолетних (Эр-Риядские руководящие принципы) и Минимальные стандартные правила ООН, касающиеся отправления правосудия в отношении несовершеннолетних (Пекинские правила).

Из этого следует, что правоохранительные органы в своей деятельности должны обеспечить подросткам надлежащую защиту, в том числе правовую. Реализует данное положение закреплённая в УПК РФ норма, которая гласит, что по уголовным делам о преступлениях, совершенных несовершеннолетними, обязательно участие защитника, поскольку в силу своих особых психофизиологических особенностей он является наиболее беззащитным и нуждающимся в защите лицом.

Однако внесенные в последние годы в УПК РФ изменения и дополнения мало затрагивали вопрос обеспечения прав несовершеннолетних подозреваемых, обвиняемых в досудебном производстве. Но именно этот раздел УПК РФ требует особого внимания со стороны законодателя. В уголовно-процессуальном законодательстве необходимо более четко определить право на защиту несовершеннолетнего подозреваемого и обвиняемого, что будет способствовать становлению единого и сбалансированного алгоритма его реализации на практике.

Однако, имеется ряд обстоятельств, препятствующих правильному осуществлению права на защиту. Так, например, нет четкой регламентации процессуального положения, в момент наступления которого необходимо обеспечение несовершеннолетнему его права на защиту. Также, согласно УПК РФ, право на защиту несовершеннолетнего

подозреваемого, обвиняемого реализует защитник и законный представитель. По инициативе сторон к участию в деле могут привлечены и иные лица – педагог и (или) психолог, знания которых могут быть необходимы в интересах защиты [2]. Такая, так скажем, удвоенная защита прав несовершеннолетних подозреваемых, обвиняемых обусловлена также и низким уровнем доверия к правоохранительным органам со стороны граждан. Однако данный вид защиты является преувеличенным, поскольку процессуальное положение защитника и законного представителя остается не равным, поэтому защита, осуществляемая законным представителем ввиду ее ограничения множеством процессуальных условий, считается практически формальной. Отсюда вытекает еще одна проблема – закреплённые в УПК РФ нормы, регулирующие обеспечение участия защитника и его законного представителя в досудебном производстве по делу, не учитывают современных реалий российского общества, которые значительно затрудняют выполнение требований закона о своевременном их привлечении.

На основании всего вышеизложенного можно прийти к выводу о том, что вопрос обеспечения права на защиту несовершеннолетнего подозреваемого и обвиняемого в соотношении с такими аспектами как досудебный механизм его реализации, соответствие и соблюдение при этом специфических особенностей несовершеннолетнего возраста, дифференцированных правил производства по уголовному делу, качество и содержание защиты, полнота уголовно–процессуальной деятельности в части обеспечения прав и законных интересов несовершеннолетних и их законных представителей требует наиболее детального изучения со стороны законодателя.

**Информационные источники:**

1. „Конституция Российской Федерации” (принята всенародным голосованием 12.12.1993 с изменениями, одобренными в ходе общероссийского голосования 01.07.2020)//СПС «Консультант плюс».
2. Пашаев О.З. Участие законного представителя несовершеннолетнего в производстве следственных действий // Закон и право. № 7. 2016. С. 122. 28.
3. „Уголовно–процессуальный кодекс Российской Федерации” от 18.12.2001 N 174–ФЗ (ред. от 13.05.2021)//СПС «Консультант плюс».

**Губкина А. А.**

Студентка,  
Юриспруденция (уровень бакалавриата),  
Волго-Вятский институт (филиал) Московского  
государственного юридического Университета  
имени О.Е. Кутафина

**Шишкина В. С.,**

Студентка,  
Юриспруденция (уровень бакалавриата),  
Волго-Вятский институт (филиал) Московского  
государственного юридического Университета  
имени О.Е. Кутафина

г. Киров, Российская Федерация

E-mail: [info@owc.ru](mailto:info@owc.ru)

**Gubkina Alina,**

Student,  
Jurisprudence (undergraduate level), Volgo-  
Vyatka Institute (branch) of Moscow State Law  
University

named after O.E. Kutafina

**Shishkina Valeria,**

Student,  
Jurisprudence (undergraduate level), Volgo-  
Vyatka Institute (branch) of Moscow State Law  
University

named after O.E. Kutafina

Kirov, Russian Federation E-

mail: [info@owc.ru](mailto:info@owc.ru)

**Аннотация:**

В статье раскрывается понятие источников международного частного права, затрагиваются их специфика. Статья также содержит понятие международного договора, закрепленное в актах международного права и законодательных актах Российской Федерации. Раскрывается роль международного договора в системе источников международного частного права. Представлены устоявшиеся в науке подходы к отнесению международного договора к источникам международного частного права.

**Annotation:**

The article reveals the concept of sources of private international law, touches on their specifics. The article also contains the concept of an international treaty, which is enshrined in the acts of international law and legislative acts of the Russian Federation. The role of an international treaty in the system of sources of private international law is revealed. The article presents the well-established scientific approaches to classifying an international treaty as a source of private international law.

**Ключевые слова:**

источники, система, роль, международное частное право, международный договор, соглашение, конвенция, устав.

**Key words:**

sources, system, role, private international law, international treaty, agreement, convention, charter.

**РОЛЬ МЕЖДУНАРОДНОГО ДОГОВОРА КАК ИСТОЧНИКА МЕЖДУНАРОДНОГО ЧАСТНОГО ПРАВА**

Особенности источников той или иной системы или отрасли права зависят от сущности, природы этого права, которая, в свою очередь, определяется особенностями объекта правового регулирования.

Международное частное право (далее – МЧП) – это комплексная правовая система, объединяющая нормы национального (внутригосударственного) законодательства, международных договоров и обычаев, которые регулируют имущественные и личные неимущественные отношения, осложненные иностранным элементом (то есть отношения международного характера), с помощью коллизионно-правового и материально-правового методов [4].

Традиционно под источником права понимают внешние формы выражения и закрепления норм права. Международное частное право имеет свои специфические источники. Это обусловлено тем, что МЧП – часть национальной правовой системы. Вместе с тем к источникам МЧП относят не только акты национального законодательства, но и акты международные. К последним относят акты международного публичного права, то есть международный договор и международный обычай.

Далее остановимся подробнее на международном договоре как источнике международного частного права. Понятие международного договора закрепляется в международных актах. Обратимся к Венской конвенции о праве международных договоров от 23 мая 1969 года [1]. В пункте «а» части 1 статья 1 данного международного акта раскрывается понятие «договор». Под договором в международном праве понимается «международное соглашение, заключенное между государствами в письменной форме и регулируемое международным правом, независимо от того, содержится ли такое соглашение в одном документе, в двух или нескольких связанных между собой документах, а также независимо от его конкретного наименования». Полагаем целесообразным отметить, что само понятие договора предопределяет различные варианты наименования международных соглашений. Таким образом, рассматривая источники международного частного права, необходимо понимать, что ими будут признаваться не только собственно договоры, но и конвенции, соглашения, уставы, протоколы и т.п.

Если же обратиться к российскому законодательству, то понятие международного договора легально закрепляется в статье 2 Федерального закона от 15.07.1995 № 101 – ФЗ «О международных договорах Российской Федерации» [3]. Международный договор Российской Федерации означает международное соглашение, заключенное Российской

Федерацией с иностранным государством (или государствами), с международной организацией либо с иным образованием, обладающим правом заключать международные договоры, в письменной форме и регулируемое международным правом, независимо от того, содержится такое соглашение в одном документе или в нескольких связанных между собой документах, а также независимо от его конкретного наименования.

Говоря о роли международного договора, необходимо остановиться на разных подходах относительно места международного договора в системе источников МЧП. Так, представители цивилистической школы считают международный договор частью МЧП. Например, С.Б. Крылов полагал, что «изучить международное частное право можно только через международный договор» [6, с. 21]. Однако большинство исследователей придерживается мнения о полисистемности МЧП, то есть наличие в структуре МЧП как международных, так и национальных актов. [7, с. 54]. Так, В.В. Гаврилов определяет МЧП как «полисистемный комплекс, состоящий из норм как национального, так и международного права» [5, с. 13].

Полагаем целесообразным считать МЧП комплексной отраслью права, которой в качестве источников присущи как национально-правовые, так и международные акты. В таком случае необходимо отметить место международного договора в национально-правовой системе. В ч. 4 ст. 15 Конституции РФ закрепляется, что общепризнанные принципы и нормы международного права и международные договоры Российской Федерации являются составной частью ее правовой системы [2]. В соответствии с ч. 3 ст. 5 ФЗ «О международных договорах РФ» положения официально опубликованных международных договоров Российской Федерации, не требующие издания внутригосударственных актов для применения, действуют в Российской Федерации непосредственно [3].

Говоря о международном договоре как источнике МЧП необходимо провести различие относительно того, является ли договор именно источником МЧП, либо же это источник международного публичного права. Особенность международного договора как источника МЧП состоит в том, что такое соглашение регулирует отношения частноправового характера и содержат не только материальные, но и коллизионные нормы. Кроме того, международный договор, регулирующий отношения в сфере МЧП направлен на обяывание к определенному поведению именно субъектов частноправовых отношений.

Таким образом, международный договор можно считать самостоятельным источником международного частного права. Международные договоры в РФ являются частью её правовой системы. Однако необходимо понимать, что международный договор регулирует отношения в сфере МЧП, если он адресован субъектам частноправовых отношений и содержит в себе не только материальные, но и коллизионные нормы.

#### **Информационные источники:**

1. Венская конвенция о праве международных договоров: [заключена в Вене 23.05.1969 г.]. – Доступ из справочно-правовой системы КонсультантПлюс. – Текст: электронный.
2. Российская Федерация. Законы. Конституция Российской Федерации: текст с изм. и доп. вступ. в силу с 04.07.2020: [принят всенародным голосованием 12.12.1993]. – Москва, 2020. – Доступ из справочно-правовой системы КонсультантПлюс. – Текст: электронный.
3. Российская Федерация. Законы. О международных договорах Российской Федерации: Федеральный закон от 15.07.1995 № 101: текст с изм. и доп. вступ. в силу с 08.12.2016 года: [принят Государственной Думой 16 июня 1995 года] – Москва: 2021. – Доступ из справочно-правовой системы КонсультантПлюс. – Текст: электронный.
4. Батычко В.Т. Международное частное право. Конспект лекций. / В.Т. Батычко. Текст: электронный. // ТТИ ЮФУ. – Таганрог. – 2011. URL: <http://www.aup.ru/books/m233/> (дата обращения: 20.03.2021).
5. Гаврилов В. В. Международное частное право / В.В. Гаврилов. – 4-е изд., перераб. – Москва: НОРМА, 2009. – 368 с. (Краткие учебные курсы юридических наук). ISBN 978-5-468-00304-6. – Текст: электронный. – URL: <https://znanium.com/catalog/product/189802> (дата обращения: 11.05.2021). – Режим доступа: по подписке.
6. Крылов С.Б. Международное частное право: Пособие к лекциям: Допущено в качестве учебника для высших учебных заведений / С.Б. Крылов. – [Л.]: Прибой, 1930. – 328 с. – Текст: электронный. – URL: <https://naukaprava.ru/catalog/293/4989/30758> (дата обращения: 11.05.2021). – Режим доступа: для авториз. пользователей.
7. Нешатаева Т.Н. К вопросу о правовых системах, регулирующих международные отношения / Т.Н. Нешатаева // Российский ежегодник международного права. 1993–1994. – СПб., 1995. С. 47–63.



**Зарыпова А. С.,**

Студентка

Юридического института Владимирского  
государственного  
университета

**Ульянова Е. В.,**

Студентка

Юридического института Владимирского  
государственного  
университета

**Бакаева А. С.,**

Старший преподаватель финансового права и  
таможенной деятельности Юридического института  
Владимирского государственного  
Университета

Г. Владимир, Россия

E-mail: [info@owc.ru](mailto:info@owc.ru)

**Zarypova A.,**

Student

Law Institute of the Vladimir  
State  
university

**Ulyanova E. V.**

Student

Law Institute of the Vladimir  
State  
university

**Bakaeva A. S.**

Senior Lecturer in Financial Law and Customs Activities at  
the Law Institute  
Vladimir State  
Of the University

Vladimir city, Russia E-

mail: [info@owc.ru](mailto:info@owc.ru)

**Аннотация:**

В данной статье рассматривается правовая характеристика защиты прав налогоплательщиков, определяются способы защиты нарушенных прав налогоплательщиков и виды ответственности за нарушение прав налогоплательщиков. Обозначаются актуальные проблемы теории и практики в исследуемой сфере, а также сформулированы предложения по улучшению налогового законодательства и уменьшению споров между налогоплательщиком и налоговым органом.

**Annotation:**

This article examines the legal characteristics of the protection of the rights of taxpayers, defines the methods of protecting the violated rights of taxpayers and the types of liability for violation of the rights of taxpayers. The current problems of theory and practice in the studied area are indicated, and proposals are formulated to improve tax legislation and reduce disputes between the taxpayer and the tax authority.

**Ключевые слова:**

нарушенные права, защита прав, налогоплательщик, налоговый орган, способы защиты нарушенных прав.

**Keywords:**

violated rights, protection of rights, taxpayer, tax authority, methods of protection of violated rights.

**АКТУАЛЬНЫЕ ВОПРОСЫ ЗАЩИТЫ НАРУШЕННЫХ ПРАВ НАЛОГОПЛАТЕЛЬЩИКОВ**

Одним из главных условий налоговой системы выступает обеспечение гарантий защиты прав налогоплательщиков. Законодательство Российской Федерации под понятием «налогоплательщик» понимает физическое лицо или организацию, имеющих обязанность в уплате соответствующих налогов, сборов и страховых взносов. Защита прав налогоплательщиков представляет собой экономическое, социальное, материальное и правовое обеспечение, которое осуществляется в сфере налоговой системы всего государства, направленное на правомерность действий налоговых органов.

Статья 22 Налогового кодекса Российской Федерации содержит положения, регулирующие обеспечение и защиту нарушенных прав налогоплательщиков. Данная статья налогоплательщику обеспечивается гарантия в виде административной и судебной защиты своих прав и законных интересов [2]. Что касается порядка защиты нарушенных прав налогоплательщиков, то он устанавливается в соответствии с нормами Налогового кодекса Российской Федерации.

Основное разграничение административной защиты прав от судебной заключается в том, что административный способ – это право обжаловать документ налогового органа в вышестоящий налоговый орган, а не в судебные органы. В свою очередь, административный способ защиты прав налогоплательщиков подразделяется на два вида, которые регулируются статьями 101.2, 139, 140 Налогового кодекса Российской Федерации. К таким видам относятся:

1. Апелляционный порядок обжалования;
2. Простой порядок обжалования.

В случае судебного способа защиты предусматривается особый порядок действий. В первую очередь необходимо составить заявление об обжаловании решений или действий налогового органа и отправить в суд. При рассмотрении данного заявления, суд ссылается на нормы Арбитражного процессуального кодекса Российской Федерации, в котором указаны основные положения, сроки и порядок рассмотрения в данной области дел.

Статья 22 Налогового кодекса Российской Федерации предусматривает, что в случае невыполнения либо неправомерного соблюдения обязанностей в области обеспечения прав налогоплательщиков, предусматривается ответственность в соответствии с различными федеральными законами. Дополнительно, НК РФ дает определения

к понятиям «жалоба» и «апелляционная жалоба». Ранее ответственность налоговых органов предусматривалась Законом Российской Федерации от 21 марта 1991 года № 943 – 1 «О налоговых органах Российской Федерации». Закон предусматривал несколько видов ответственности за неправомерные действия в отношении налогоплательщиков, а именно: дисциплинарная, материальная и уголовная ответственность. В настоящее время данная норма закреплена в статье 35 Налогового кодекса Российской Федерации, которая указывает, что налоговые органы будут нести ответственность за убытки, которые были совершены в отношении налогоплательщиков ввиду своих неправильных действий.

В практической деятельности у налогоплательщиков возникают различные вопросы, касающиеся вынесения актов налоговыми органами. На сегодняшний день проблемы, возникающие в сфере защиты прав налогоплательщиков обладают актуальностью, потому что основными обязанностями государства, предусмотренные статьей 2 Конституции Российской Федерации, выступают обеспечение защиты и соблюдение прав человека [1]. Защита прав налогоплательщиков не является исключением.

Первой актуальной проблемой в данной области права выступает продуктивность защиты нарушенных прав налогоплательщиков. Эффективность защиты нарушенных прав полностью зависит от определения срока, в пределах которого налогоплательщик имеет право на подачу жалобы. Следовательно, необходимо более четко определять период права на подачу жалобы на решения налогового органа. Порядок подачи данной жалобы начинается с обращения в вышестоящий налоговый орган.

Положения части 4 статьи 198 Арбитражного процессуального кодекса Российской Федерации устанавливают трехмесячный срок для права обращения в арбитражный суд с заявлением о том, чтобы признать неправомерным решения налогового органа. Анализируя данное высказывание, встает вопрос о том, каким образом действовать налогоплательщику, если прошло два с половиной месяца, а решение вступило в законную силу. Однако, рассмотрение жалобы в Федеральной налоговой службе занимает не менее одного месяца. Далее, при окончании процедуры досудебного обжалования, срок обращения в судебные органы истечет.

Для устранения проблем, предлагаются особые пути решения, а именно:

1. установить на законодательном уровне четкий порядок исчисления сроков [3];
  2. информировать налогоплательщиков о том, как и каким образом расходуются средства налогоплательщиков.
- Это необходимо для уменьшения споров между налогоплательщиком и налоговым органом и эффективности использования материальных средств налогоплательщиков.

Достаточно широко распространены случаи нарушения прав налогоплательщиков, но и сами налогоплательщики игнорируют данный факт в виду несущественной так называемой «цены вопроса» по отношению к общим активам налогоплательщика, а прогнозируемые временные и прочие затраты на защиту прав несопоставимы с объемом их нарушения. Большинство налогоплательщиков, которые пытаются защитить свои права, придерживаются принципиальным характером. По указанному факту, наличие правильных сведений о защите нарушенных прав налогоплательщиков становятся не весьма актуальными и достоверными [3].

В процессуальном законодательстве не закреплено обязательное обжалование решений налоговых органов до подачи иска о возврате излишне взысканных сумм налоговых платежей либо о возмещении убытков, причиненных налоговыми органами. Также выделяется дополнительный способ восстановления нарушенных прав налогоплательщиков – «самозащита», то есть право налогоплательщика на самостоятельную защиту своих прав и законных интересов. Согласно статье 21 Налогового кодекса Российской Федерации налогоплательщик вправе не выполнять неправомерные акты и требования налоговых органов, иных уполномоченных органов и их должностных лиц, не соответствующие законодательству, но форма и порядок реализации этого права там не указан [2]. В итоге возникают трудности в применении данной нормы: ведь без судебного разрешения вопроса о соответствии или несоответствии актов налоговых органов действующему законодательству налогоплательщику невозможно отказаться от исполнения возложенных на него этим актами обязанностей, в противном случае это будет иметь для него негативные юридические последствия [5]. Механизма, который бы урегулировал данную коллизию не существует, а данное положение ограничивает право налогоплательщиков на самозащиту.

В практической деятельности реализация положений статьи 22 Налогового кодекса Российской Федерации весьма спорная. Например, предпринимателю было отказано в удовлетворении иска, который не согласился с правомерностью применения положений материального и процессуального права, ссылаясь на пункт 2 статьи 22 Налогового кодекса Российской Федерации, приводя при этом довод о правомерности взыскания убытков, которые были причинены в ходе принятия налоговым органом неправомерного решения. Данный факт закреплён в Определении Верховного суда Российской Федерации от 25 августа 2014 года, дело № 309–ЭС14–116.

Следовательно, наличие проблем в сфере защиты нарушенных прав налогоплательщика являются значительными и на сегодняшний день, имеющие теоретический и практический характер, а также оказывающие негативное влияние на отношения между налогоплательщиком и налоговыми органами. Неравноценное правовое положение налогоплательщика и налогового органа уравнивается правом на защиту своих нарушенных прав налогоплательщика.

#### **Информационные источники:**

1. Конституция Российской Федерации (принята всенародным голосованием 12.12.1993 с изменениями, одобренными в ходе общероссийского голосования 01.07.2020) // Российская газета. – 2020. – № 144.
2. Налоговый кодекс Российской Федерации (часть первая): федеральный закон от 31.07.1998 № 146–ФЗ (ред.

17.02.2021) // Собрание законодательства Российской Федерации. – 1998. – № 31. – Ст. 3824.

3. Колесниченко Т.В. Досудебный и судебный порядок урегулирования споров по результатам налоговых проверок: научно–практическое пособие. М.: Юстицинформ, 2019. – 200 с.
4. Тютин Д.В. Налоговое право: Курс лекций // СПС КонсультантПлюс. 2020.
5. Никитина А.А. Актуальные вопросы защиты прав налогоплательщиков // Современная юриспруденция: актуальные вопросы, достижения и инновации. Сборник статей II Международной научно–практической конференции. Издательство: Наука и Просвещение (Пенза). 2018. С. 132 – 135.
6. Галанов А.А. Защита прав налогоплательщиков / Галанов А.А., Горобец А.В., Лазарева Н.П. // Материалы секционных заседаний 56 – й студенческой научно – практической конференции ТОГУ. 2019. С. 7 –12.

**Масленникова Е. В.,**  
студентка, группы Юриспруденция (уровень  
бакалавриата)  
Волго–Вятский институт (филиал) Московского  
государственного юридического Университета  
имени О.Е. Кутафина

**Зыкова Т. А.,**  
Студентка, группы Юриспруденция (уровень  
бакалавриата)  
Волго–Вятского института (филиал) Московского  
государственного юридического Университета  
имени О.Е. Кутафина)  
г. Киров, Российская Федерация  
E–mail: [info@owc.ru](mailto:info@owc.ru)

**Maslenikova Elizaveta,**  
Student,  
Jurisprudence (undergraduate level), Volgo–  
Vyatka Institute (branch) of Moscow State Law  
University

named after O.E. Kutafin  
**Zykova Tatyana,**  
Student,  
Jurisprudence (undergraduate level), Volgo–  
Vyatka Institute (branch) of Moscow State Law  
University  
named after O.E. Kutafin  
Kirov city, Russian Federation  
E–mail: [info@owc.ru](mailto:info@owc.ru)

**Аннотация:**

Данная статья нацелена на определение сущности «конфликта квалификации», а также установление причин его появления. Также в данной статье рассматриваются способы, которые существуют для того, чтобы разрешить данную проблему, и установление наиболее эффективного и часто применимого государствами способа при квалификации. Какие действия при этом должны быть совершены, чтобы можно было с уверенностью применить право того или иного государства.

**Ключевые слова:**

«конфликт квалификаций», коллизионная норма, толкование нормы, квалификация по закону суда, право страны, «автономия квалификаций», способы разрешения, юридические понятия, правоотношение, право государств

**Annotation:**

The purpose of this article is to determine the essence of the „conflict of qualifications”, as well as to establish the causes of its occurrence. This article also discusses the existing ways to solve this problem, as well as establishing the most effective and often applicable way for States to qualify. What actions should be taken in this case, so that the law of a particular state can be applied with confidence.

**Key words:**

„conflict of qualifications”, conflict of laws rule, interpretation of the rule, qualification under the law of the court, law of the country, „autonomy of qualifications”, methods of resolution, legal concepts, legal relations, law of States

**КОНФЛИКТ КВАЛИФИКАЦИЙ, СПОСОБЫ ЕГО РАЗРЕШЕНИЯ**

В международном частном праве существует теория «конфликта квалификаций», которая основана на проблеме квалификации коллизионных норм. Данная ситуация возникает в связи с тем, что в праве разных государств очень схожие правовые понятия (дееспособность, форма сделки, место заключения сделки и другие) имеют совершенно различное содержание. В этом случае в праве различных государств возникает коллизия.

Данную проблему также называют «скрытыми коллизиями», т. е. коллизии не видны, так как государства имеют по определенному правоотношению схожие в плане формы коллизионные нормы. Проблема квалификации сводится к сложности выбора права государства, на основании которого нужно будет осуществить толкование тех или иных коллизионных норм. Из этого мы можем сделать вывод, что проблема возникает из особенностей коллизионной нормы и тех отношений, к которым она должна быть применена.

Применение любой правовой нормы невозможно без ее толкования. Результаты толкования не должны противоречить основным принципам и целям права, а также его нормативным предписаниям [4]. Толкование коллизионной нормы сопутствует ее применению.

Чтобы применить коллизионную норму и выбрать право, которое необходимо применить, прежде всего нужно квалифицировать и толковать коллизионную норму на предмет уяснения содержания тех понятий, из которых она состоит, и их соотносимости с теми обстоятельствами, к которым она должна быть применена.

Для разрешения «конфликта квалификаций» существует три способа:

1. Квалификация по своему отечественному праву, или квалификация по закону суда
2. Квалификация по праву страны, с которой связано правоотношение в целом (или квалификация по *lex causae*)
3. Третий способ разрешения конфликта квалификаций – «автономия квалификаций»

Квалификация по своему отечественному праву или квалификация по *lex fori*. Это один из самых распространенных способов разрешения конфликта квалификаций. Этот способ квалификации связан с именами немецкого юриста Этьенна Бартена и французского юриста Франца Кана, которые с интервалом в несколько лет в конце XIX в. открыли эту проблему и обосновали единственную возможность ее решения по закону суда [2].

Законодатель при применении коллизионной нормы использует правовые понятия своего права, а не чужие. Главный недостаток заключается в том, что существует полное незнание того факта, что правовые отношения связаны с территорией других государств и что вопрос о конфликте может быть решен в пользу выбора иностранного права. Квалификация по закону суда относится к первичной квалификации – квалификация только конфликтных понятий. Первичная квалификация, квалификация национальных коллизионных норм может осуществляться только в соответствии с законом суда (п. 1 ст. 1187 Гражданского кодекса РФ).

Тем не менее квалификация по закону суда часто является единственно возможной, так как потребность в ней возникает тогда, когда еще не известно, какому праву будет подчинено спорное правоотношение.

Квалификация по праву страны, с которой связано правоотношение в целом (квалификация по *lex causae*). Данный способ возник в результате недостатка квалификации по закону суда, которая может изменить содержание закона другого государства, избранного на основе своей коллизионной нормы. Автор способа М. Вольф подчеркивает, что исследовать иностранное право, подлежащее применению, без обращения к его квалификациям значит не рассматривать его таким, как оно есть, закрыть глаза «перед подлинными портретами и удовлетвориться коллекцией карикатур» [2]. Полагаем целесообразно считать, что метод направлен на предотвращение любых искажений применимого иностранного права.

Есть две ситуации, когда квалификация выполнима:

1. все обстоятельства спорных правоотношений связаны с правом одного государства, а спор по каким-либо причинам рассматривается в суде другого государства;
2. известно право, которое мы можем считать главным в возникших отношениях, и из всего комплекса отношений выделялся вопрос выбора права, а следовательно, появляется необходимость квалифицировать соответствующие факты.

Исходя из этого мы можем сделать вывод, что этот способ квалификации можно считать вполне разумным, так как он предлагает, чтобы избежать изменения, возможно, применимого иностранного квалификационного права с точки зрения понятий собственного права, сделанные до выбора права. К сожалению, на практике воспользоваться таким способом чаще всего невозможно, так как проблема решается до того, как станет известно, какое право будет применено. Квалификация по *lex causae* не разрешает проблему, а наоборот, запутывает ситуацию еще больше.

Третий способ разрешения квалификационного конфликта назывался „самостоятельной квалификацией”. Его основа состоит в том, что норма конфликта, носящая национальный правовой характер, связывает национальное право с зарубежным и не может игнорировать это обстоятельство. Для того, чтобы играть связующую роль между правом разных государств, должна использоваться норма коллизии, по мнению автора этого квалификационного метода немецкого адвоката Е. Рабле, некоторые понятия, общие для права разных государств, которые получены из сравнительного изучения и обобщения однородных гражданских понятий права разных государств [1].

Сама идея создания конфликтных норм, состоящих из юридических понятий, общих для права разных государств, не вызывает возражений, так как только таким образом они могут выполнять свою функцию выбора наиболее компетентных правоохранительных органов. Но тогда возникает другая проблема: где найти такое „общее” понятие?

Как правило, в данной ситуации по большей степени говорят о сравнительном изучении права разных государств, которое играет в международном частном праве наиболее важную роль, чем в других секторах права. Действительно, в процессе сравнительного анализа юридических понятий можно выделить то общее, что относится к ним независимо от того, к праву какого государства они принадлежат.

Проблема квалификации и способов ее преодоления существует только на стадии выбора права, при применении своих собственных коллизионных норм. Все изложенные трудности возникают именно потому, что право еще не избрано. После того как компетентный правопорядок избран, эти проблемы не должны возникать. Любое толкование, сопутствующее применению права, должно осуществляться на основе того права, которое избрано.

Несмотря на такую проблему как «конфликт квалификаций», страны все равно смогли взаимодействовать друг с другом, а именно в сфере законодательства. Благодаря трудам многих ученых, они смогли выявить основные проблемы и пути их решения. Выбор же разрешения самой коллизии уже зависит от самого государства, его политики. Каждое государство избирает свой путь борьбы с такой проблемой, и именно такой путь, который мог бы быть более эффективным в данной ситуации.

#### **Информационные источники:**

1. Ануфриева Л.П. Международное частное право. Учебник / Ануфриева Л.П., Бекашев К.А., Дмитриева Г.К., Кутузов И.М., и др.; Отв. ред.: Дмитриева Г.К. – 2-е изд., перераб. и доп. – М.: ТК Велби, Изд-во Проспект, 2003. ISBN 978-5-392-21991-9 – С. 680
2. Вольф М. Международное частное право/ М. Вольф; Пер. с англ. С. М. Рапопорт; Под ред. и с предисл. проф. Л. А. Лунц. – Москва: Гос. изд-во иностр. лит., 1948 (16-я тип. треста „Полиграфкнига”). – С. 703
3. Гетьман-Павлова, И. В. Международное частное право: учебник для вузов / И. В. Гетьман-Павлова. — 4-е изд., перераб. и доп. — Москва: Издательство Юрайт, 2020. — 416 с. — (Бакалавр. Академический курс). — ISBN 978-5-534-05235-0.
4. Лунц Л.А. Международное частное право / Лунц Л.А. – М.: Юрид. лит., 1970. – С.360

Курочкина Т. А.,

Магистрант,

“Самарский государственный университет”

Kurochkina T.,

master's student of the

“Samara State University”

**Аннотация:**

В статье рассмотрены основные реформы законодательства в области эмиссии ценных бумаг. Затронуты изменения в Гражданском кодексе и других федеральных законах. Представлен современный этап становления законодательной базы в области криптовалюты. Поставлен вопрос о принадлежности последней к эмиссионным ценным бумагам. Рассмотрен федеральный закон о цифровых финансовых активах, цифровой валюте.

**Ключевые слова:**

эмиссионные ценные бумаги, стандарты эмиссии, цифровизация, криптовалюта, фондовый рынок, цифровые финансовые активы.

**Annotation:**

The article discusses the main reforms of legislation in the field of securities issue. Affected changes in the Civil Code and other federal laws. The current stage of the formation of the legislative framework in the field of cryptocurrency is presented. The question of whether the latter belongs to equity securities has been raised. Considered the federal law on digital financial assets, digital currency.

**Key words:**

emission securities, emission standards, digitalization, cryptocurrency, stock market, digital financial assets.

**СОВРЕМЕННЫЙ ЭТАП РАЗВИТИЯ ЗАКОНОДАТЕЛЬСТВА В ОБЛАСТИ ЭМИССИИ ЦЕННЫХ БУМАГ**

В современной действительности существование ценных бумаг регламентируется в основном следующими источниками: – Гражданский кодекс Российской Федерации, – Федеральный закон «О рынке ценных бумаг»; – Федеральный закон «Об акционерных обществах»; – Федеральный закон «О переводном и простом векселе».

Также следует обратить внимание, что данные правоотношения регулируются, помимо прочих источников, нормативными документами Центрального банка Российской Федерации.

Удивительное дело, нормы вышеназванного закона о переводном и простом векселе действуют с 1937 года и до сих пор! Очень редко нормативные документы могут похвастать такой долгой жизнью.

Особое место в регулировании любых имущественных отношений, в том числе и по поводу ценных бумаг, конечно, занимает Гражданский Кодекс РФ. Существенные изменения внесены в него в 2013 году, когда было дано развернутое регулирование ценных бумаг, их легальное разделение на документарные и бездокументарные (прежняя редакция такого деления не проводила, имелась лишь самостоятельная статья о бездокументарных ценных бумагах), закрепление способов защиты нарушенных прав правообладателей. Можно утверждать, что было проведено реформирование норм о ценных бумагах. Количество норм, определяющих их правовой режим, увеличилось практически в два раза. Изменения эти были проведены в рамках Концепции реформирования гражданского законодательства.

В целом, исследователи признают, что реформа устранила недостатки в регулировании ценных бумаг, сформировала систему норм, которые скорректировали их правовой режим [1].

Нормы главы 7 ГК РФ в новой редакции служат как бы общей частью для всех норм, посвященных ценным бумагам.

В дальнейшем также появлялись специальные нормы о ценных бумагах в разделе о залоге, в 2018 году в главе 42 ГК РФ появились специальные нормы, касающиеся ценных бумаг в заемных отношениях.

Правовой режим эмиссионных ценных бумаг в результате этих изменений стал более определенным.

Федеральный закон «О рынке ценных бумаг» дает основные понятия: эмиссионная ценная бумага, эмитент, выпуск эмиссионных ценных бумаг, размещение, обращение ценных бумаг, акция, облигация и другие важные термины.

В сегодняшней век цифровизации появляется много объектов, ранее не известных правовому порядку, что требует их адекватного регулирования. Почти все сейчас переводится в электронную форму, мы приходим к безбумажному обороту. Так новая редакция ФЗ «О рынке ценных бумаг» закрепила, что эмиссионные ценные бумаги могут быть только бездокументарными. Как следствие были отменены сертификаты ценных бумаг для облигаций. Также изменения коснулись и места централизованного хранения ценных бумаг. На сегодняшний день ведется запись на лицевых счетах в реестре регистратора.

Современный электронный документооборот все больше проникает и в эмиссионный процесс корпоративных ценных бумаг, что приводит к его оптимизации, сокращению финансовых затрат.

Появляются новые объекты, которые могут быть отнесены к ценным бумагам: криптовалюты, токены. Исследование их правовой природы с новой силой порождает споры о сущности ценной бумаги, о ее признаках. Вновь проявляется понятийная противоречивость и обнажаются парадоксальные вопросы [2].

Один из таких вопросов: можно ли считать ценными бумагами криптовалюту. В основополагающей статье, которая была написана изобретателем биткойна, известным под псевдонимом Сатоши Накамото, и опубликована в Интернете в 2009 г., дается следующая дефиниция: “Мы определяем электронную монету как цепочку цифровых подписей. Каждый собственник передает монету следующему собственнику, ставя цифровую подпись под значением хеш-функции

предыдущей транзакции и публичным ключом следующего собственника, а затем присоединяя это к концу цепочки. Для подтверждения подлинности цепочки владения монетой получатель платежа может проверить все подписи (в цепочке) [3]. Затем автор разъясняет, что, кроме упомянутых данных, запись в цепочке должна включать время совершения сделки (транзакции), а также еще некоторые данные, с помощью которых обеспечивается целостность и защита информации в цепочке.

Эта «цепочка цифровых подписей», которая отражает историю переходов «цифровой монеты» от одного владельца к другому, очевидно похожа на последовательность передаточных надписей на документарной ценной бумаге.

Президент подписал Федеральный закон от 31.07.2020 N 259-ФЗ «О цифровых финансовых активах, цифровой валюте и о внесении изменений в отдельные законодательные акты Российской Федерации» (далее ФЗ о ЦФА). Начало действия документа – 01.01.2021 (за исключением отдельных положений).

Проект закона существовал уже более двух лет, был принят Государственной думой в первом чтении и ждал своего часа.

По принятому ФЗ о ЦФА цифровыми финансовыми активами признаются цифровые права, включающие: денежные требования; возможность осуществления прав по эмиссионным ценным бумагам; права участия в капитале непубличного акционерного общества; право требовать передачи эмиссионных ценных бумаг, которые предусмотрены решением о выпуске цифровых финансовых активов в установленном ФЗ о ЦФА порядке, выпуск, учет и обращение которых возможны только путем внесения (изменения) записей в информационную систему на основе распределенного реестра, а также в иные информационные системы.

Законодательство об эмиссионных ценных бумагах развивается. В начале 2020 года Минюстом было зарегистрировано Положение Центрального Банка РФ «О стандартах эмиссии ценных бумаг», который закрепил основной порядок процедуры эмиссии ценных бумаг, а именно: принятие решения о размещении ценных бумаг; решение о выпуске, регистрация выпуска, размещение ценных бумаг; регистрация отчета.

В общем можно отметить, что институт эмиссионных ценных бумаг в России своеобразен и довольно «молод». Российский финансовый рынок, корпоративные отношения только развиваются. Отсутствие доктринальных разработок привело к эклектичности, бессистемности законодательства [4]. Создание стройной системы норм, определяющих правовой режим ценных бумаг – дело не одного года. При этом вновь принятые нормы уже на момент их принятия могут устаревать в связи со взрывным развитием отношений в этой области.

#### **Информационные источники:**

1. Витрянский В.В. Реформа российского гражданского законодательства: промежуточные итоги. 2-е изд., испр. и доп. М.: Статут, 2018.
2. Кузнецов Ю.В. Криптоактивы как документарные ценные бумаги // Закон. 2018. N 9. С. 96 –105.
3. Nakamoto S. Bitcoin: A Peer-to-Peer Electronic Cash System. P. 2. URL: <https://bitcoin.org/bitcoin.pdf> (дата обращения: 24.04.2021).
4. Чикулаев Р.В. Развитие категории «финансовый инструмент» в праве и законодательстве России // Восьмой пермский конгресс ученых-юристов: сб. науч. ст. / отв. ред. В. Г. Голубцов; О. А. Кузнецова; Перм. гос. нац. исслед. ун-т. – Пермь, 2017.

**Козлова П. Л.,**

курсант 2 курса направления подготовки  
«Юриспруденция» ФГБОУ ВО «Государственный морской  
университет имени Ф. Ф. Ушакова»

**Газарян Е. А.,**

курсант 2 курса направления подготовки  
«Юриспруденция» ФГБОУ ВО «Государственный морской  
университет имени Ф. Ф. Ушакова»

**Мигда Н.С.**

Научный руководитель

**Некрасова И.Е.**

Научный руководитель

**Kozlova Polina.**

cadet of the 2nd year of the direction of training  
“Jurisprudence” FGBOU VO “ State Maritime University  
named after F. F. Ushakov”

**Gazaryan Elizaveta.**

курсант 2 курса направления подготовки  
«Юриспруденция» ФГБОУ ВО «Государственный морской  
университет имени Ф. Ф. Ушакова»

**Migda N. S.**

Research Supervisor

**Nekrasova I. E.**

Research Supervisor

**Аннотация:**

В статье рассматриваются обязанности по уплате налогов, сборов, страховых взносов. В данной статье проведён анализ одной из самых распространённых и востребованных тем современного общества. Актуальность данной темы связана как с гражданином Российской Федерации, как с организациями, так и обществом в целом. Ведь уплата налогов — это законодательно установленная обязанность налогоплательщика.

**Ключевые слова:**

обязанности налогоплательщика, обязательная уплата налогов.

**Annotation:**

to the article: This article analyzes one of the most widespread and demanded topics of modern society. The relevance of this topic is associated with a citizen of the Russian Federation, both with organizations and society as a whole. After all, paying taxes is a statutory duty of a taxpayer.

**Key words:**

duties of a taxpayer, mandatory payment of taxes.

**К ВОПРОСУ ОБ ИСПОЛНЕНИИ ОБЯЗАННОСТИ ПО УПЛАТЕ НАЛОГОВ, СБОРОВ, СТРАХОВЫХ ВЗНОСОВ.**

Налогоплательщик обязан самостоятельно, т.е. от своего имени и за счет своих собственных средств, уплачивать соответствующую сумму налога в бюджет. Форма оплаты может быть различной как безналичной, так и наличной, важно, чтобы из представленных платежных документов можно было четко установить, что соответствующая сумма налога уплачена именно этим налогоплательщиком и именно за счет его собственных денежных средств.

Данная тема прописана в “Налоговый кодекс Российской Федерации (часть первая)” от 31.07.1998 N 146–ФЗ (ред. от 17.02.2021)

1. Налогоплательщик обязан самостоятельно исполнять обязанности по уплате налогов, если иное не предусмотрено законодательством о налогах и сборах. Обязанность по уплате налога на прибыль организаций исполняется ответственным участником данной группы, если иное не предусмотрено настоящим Кодексом.

Обязанность по уплате налога должна быть выполнена в срок, который установлен в соответствии с настоящим Кодексом. Налогоплательщик вправе исполнить обязанность по уплате налога досрочно.

Неисполнение или ненадлежащее исполнение обязанности по уплате налога является основанием для направления налоговым органом или таможенным органом налогоплательщику требования об уплате налога.

2. В случае неуплаты или неполной уплаты налога в установленный срок производится взыскание налога в порядке, который предусмотрен настоящим Кодексом.

Взыскание налога с организации или индивидуального предпринимателя производится в порядке, предусмотренном статьями 46 и 47 настоящего Кодекса. Взыскание налога с физического лица, не являющегося индивидуальным предпринимателем, производится в порядке, предусмотренном статьей 48 настоящего Кодекса.

Так же взыскание налога может проводиться и в судебном порядке:

Во–первых, с лицевых счетов организаций, если взыскиваемая сумма превышает пять миллионов рублей;

Во–вторых, в целях взыскания недоимки, возникшей по итогам проведенной налоговой проверки, числящейся более трех месяцев.

В–третьих, с организации или индивидуального предпринимателя, если их обязанность по уплате налога основана на изменении налоговым органом юридической квалификации сделки, совершенной таким налогоплательщиком, или статуса и характера деятельности этого налогоплательщика;

В–четвертых, с организации или индивидуального предпринимателя, если их обязанность по уплате налога возникла по результатам проверки федеральным органом исполнительной власти, уполномоченным по контролю и надзору в области налогов и сборов.



3. Обязанность по уплате налога считается исполненной налогоплательщиком:

1) с момента предъявления в банк поручения на перечисление в бюджетную систему Российской Федерации на соответствующий счет Федерального казначейства денежных средств налогоплательщиком.

2) с момента отражения на лицевом счете организации, которой открыт лицевой счет, операции по перечислению соответствующих денежных средств в бюджетную систему Российской Федерации;

3) со дня внесения физическим лицом в банк, кассу местной администрации.

4) со дня вынесения налоговым органом в соответствии с настоящим Кодексом решения о зачете сумм излишне уплаченных или сумм излишне взысканных налогов, пеней, штрафов в счет исполнения обязанности по уплате соответствующего налога;

5) со дня удержания сумм налога налоговым агентом, если обязанность по исчислению и удержанию налога из денежных средств налогоплательщика возложена в соответствии с настоящим Кодексом на налогового агента;

6) со дня уплаты декларационного платежа в соответствии с федеральным законом об упрощенном порядке декларирования доходов физическими лицами;

4. Обязанность по уплате налога не признается исполненной в следующих случаях:

1) отзыва лицом, предъявившим в банк поручение на перечисление в бюджетную систему Российской Федерации денежных средств в счет уплаты налога.

2) отзыва организацией, которой открыт лицевой счет, или возврата органом Федерального казначейства

3) неправильного указания налогоплательщиком или иным лицом, предъявившим в банк поручение на перечисление в бюджетную систему Российской Федерации денежных средств

5. Обязанность по уплате налога исполняется в валюте Российской Федерации

6. Неисполнение обязанности по уплате налога является основанием для применения мер принудительного исполнения обязанности по уплате налога, которое предусмотрено настоящим Кодексом.

7. Поручение на перечисление налога в бюджетную систему Российской Федерации заполняется в соответствии с правилами, установленными Министерством финансов Российской Федерации.

При обнаружении налогоплательщиком ошибки в оформлении поручения на перечисление налога, налогоплательщик в течение трех лет с даты перечисления таких денежных средств вправе представить в налоговый орган по месту учета заявление об уточнении платежа в связи с допущенной ошибкой с приложением к нему документов, подтверждающих уплату соответствующего налога.

По предложению налогового органа или налогоплательщика может быть проведена совместная сверка уплаченных налогоплательщиком (за налогоплательщика) налогов. Результаты сверки оформляются актом, который подписывается налогоплательщиком и уполномоченным должностным лицом налогового органа.

8. Правила применяются также в отношении сборов, пеней, штрафов и распространяются на плательщиков сборов, налоговых агентов.

9. Правила, предусмотренные настоящей статьей, применяются также в отношении страховых взносов и распространяются на плательщиков страховых взносов с учетом положений настоящего пункта.

В большинстве случаев некорректное заполнение реквизитов в момент перевода денежных средств в уплату государственной пошлины в бюджетную систему Российской Федерации приводит к зачислению данных платежей по нормативу 100 процентов в доход федерального бюджета.

На основании вышеизложенного с целью своевременного зачисления платежей от уплаты государственной пошлины в бюджеты субъектов Российской Федерации Минфин России просит усилить контроль за незамедлительным проведением территориальными органами федеральных органов исполнительной власти процедур уточнения платежей, зачисляемых в бюджеты субъектов Российской Федерации.

#### **Информационные источники:**

1. “Налоговый кодекс Российской Федерации (часть первая)” от 31.07.1998 N 146–ФЗ (ред. от 17.02.2021);
2. Книга : «Налоги, сборы и страховые взносы», автор: Андрей Гартвич;
3. “Конституция Российской Федерации” (принята всенародным голосованием 12.12.1993 с изменениями, одобренными в ходе общероссийского голосования 01.07.2020)

**Курочкина Т. А.,**  
магистрант, «Самарский государственный экономический  
университет»

**Kurochkina T.,**  
master's student, «Samara State  
University of Economics»

**Аннотация:**

В статье представлены группы проблем развития механизма финансово–правового регулирования отношений, складывающихся по поводу выпуска и оборота ценных бумаг в РФ на современном этапе. Отмечены вопросы: установление конкретного круга субъектов, участвующих в финансовых правоотношениях, складывающихся при выпуске и обороте ценных бумаг, определение их субъективных прав и юридических обязанностей, установление оснований привлечения виновных в совершении правонарушений к финансово–правовой ответственности и ее мер и т. д.

**Ключевые слова:**

выпуск и оборот ценных бумаг, эмиссия, субъекты финансовых правоотношений, финансово–правовые санкции.

**Annotation:**

The article presents a group of problems of the development of the mechanism of financial and legal regulation of relations arising from the issue and circulation of securities in the Russian Federation at the present stage. The following issues are noted: the establishment of a specific circle of subjects involved in financial legal relations that develop during the issue and circulation of securities, the determination of their subjective rights and legal obligations, the establishment of grounds for bringing those responsible for committing offenses to financial and legal liability and its measures, etc.

**Key words:**

issue and turnover of securities, issue, subjects of financial legal relations, financial and legal sanctions.

**ПРОБЛЕМЫ РЕГУЛИРОВАНИЯ ВЫПУСКА И ОБОРОТА ЦЕННЫХ БУМАГ**

Особенности государственного управления и регулирования порядка выпуска и оборота ценных бумаг проявляются в существовании различного рода правоотношений. Содержание правоотношений необходимо определять посредством выявления его сущности. Правоотношение влечет за собой возникновение не соответствующего поведению обязанного лица, а лишь юридическое средство обеспечения такого поведения, выражающееся, либо посредством субъективного права управомоченного лица, либо посредством юридической обязанности должника. Отграничение одних видов правоотношений от других ставится в зависимость от характера тех или иных юридических средств, посредством которых обеспечивается соответствующее поведение участвующих в них обязанных лиц. По мнению О.С. Иоффе, гражданские правоотношения следует отличать от иных видов правоотношений на основании совокупности таких отличительных признаков как: во–первых, специфика гражданско–диспозитивного характера норм, их регулирующих; во–вторых, особенность оснований возникновения и прекращения действия гражданских правоотношений; в–третьих, метод, посредством которого происходит защита гражданских прав [1].

Главной проблемой в данной сфере выступает достаточно серьезное отставание в таких направлениях деятельности как: во–первых, процесс формирования механизма финансово–правового регулирования соответствующих отношений; во–вторых, порядок осуществления контроля, в том числе и финансового; в–третьих, разработка и применение на практике финансово–правовых санкций за совершенные правонарушения. Достаточно широкий спектр возможных проблем развития механизма финансово–правового регулирования отношений, складывающихся по поводу выпуска и оборота ценных бумаг в РФ на современном этапе, можно, на наш взгляд, объединить в несколько групп.

К первой группе можно отнести проблемы, связанные с недостаточностью, имеющейся распоряжении правоприменительных и контролирующих органов нормативно–правовой базы в исследуемой сфере, посредством которой возможны эффективные регулирование и охрана соответствующих отношений. В рамках данной группы необходимо выделить следующее: а) отсутствие системы нормативно–правовых актов федерального уровня (законов и подзаконных актов), посредством которых стало бы возможным обеспечение комплексного финансово правового регулирования выпуска и оборота ценных бумаг; б) отсутствие нормативно закрепленного механизма привлечения виновных к финансово–правовой ответственности за совершенные ими правонарушения при выпуске и обращении ценных бумаг; в) наличие в нормативно–правовых актах подзаконного характера признаков проявления относительно невысокого уровня юридической техники.

Во вторую группу следует включить проблемы, связанные с деятельностью Банка России, выступающего в настоящее время в качестве правопреемника ФКЦБ и ФСФР России, действовавших в свое время как уполномоченные федеральные органы исполнительной власти в данной сфере.

К третьей группе необходимо отнести проблемы, связанные с охраной и защитой прав инвесторов в процессе выпуска и оборота ценных бумаг. Несмотря на то, что принят и действует специальный федеральный закон, определяющий специфику выпуска и оборота государственных и муниципальных ценных бумаг в нашей стране, утверждать, что это позволило в полной мере охватить все возможные аспекты финансово–правового регулирования выпуска и оборота ценных бумаг не представляется возможным.

Так, остались нерешенными такие вопросы, как установление конкретного круга субъектов, участвующих в финансовых правоотношениях, складывающихся при выпуске и обороте ценных бумаг, определение их

субъективных прав и юридических обязанностей, установление оснований привлечения виновных в совершении правонарушений к финансово–правовой ответственности и ее мер и т. д. Как нам представляется решить данную проблему можно посредством разработки и принятия специального федерального закона «О финансово–правовом регулировании выпуска и оборота ценных бумаг», в котором бы содержались положения и правила, направленные на регламентацию упомянутых выше неурегулированных в настоящее время вопросов. Учитывая негативный опыт участвовавших случаев проявления кризисных экономических ситуаций как в мировом и региональном масштабах, так и на уровне национальной экономики, представляется необходимым разработать и внести дополнения и поправки в Федеральный закон «О рынке ценных бумаг», в соответствии с которыми будут сформированы законодательные основы функционирования специального правового режима, определяющего особенности регулирования выпуска и оборота ценных бумаг в случае возникновения кризисных экономических ситуаций [2]. На уровне Банка России необходимо также принять нормативно–правовой акт подзаконного характера, в котором должны будут содержаться соответствующие правила и положения, определяющие организационно–правовые основы деятельности регулятора и профессиональных участников рынка ценных бумаг в случае наступления данных обстоятельств.

В целях гармонизации отечественного законодательства, посвященного финансово правовому регулированию выпуска и оборота ценных бумаг, с законодательством государств–участников СНГ, необходима разработка и принятие соответствующего модельного закона в данной сфере. В качестве еще одной проблемы финансово правового регулирования выпуска и оборота ценных бумаг следует, на наш взгляд, считать отсутствие в ст. 51 Федерального закона «О рынке ценных бумаг» указания на самостоятельный характер финансово–правовой ответственности и возможность применения мер такого вида ответственности правонарушения в данной области. Для решения данной проблемы, как нам представляется, необходимо внести соответствующие действующее российское финансовое законодательство либо путем внесения изменений и дополнений в Бюджетный кодекс РФ, либо путем принятия упомянутого нами ранее специального федерального закона «О финансово–правовом регулировании выпуска и оборота ценных бумаг».

Представляется необходимыми, на наш взгляд, также разработка и принятие Банком России соответствующего нормативно–правового акта подзаконного характера, содержащего организационно–правовые основы порядка разработки и обязательного применения стандартных методик и процедур при проведении проверок лиц, участвующих в выпуске и обороте ценных бумаг. Кроме того, требуется, на наш взгляд, также разработка и закрепление Банком России соответствующих критериев, посредством которых будет определяться эффективность осуществления финансового контроля в сфере выпуска и оборота ценных бумаг.

Таким образом в целях разрешения проблем развития законодательства, регулирующего финансовые отношения в сфере выпуска и оборота ценных бумаг, необходимы разработка и внесение соответствующих изменений и дополнений в действующие нормативно–правовые акты, регулирующие деятельность участников финансовых правоотношений в данной области.

#### **Информационные источники:**

1. Иоффе О.С., Суханов Е.А. Избранные труды по гражданскому праву: из истории цивилистической мысли. Гражданское правоотношение. Критика теории «хозяйственного права» – М.: Статут, 2009. С. 565.
2. О рынке ценных бумаг: федеральный закон: [утв. Президентом Российской Федерации Б.Ельциным 22 апреля 1996 года] // СПС «КонсультантПлюс» – Режим доступа: <http://www.consultant.ru/> (дата обращения 28.04.2021).

**Кобзарь Э. Ю.,**  
Магистрант,  
Донской государственной технической университет  
Ростов на Дону, Россия  
E-mail: [info@owc.ru](mailto:info@owc.ru)

**Kobzar E.**  
Master's student  
Don State Technical University  
Rostov on Don, Russia  
E-mail: [info@owc.ru](mailto:info@owc.ru)

**Аннотация:**

В данной статье рассматриваются вопросы развития механизмов государственного контроля. Проводится анализ законодательного регулирования контрольной деятельности. В статье выделены аспекты, на которые следует уделить особое внимание, а именно правилам и процедурам административного обжалования неправильных действий органов исполнительной власти в процессе исполнения ими государственных функций контроля. Обосновано предложение о введении системы оценки рисков и построении на этой основе системы планирования государственного контроля и надзора.

**Ключевые слова:**

Гражданский контроль, надзор, законность, механизмы регулирования, административное обжалование, оценка рисков, система планирования, законодательство, исполнительная власть.

**Annotation:**

This article discusses the development of state control mechanisms. The analysis of the legislative regulation of control activities is carried out. The article highlights the aspects that should be given special attention, namely, the rules and procedures for administrative appeals against improper actions of executive authorities in the process of performing their state control functions. The proposal to introduce a risk assessment system and build a planning system for state control and supervision on this basis is justified.

**Keywords:**

Civil control, supervision, legality, regulatory mechanisms, administrative appeal, risk assessment, planning system, legislation, executive power.

**РАЗВИТИЕ МЕХАНИЗМОВ ГОСУДАРСТВЕННОГО КОНТРОЛЯ**

Широкие возможности государственного контроля как ведущего организационно – правового механизма обеспечения законности и дисциплины в государственном управлении используются недостаточно. Современное состояние государственного контроля в Российской Федерации и его правового регулирования характеризуется такими негативными чертами, как:

- отсутствие концепции государственного контроля – официально признанной системы стратегических приоритетов, концептуальных идей, целей и мер, определяющих настоящее и будущее состояние государственного контроля и надзора;
- отсутствие систематизированного свода нормативных правовых актов, содержащих положения о государственном контроле;
- множественность органов, осуществляющих государственный контроль при значительных различиях в их правовом статусе;
- большой объем противоречивых правовых актов;
- отсутствие правовой базы координационной деятельности в сфере государственного контроля (обмен информацией об объектах контроля, о выявленных нарушениях, о планируемых контрольных мероприятиях, а также создание единой компьютерной базы данных, организация межведомственных комплексных проверок и др.);
- употребление терминов в сфере осуществления контрольной деятельности в ином, нежели принято доктриной административного права и законодательством Российской Федерации, значении.

Отсутствие в законодательстве новых терминов: контрольный процесс, процедуры контроля, контрольное пространство, участники контрольного процесса, информационные ресурсы в системе контроля и др.

Важно преодолеть как разобщенность и незавершенность правовой регламентации, так и практики контроля в различных сферах и областях государственного управления. Наличие концепции развития системы государственного контроля существенно облегчит подготовку проекта федерального закона о государственном контроле в Российской Федерации.

В рамках развития механизмов общественного контроля за деятельностью органов исполнительной власти должна быть создана система гражданского контроля. Комплексную систему гражданского контроля предполагается ввести Федеральным законом «Об общественном (гражданском) контроле в Российской Федерации», проект которого разрабатывается. В нем необходимо определить цели, задачи, порядок и гарантии осуществления общественного контроля, порядок назначения общественных контролеров, и их права, и обязанности.

В рамках данного направления совершенствования контрольной и надзорной деятельности особое внимание следует уделить правилам и процедурам административного обжалования неправильных действий органов исполнительной власти в процессе исполнения ими государственных функций контроля.

Органы госнадзора начиная с 2021 года будут проводить выездные проверки компаний с помощью аудио–

и видеосвязи, а с 1 июля 2021 года начнут заменять их инспекционными визитами. Основную часть плановых проверок малого бизнеса совсем отменят. Это следует из проекта постановления Правительства, подготовленного Минэкономразвития. Сейчас проект проходит стадию общественного обсуждения, которое завершится 13 ноября, сообщает «Парламентская газета».

Во-первых, максимальный срок проведения выездных и документарных проверок сократится с 20 до 10 дней, при этом все запланированные ранее проверки, которые начнутся уже после 1 июля 2021 года, также будут длиться максимум десять дней.

Новый закон о госконтроле, подписанный президентом 31 июля 2020 года, вступит в силу с 1 июля 2021-го. В законе прописаны новые виды и основания госконтроля, проект постановления Минэкономразвития устанавливает для них «правила преемственности». Поэтому в случае, когда старый повод для проведения ревизионных мероприятий не соответствует новым правилам, визит инспекторов отменяют.

Так, новым законом разрешено выезжать на место только в исключительных случаях, например, когда инспекторам не удалось удостовериться в полноте и достоверности полученных от предприятия документов или оценить, насколько работа компании отвечает всем требованиям. Если эти условия не выполнены, то выездную проверку отменяют.

В некоторых случаях, выездные проверки начнут заменять инспекционными визитами, решение об этом надзорные органы должны будут принять не позднее, чем за 20 дней до дня ревизии. Инспекционный визит короче, чем выездная проверка, набор контрольных мероприятий для него тоже ограничен. Визит может длиться только один день, и инспектор вправе ограничиться только осмотром, опросом, инструментальным обследованием, а также может запросить письменные объяснения и истребовать документы. В то время, как во время выездной проверки могут проводиться также досмотр, отбор проб и образцов, испытание, экспертиза и эксперимент. Согласно закону, предпринимателя о проведении выездной проверки уведомляют письменно, а вот инспекционный визит может проводиться внезапно. От плановых проверок малый бизнес в 2021 году проектом постановления освободили, есть исключения.

Инспекторов можно ждать на предприятиях, которым присвоена категория высокого или чрезвычайно высокого риска, либо I или II класс опасности.

Это касается также производственных объектов и гидротехнических сооружений, и производств, где действует режим постоянного госконтроля. Плановые проверки также будут проводить на предприятиях, работающих в социальной сфере, здравоохранении, образовании, теплоснабжении и энергетике. Не отменяют проверки и для бизнеса, работающего с драгоценными металлами и камнями. Также проверят те малые предприятия, которые совершили административное нарушение, за которое суд назначил дисквалификацию, временную приостановку работы или действия лицензии. Компаниям, чья деятельность осуществляется на основании лицензии, также стоит ждать плановые проверки. По-прежнему будут контролировать малый бизнес, работающий в сфере гособоронзаказа и атомной энергетики, а также при контроле защиты гостайны и проверке качества работы аудиторских организаций.

По новому закону инспекторы будут осуществлять дистанционно только инспекционные визиты и выездные проверки. Согласно проекту постановления, такой формат ревизоры смогут применять в 2021 году.

По принятым правилам предприниматели не смогут обращаться в суд для поиска защиты после любой проверки. Так, ИП не получают защиты после проверок от следующих инстанций: Федеральная служба по надзору в сфере здравоохранения; Министерство Российской Федерации по делам гражданской обороны, чрезвычайным ситуациям и ликвидации последствий стихийных бедствий; Федеральная служба по экологическому, технологическому и атомному надзору. Увеличить выручку бизнеса и упорядочить рутинные операции можно при помощи сервиса Бизнес.Ру. Он позволяет вести электронный документооборот, анализировать продажи, работать с системой лояльности и еще многое другое. Узнать обо всех возможностях сервиса и оценить его функционал можно прямо сейчас. Также федеральный контроль будут осуществлять: гос. пожарный надзор; гос. контроль качества и безопасности медицинской деятельности; гос. надзор в сфере обращения лекарственных средств; гос. контроль за обращением медицинских изделий; гос. надзор в области промышленной безопасности; гос. энергетический надзор. Если ИП после этих проверок захотят обратиться в суд, то сначала им придется написать жалобу на проверяющий орган через «Единый портал государственных и муниципальных услуг (функций)». Жалобу следует подписать, можно электронной подписью. После этого жалоба отправляется в надзорный орган, который провел проверку. Далее соответствующий орган должен рассмотреть жалобу и вынести решение: оставить жалобу неудовлетворенной, отменить решение органа и другие.

С 1 ноября 2020 года в России стартует «регуляторная гильотина». Так называется реформа контрольно-надзорной деятельности, которая должна облегчить ведение бизнеса в стране. В частности, начали действовать некоторые положения Федерального закона от 31 июля 2020 года № 247-ФЗ. Они касаются обязательных требований к бизнес-деятельности, соблюдение которых контролируется надзорными органами.

В целом задача регуляторной гильотины – совершенствование действующей системы контроля и надзора, которое подразумевает, в том числе, сокращение количества проверок. Помимо этого – согласно принятому закону – Кабмин должен до 1 января 2021 года обеспечить отмену значительного числа государственных правовых актов. Речь идет, в том числе, о документах, принятых еще госорганами РСФСР и СССР. Дело в том, что содержащиеся в них требования учитывались в настоящее время при госконтроле или надзоре. Теперь же неотмененные акты, вступившие в силу до 2020 года, можно будет не соблюдать, начиная с 2021 года — штрафовать за это не станут.

Однако предусмотрены исключения: ряд норм оставят в силе, но их перечень будет составлен и утвержден Кабмином. Как уточнила пресс-служба правительства РФ, на сегодняшний день власти уже отменили свыше 3,5 тысяч устаревших документов.

С 1 июля 2021 года вступит в силу новый закон о государственном контроле (от 31.07.2021 № 248-ФЗ). Он устанавливает, что судебное обжалование решений контрольного (надзорного) органа, действий (бездействия) его

должностных лиц организациями и ИП возможно только после их досудебного обжалования. При этом Правительство РФ должно определить виды контроля, в отношении которых применяется обязательный досудебный порядок рассмотрения жалоб. В связи с этим постановлением утвержден перечень из таких видов госконтроля. В него включены 19 министерств и ведомств, в том числе ФНС, Роструд, МЧС, Росалкогольрегулирование, Роспотребнадзор, Минпромторг и другие.

Для каждого ведомства установлены виды госконтроля (надзора), в отношении которых с 1 июля 2021 года будет применяться обязательный досудебный порядок рассмотрения жалоб. В частности, для ФНС это: государственный надзор в области организации и проведения азартных игр. федеральный государственный надзор за проведением лотерей. лицензионный контроль за деятельностью по организации и проведению азартных игр в букмекерских конторах и тотализаторах. лицензионный контроль за деятельностью по производству и реализации защищенной от подделок полиграфической продукции.

Для Роструда – это государственный контроль (надзор) за соблюдением трудового законодательства и иных нормативных правовых актов, содержащих нормы трудового права, для Роспотребнадзора – федеральный государственный санитарно-эпидемиологический надзор. Всего перечень включает 62 вида федерального госконтроля, где будет применяться обязательный досудебный порядок рассмотрения жалоб.

Таким образом, при введении системы оценки рисков и построении на этой основе системы планирования государственного контроля и надзора должна учитываться специфика контрольно-надзорной деятельности в отдельных отраслях, должен проводиться тщательный анализ наличия информационной базы для оценки соответствующих рисков, а также необходимо исходить из позиции целесообразности введения такой системы в принципе. С учетом этого должны разрабатываться и положения о формате, модели, сроках и условиях перехода на риск-ориентированную модель.

#### **Информационные источники:**

1. Атаманчук Г.В. Теория государственного управления: курс лекций. М., 1997. – 400 с.
2. Афанасьев В.Г. // Научное управление обществом. – М., 1973. – 392 с.
3. Боффа Дж. // История Советского Союза. Т.1. М., 1990; Карр Э. История Советской России. Большеви́стская революция 1917–1923 Кн. 1. – М., 1990
4. Веремеенко И.И. // Существующие трактовки финансово-правовых отношений и вопросы, которые они вызывают. / Актуальные проблемы административного и административно-процессуального права: сборник тезисов статей. – М.: 2013. – 2 с.
5. Горшенев В.М., Шахов И.Б. // Контроль как правовая форма деятельности. – М., 2017. – 176 с. 24. Гессен В.М. Лекции по полицейскому праву. – СПб., 1907–1908. – 267 с.
6. Дьяконов В.В. // Контроль и надзор в системе функций государства (теоретический аспект): дис. канд. юрид. наук. – М.: Рос. правов. академия Минюста РФ, – 2016. – 209 с.

**Мириев М. Р.,**

Студент 1-го курса магистратуры  
Башкирского Государственного Университета

**Тужилова–Орданская Е. М.,**

Заведующая кафедрой, профессор  
Башкирского Государственного Университета

**Miriev Miri,**

1st year Master's student Bashkir State University

**Tuzhilova–Ordanskaya Elena,**

Head of the Department, Professor Bashkir State University

**Аннотация:**

В статье рассмотрены основания признания и исполнения решений иностранных третейских судов (арбитражей) в гражданском и арбитражном процессе России. Проанализированы нормы гражданского процессуального и арбитражного процессуального законодательства, регулирующие данный институт. Проанализированы проблемы законодательного регулирования и правоприменительной практики признания и исполнения решений иностранных третейских судов (арбитражей).

**Ключевые слова:**

гражданский процесс, арбитражный процесс, экзекватура, решения иностранных судов, иностранные арбитражные решения.

**Annotation:**

The article considers the grounds for recognition and enforcement of decisions of foreign arbitration courts in civil and arbitration proceedings in Russia. The article analyzes norms of civil procedure and arbitration procedural legislation regulating this institution. The problems of regulation and court practice of recognition and enforcement of foreign arbitration courts decisions are analyzed.

**Key words:**

civil process, arbitration process, an exequatur of foreign judgments, foreign arbitral award.

**ПРИЗНАНИЕ И ИСПОЛНЕНИЕ РЕШЕНИЙ ИНОСТРАННЫХ ТРЕТЕЙСКИХ СУДОВ (АРБИТРАЖЕЙ) НА  
ОСНОВАНИИ МЕЖДУНАРОДНОГО ДОГОВОРА**

В современном российском праве приоритетным является положение, согласно которому иностранные судебные решения подлежат признанию и исполнению в РФ при наличии международного договора [4].

Для исполнения в России решений иностранных судов в соответствии с действующим российским законодательством, как полагает Н.И. Марышева, необходимо установить, что с государством, суд которого вынес решение, Россия имеет международный договор, прямо предусматривающий признание и исполнение в государствах–участниках иностранных судебных решений. Отсутствие такого договора является основанием для отказа в исполнении [8].

С данным высказыванием тяжело не согласиться, так как урегулирование последствий без заключенного ранее договора может затянуться на неопределимый срок, что отрицательно скажется на продуктивности судов в отношении других дел. По моему субъективному мнению, в современном российском праве приоритетным является положение, согласно которому иностранные судебные решения подлежат признанию и исполнению в РФ при наличии международного договора.

Таким образом, международный договор выступает в качестве правового основания признания и исполнения иностранных судебных решений. Данные законодательные положения требуют конкретизации, а именно: необходимо уточнить содержание понятия «международный договор» применительно к российскому процессуальному праву. Учитывая, что наблюдается многообразие международных договоров и соглашений, представляется возможным их классификация в зависимости от выражения намерения государств–участников обеспечить взаимное признание и исполнение иностранных судебных решений. По этому основанию все международные договоры и соглашения можно разделить на: «конкретные», т.е. устанавливающие прямую обязанность государства–участника исполнять иностранные судебные решения и «общие» международные договоры, которые конкретной обязанности исполнения не содержат.

К первому виду следует отнести двухсторонние международные договоры о правовой помощи. Например, в таком договоре с Испанией содержится формулировка, что судебные решения исполняются на условиях, установленных данным соглашением между государствами [6]. Как пишет Костин А.А., в некоторых договорах устанавливается, что «правовая помощь» по гражданским делам включает в себя взаимное признание и исполнение судебных решений [7].

К договорам второго вида следует отнести, например, Соглашение о партнерстве и сотрудничестве между РФ и ЕС 1994 г [5].

Данный акт прямо не закрепляет обязанность государства исполнять иностранные судебные решения. Вместе с тем отечественные суды многократно ссылались на данный акт, как на правовое основание исполнения иностранных судебных решений [5]. В научных исследованиях мнения авторов по данному вопросу неоднозначны. Некоторые исследователи полагают необходимым считать «общие» международные договоры правовым основанием для признания и исполнения иностранных решений [6].

В то же время, Костин А.А. изложил противоположную позицию об ошибочности применения положений «общих»

международных договоров [7]. Мнение данного автора очень схоже с моим субъективным мнением, поэтому данный факт поддерживает автора, прежде всего, потому, что «признание и исполнение иностранных судебных решений, по сути своей, означает согласие государства на ограничение своего верховенства в судебной сфере» [5]. Поэтому оно должно быть выражено в виде положения международного договора, непосредственно указывающего на взаимное признание иностранных судебных решений.

Обращение к практике иностранных судов также показывает, что обязанность государства признавать и исполнять иностранные судебные решения не вытекает из норм «общих» международных договоров. Так, суд ФРГ указал, что положение об обеспечении равного доступа в национальные суды (Соглашения о партнерстве и сотрудничестве РФ–ЕС) не свидетельствует об обязанности государства обеспечить взаимное признание и исполнение судебных решений [9].

В соответствии с ч. 4 ст. 15 Конституции РФ [1], общепризнанные принципы, нормы международного права и международные договоры Российской Федерации являются составной частью её правовой системы. В связи с этим особую актуальность представляют вопросы определения места международных договоров в правовой системе России в различных областях правового регулирования. В связи с развитием международных отношений и межгосударственного сотрудничества в правовой сфере, представляет интерес изучение оснований признания и исполнения решений иностранных судов и арбитражей, поскольку данная тема отражает степень взаимодействия современных государств в процессуальном аспекте. Следует также отметить, что широкое распространение в мировой практике получили альтернативные способы разрешения правовых споров, в том числе институт третейского разбирательства, который активно развивается и в России. В связи с этим особое значение имеет исследование оснований признания и исполнения решений иностранных третейских судов (арбитражей). В настоящее время данная тема является недостаточно изученной, ввиду своей новизны и отсутствия устоявшейся судебной практики в России. Проблемы, связанные с признанием и исполнением решений иностранных третейских судов (арбитражей), порождены несовершенством российского процессуального законодательства, отсутствием единообразия правоприменительной практики и недостаточной теоретической разработанностью.

В целях разрешения проблем признания и исполнения решений иностранных третейских судов (арбитражей) нами предпринята попытка проанализировать основания признания и исполнения таких решений и предложить изменения, которые необходимо внести в современное российское законодательство. Институт признания и исполнения решений иностранных третейских судов (арбитражей) в гражданском процессе регулируется отдельными статьями гл. 45 ГПК РФ [3]. При этом большинство правил, предусмотренных для признания и исполнения решений иностранных государственных судебных органов, распространяются и на признание и исполнение решений иностранных третейских судов (арбитражей). По общему правилу, решения иностранных судов признаются и исполняются в Российской Федерации, если это предусмотрено международным договором Российской Федерации (ч. 1 ст. 409 ГПК РФ). Данное правило распространяется и на решения иностранных арбитражей. В общем виде международный договор определяется как «соглашение или согласованное волеизъявление государств и других субъектов международного права» [11]. Значение международного договора выражается в том, что он является составной частью правовой системы России. В науке отмечается, что «после ратификации международного договора он начинает действовать как национально–правовой акт, обязательный к исполнению» [12]. Фундаментальным правовым документом, регулирующим признание и исполнение решений иностранных третейских судов (арбитражей) на международно–правовом уровне, выступает Конвенция ООН о признании и приведении в исполнение иностранных арбитражных решений от 10 июня 1958 г. [13], которая представляет собой многостороннее соглашение (164 участника), применяемое в отношении признания и приведения в исполнение арбитражных решений, вынесенных на территории иностранного государства по отношению к тому, в котором испрашивается такое признание и исполнение.

В качестве международного договора, который служит основанием для признания и исполнения решений иностранных третейских судов (арбитражей), выступают и соответствующие двусторонние соглашения между Россией и иностранными государствами. Например, такой договор заключен между СССР и Йеменом [14]. В соответствии со ст. 14 Договора, решения судов и окончательные арбитражные решения, вынесенные на территории одной Договаривающейся Стороны, вступившие в законную силу и подлежащие исполнению, признаются и исполняются на территории другой Договаривающейся Стороны. Таким образом, положения Договора распространяются не только на решения государственных судебных органов, но и на арбитражные решения, в связи с чем можно считать такой договор основанием для признания и исполнения решений третейских судов (арбитражей) в международных отношениях между Россией и Йеменом. Вместе с тем, судебная практика свидетельствует о том, что наличия специального двустороннего соглашения о признании и исполнении иностранных арбитражных решений, если указанные страны являются участниками многосторонних договоров (таких как Конвенция ООН о признании и приведении в исполнение иностранных арбитражных решений), не требуется. Если в отношении оснований признания и исполнения иностранных арбитражных решений в гражданском процессе вопросов, как правило, не возникает, то в арбитражном судопроизводстве ситуация осложняется противоречивостью норм АПК РФ [2]. В ч. 1 ст. 241 АПК РФ в качестве основания признания и исполнения решений иностранных судов и арбитражей назван не только международный договор, но и федеральный закон. При этом союз «и» предполагает наличие одновременно двух перечисленных оснований, однако в действительности это не так. На сегодняшний день единственным федеральным законом, в котором указано на обязательность признания решений иностранных судов, является Федеральный закон от 26 октября 2002 г. № 127–ФЗ «О несостоятельности (банкротстве)» [15] (далее – Закон № 127–ФЗ), в соответствии с ч. 6 ст. 1 которого «решения судов иностранных государств по делам о несостоятельности (банкротстве) признаются на территории Российской Федерации в соответствии с международными договорами Российской Федерации».



Таким образом, данная норма в качестве основания признания решений иностранных судов упоминает международный договор. В связи с этим возникает вопрос, насколько целесообразно в ч. 1 ст. 241 АПК РФ указывать на дополнительное основание – федеральный закон? Полагаем, что подобная норма лишь усложняет нормативное регулирование института признания решений иностранных судов и не имеет практического смысла. В рамках рассматриваемого вопроса вызывает интерес иное положение ч. 6 ст. 1 Закона № 127–ФЗ, которое в качестве основания признания и исполнения решений иностранных судов в случае отсутствия международного договора называет принцип взаимности. Аналогичной нормы ни АПК РФ, ни какой-либо другой нормативно-правовой акт не содержит. Принцип взаимности как основание для признания решений иностранных судов и арбитражей упоминается и применяется лишь в судебной практике. В данном ключе прецедентное значение имеет Определение Судебной коллегии по гражданским делам Верховного Суда РФ от 7 июня 2002 г. № 5–Г02–64 [16], в котором впервые было прямо указано на необходимость следования началам взаимности при признании и исполнении решений иностранных судов. В перспективе принцип взаимности может быть закреплен в процессуальном законодательстве. Подобные рекомендации содержит и Концепция единого ГПК РФ [17]. Однако по состоянию на сегодняшний день норма ч. 6 ст. 1 Закона № 127–ФЗ противоречит положениям АПК РФ, фактически закрепляя новое основание признания и исполнения решений иностранных судов. Следует отдельно отметить, что в ч. 6 ст. 1 Закона № 127–ФЗ не упоминается об иностранных арбитражных решениях, поэтому остается неясным, можно ли распространять правила, отраженные в ч. 6 ст. 1 Закона № 127–ФЗ, на отношения признания и исполнения иностранных арбитражных решений в рамках дела о несостоятельности (банкротстве). В науке данное обстоятельство расценивается неоднозначно. Так, А. Н. Борисов, комментирующий положения ч. 6 ст. 1 Закона № 127–ФЗ, в качестве международной правовой основы в первую очередь называет Конвенцию ООН о признании и приведении в исполнение иностранных арбитражных решений, что позволяет сделать вывод о распространении положений закона на случаи признания иностранных арбитражных решений [11, с. 8]. Такой подход представляется правильным, поскольку в АПК РФ основания признания решений иностранных судов закреплены в общей норме, наряду с основаниями признания иностранных арбитражных решений. В данном случае положения ч. 6 ст. 1 Закона № 127–ФЗ следует толковать расширительно, распространяя их действие и на решения иностранных арбитражей, если они связаны с делом о несостоятельности (банкротстве).

Ввиду изложенного можно констатировать, что в соответствии с нормами современного процессуального законодательства основанием признания и исполнения иностранных арбитражных решений выступает международный договор – двустороннее или многостороннее соглашение между государствами, в котором указано на обязательность признания и исполнения решений иностранных третейских судов (арбитражей). Норма ч. 1 ст. 241 АПК РФ, называющая в качестве дополнительного основания федеральный закон, не имеет практического значения, поскольку фактически не порождает тех последствий, на которые направлена. В связи с этим считаем, что данная норма подлежит исключению.

Таким образом, приходим к выводу, что исполнение иностранного судебного решения возможно в России на основании положений «конкретных» международных договоров, прямо устанавливающих обязанность такого исполнения. Хотя международный договор не является единственным правовым основанием, на основании которого исполняется иностранное судебное решение. Также следует не забывать принципы международной вежливости и взаимности [10].

#### **Информационные источники:**

1. Конституция Российской Федерации // [Электронный ресурс]. – СПС «КонсультантПлюс».
2. Арбитражный процессуальный кодекс Российской Федерации // [Электронный ресурс]. – СПС «КонсультантПлюс».
3. Гражданский процессуальный кодекс Российской Федерации // [Электронный ресурс]. – СПС «КонсультантПлюс».
4. Федеральный конституционный закон от 31.12.1996 №1–ФКЗ (ред. от 30.10.2018) «О судебной системе Российской Федерации» // Справочно-правовая система «Консультант Плюс».
5. Определение Верховного Суда РФ от 07.06.2002 №5–Г02–64; Постановление ФАС Московского округа от 02.03.2006, 22.02.2006 «КГА40/698–06–П по делу №А40–53839/05–8–388 // Справочно-правовая система «Консультант Плюс».
6. Елисеев Н.Г. Перспективы взаимного признания и исполнения судебных решений в отношениях между Россией и Германией // Закон. – 2016. – №12. – С. 178–180.
7. Костин А.А. Правовые основания признания и исполнения иностранных судебных решений в Российской Федерации: дисс. к.ю.н. М., 2018. – 250 с.
8. Н. И. Марышева – Международное частное право: учебник / В.Н. Борисов, Н.В. Власова, Н.Г. Доронина и др.; отв. ред. Н.И. Марышева. — 4–е изд., перераб. и доп. — М.: Институт законодательства и сравнительного правоведения при Правительстве Российской Федерации; ООО «Юридическая фирма КОНТРАКТ», 2018. — 848 с.
9. Решение Высшего земельного суда г. Гамбург от 13.07.2016 №Az. 6 U 152/1 1 – Электрон. данные. <https://openjur.de/u/907716.html>. (дата обращения 04.01.2020 г.).
10. Определение Арбитражного суда Республики Башкортостан от 17 марта 2014 г. по делу №А07–16859/2013// <https://sudact.ru> (дата обращения 16.01.2020).
11. Базанова Е. В. К вопросу о понятии и классификации международных договоров // Вестник экономической безопасности. 2019. № 8
12. Кривенький А. И. Международное частное право: учебник. 4–е изд., стер. М.: Дашков и Ко, 2020.

13. Конвенция ООН о признании и приведении в исполнение иностранных арбитражных решений от 10 июня 1958 г. // Вестник ВАС РФ. 1993. № 8.
14. Договор между Союзом Советских Социалистических Республик и Народной Демократической Республикой Йемен о правовой помощи по гражданским и уголовным делам от 6 декабря 1985 г. // Ведомости Верховного Совета СССР. 1986. № 38. Ст. 812.
15. О несостоятельности (банкротстве): Федеральный закон от 26 октября 2002 г. № 127–ФЗ // Парламентская газета. 2002. 2 ноября
16. Определение Судебной коллегии по гражданским делам Верховного Суда РФ от 7 июня 2002 г. № 5–Г02–64 // ИПС «Гарант». – URL: <https://internet.garant.ru/#/document/12127380/paragraph/19:0>. (дата обращения: 10.11.2020).
17. Концепция единого Гражданского процессуального кодекса Российской Федерации (одобрена 08.12.2014 г.) // ИПС «Гарант». – URL: <https://internet.garant.ru/#/document/70826874/paragraph/1/doclist/119/>.

**Мигда Н. С.,**кандидат юридических наук, доцент кафедры  
«Публичное право»«Государственный морской университет имени адмирала  
Ф.Ф. Ушакова»**Некрасова И. Е.,**старший преподаватель кафедры теории и истории  
государства и права«Государственный морской университет имени Ф. Ф.  
Ушакова»**Лисичкин С. С.,**курсант направления подготовки «Юриспруденция»  
«Государственный морской университет имени Ф. Ф.

Ушакова»

**Пантелеев А. А.,**курсант направления подготовки «Юриспруденция»  
«Государственный морской университет имени Ф. Ф.

Ушакова»

г. Новороссийск, Россия

**Migda Natalia Sergeevna**Candidate of Law, Associate Professor of the Department of  
Public Law, Admiral F. F. Ushakov State Maritime University»**Irina Nekrasova,**Senior Lecturer of the Department of Theory and History of  
State and Law «Ushakov State Maritime

University»

**Lisichkin Sergei,**2nd year cadet of the „Jurisprudence” training course of the  
F. F. Ushakov

State Maritime University»

**Panteleev Alexander,**cadet of the „Jurisprudence” training course of the  
«F. F. Ushakov State

Maritime University»

Novorossiysk, Russia

**Аннотация:**

Данная статья посвящена анализу нормативно-правовой базы в сфере бюджетного права. Исследование, проводимое авторами, связано с анализом и подробным изучением государственного механизма исчисления местного и регионального налога, а также затронут закон о бюджетном процессе в Российской Федерации и последние внесенные инновации. Авторами данной статьи обозначены актуальные проблемы, связанные с нормами бюджетного права в сфере взимания налога и пути их возможного разрешения, изложены основные направления совершенствования его взимания и функционирования в налоговой системе Российской Федерации.

**Ключевые слова:**

Бюджетный кодекс, Закон о бюджете, региональное законодательство, инновации, бюджетный процесс, налоговая система, финансирование.

**Annotation:**

This article is devoted to the analysis of the regulatory framework in the field of budget law. The research carried out by the authors is related to the analysis and detailed study of the state mechanism for calculating local and regional taxes, and will also touch upon the law on the budgetary process in the Russian Federation and the latest innovations introduced. The authors of this article outlined the topical problems associated with the norms of budget law in the field of tax collection and the ways of their possible resolution, outlined the main directions for improving its collection and functioning in the tax system of the Russian Federation.

**Key words:**

Budget Code, Budget Law, Regional Legislation, Innovation, Budget Process, Tax System, Financing.

**ИННОВАЦИИ В БЮДЖЕТНОМ ЗАКОНОДАТЕЛЬСТВЕ**

Общей тенденцией в мировой практике можно считать ситуацию, при которой бюджетный процесс регулируется отдельным законом, который обычно называют «законом о бюджете». Иногда правовой акт о бюджете имеет статус органического закона по своей юридической юрисдикции, сравнимый с конституционными законами, принятыми в соответствии непосредственно с прямым порядком Конституции.

Региональный опыт законодательства в области бюджетного права в Российской Федерации, дающий свободу действий большинству субъектов Российской Федерации обладают законы, регулирующие бюджетные отношения, поэтому в 65 регионах приняты законы о бюджетном процессе. В Чеченской Республике и Приморском крае есть законы о бюджетной структуре, бюджетном процессе и межбюджетных отношениях.

Законы о региональном бюджете значительно различаются по степени обучения. Некоторые из них носят чисто рамочный характер, в них отсутствует необходимая деталь, отражающая особенности бюджетного процесса в субъекте Российской Федерации. Примером может быть закон о бюджетном процессе в Республике Мордовия. Этот документ включает в себя только четыре главы, регулирующие разработку, рассмотрение и утверждение Республиканского закона о бюджете, внешний обзор, рассмотрение и утверждение бюджетной отчетности. В иных случаях Бюджетный кодекс принимает форму набора бюджетных законов. Бюджетный кодекс Российской Федерации изначально формировался в качестве основы. Затем она была подробно описана другими законами и подзаконными актами. В настоящее время растет склонность к формированию бюджетного кодекса в конгломератной версии, т.е. с включением всех новых тем. В связи с этим подходом Бюджетный кодекс России, принятый в 1998 году, и вступил в силу в 2000 году, претерпел неоднократные изменения. Самыми известными стали, по мнению авторов, Федеральный закон от 07.05.2014 № 104-ФЗ, который ввел в Бюджетный кодекс РФ понятие „государственные и муниципальные программы”.

Анализ данных показывает, что наибольшее количество изменений в Бюджетный кодекс РФ произошло за годы, когда федеральный бюджет осуществлялся с дефицитом. Пик перемен наблюдался в кризисное время. Однако чаще анализируются частные аспекты изменений в Бюджетном кодексе РФ:

- Разделение властей;
- Бюджетирование, ориентированное на результат;
- государственный финансовый контроль;
- Оптимизация законодательства;
- Индивидуальные поправки, изменения.

Если проанализировать главу об экономических основах местного самоуправления, то получится, что с вступлением в силу новой редакции закона большинство норм теряют смысл. Это связано с тем, что правила либо не согласованы друг с другом, либо прямо противоречат положениям Бюджетного кодекса Российской Федерации. Необходимо также подумать о горизонтальных трансфертах, т.е. о тех, которые могут быть выделены муниципалитетам. Нигде не определяется, что это за переводы, каковы реальные отношения между субъектами.

В связи с этим необходимо повышение ответственности и авторитета законодателей в сфере бюджетных вопросов. Нужны разъяснения об ответственности и бюджетных полномочиях ответственного исполнителя госпрограмм. Необходимо создать ряд подзаконных актов и приказов Минфина России, каковые должны быть утверждены при разработке бюджета программы. К числу основных факторов, влияющих на формирование сбалансированных бюджетов, входит, в частности, характер соответствующей правовой базы, регулирование механизмов сбалансированности и установление прав и полномочий бюджетного процесса на региональном и местном уровнях управления.

Рассмотрим ФЗ от 15 октября 2020 г. N 327–ФЗ „О внесении изменений в Бюджетный кодекс Российской Федерации и отдельные законодательные акты Российской Федерации и об установлении особенностей исполнения бюджетов Бюджетной системы Российской Федерации на 2021 год” в частности п.11 ст.9.

Обнаружено, что в 2021 году помимо дел, установленных бюджетным законодательством Российской Федерации, из бюджета субъекта Российской Федерации (местного бюджета) решением высшего исполнительного органа государственной власти субъекта Российской Федерации (местного самоуправления) юридическому лицу, в том числе бюджетному и (или) автономному учреждению, организатором которого не является соответствующий субъект (муниципальное образование) субсидии могут быть даны для содействия финансовым мер, связанных с профилактикой воздействия ухудшения экономической ситуации на развитие отраслей, с профилактикой и ликвидацией последствий корона-вирусной инфекции. Законопроект, позволяющий правительству быстро увеличивать бюджетные расходы на меры по предотвращению и ликвидации последствий коронавируса, прошел первое чтение в Госдуме. Поправки дают кабинету министров право в этом году без поправок к документу о бюджете РФ направлять средства резервного фонда правительства на финансирование мероприятий, связанных с профилактикой и ликвидацией последствий коронавирусной инфекции, а также на другие цели. «В целях своевременной финансовой поддержки мер, связанных с профилактикой и ликвидацией последствий корона-вирусной инфекции, законопроектом предлагается обеспечить возможность оперативного увеличения бюджетных ассигнований Резервного фонда правительства в период реализации федерального бюджета в 2020 году с их ранним применением на осуществление данных мероприятий, а также на прочие цели, учрежденные правительством», – заявляется в пояснительной записке. Поправка затрагивает преходящего характера трансформаций в Бюджетном кодексе. Принятый депутатами закон позволяет правительству России увеличить расходы федерального бюджета на 1,8 трлн рублей в 2020 году для финансирования мер поддержки отраслей экономики и ликвидации последствий распространения коронавирусной инфекции без внесения изменений в бюджет этого года.

Закон о бюджете на 2020–2022 годы предусматривает расходы на текущий год в размере 19,7 трлн рублей. Заместитель министра финансов России Владимир Колычев заявил, что они могут составить около 23 трлн рублей (кроме ратифицированных за год расходов, в всеобщей сложности учитываются перенесенные расходы прошлого года на 960 млрд рублей и антикризисный пакет). Принятый закон избирает из Бюджетного кодекса статью 179.5

Фонда формирования, которая устанавливает, что Фонд формирования является частью федерального бюджета, который является источником бюджетных ассигнований на финансирование государственных целей в соответствии с распоряжением правительства. Новая редакция Бюджетного кодекса также охватывает партнерские взаимоотношения между государственным и частным секторами, правительственные поручения и увязку финансирования с результатами.

Исходя из этого, задача новой редакции Бюджетного кодекса РФ – консолидировать в единую систему все принятое за последние годы, а также разработанные и рассмотренные изменения с целью принятия стабильного, системного, понятного, удобного и кодифицированного законодательства. Ожидается также, что в ближайшем будущем будет отменен ряд льгот по земельному налогу, установленных федеральным законодательством в отношении земель, предназначенных для целей обороны, безопасности и таможни. В общей сложности, по оценкам Счетной палаты РФ, различные льготы «изымаются» из региональных и местных бюджетов около 0,5 трлн рублей доходов (чуть менее 10% от всех доходов в целом), при этом 60% этих льгот установлены федеральным законодательством, т.е. не могут считаться носителями некоторых стимулирующих функций регионального и местного характера.

Таким образом, подводя итоги изменений в межбюджетных отношениях, можно сказать, что в регулировании местного самоуправления по-прежнему существует ряд проблем, в том числе:

- оставления значительных различий в разделении финансовых полномочий между центром, регионами и муниципалитетами;
- сокращение самостоятельности местных органов государственной власти в расходах бюджетов.

Рассмотрим конкретную проблему, в бюджетном законодательстве, которая является актуальной на сегодняшний день

день заключающаяся в некорректности трактовки Бюджетным кодексом РФ (ст. 47) и Федеральным законом № 11–ФЗ от 06.10.2003 «Об общих принципах организации местного самоуправления в Российской Федерации» (ст. 55) понятия «собственные доходы бюджетов». К их числу они относят не только налоги и неналоговые доходы, зачисляемые в бюджеты в соответствии с законодательством РФ, но и доходы, полученные бюджетами в виде безвозмездных и безвозвратных перечислений.

По нашему мнению, к собственным доходам нужно относить те доходы, на базу которых органы местного самоуправления могут оказывать влияние и регулировать их поступление.

Также необходимо принять нормативно–правовой акт, который будет разграничивать поступающие налоги в региональный бюджет. Необходимо дать более полное и точное определение понятию собственные доходы бюджетов, а именно: определить исчерпывающий список налогов, который должны относиться к местным доходам в виде сбора налогов.

Таким образом Бюджетный кодекс России Федерации является лишь одним из инструментов государственной политики. Огромное количество инструментов заложено в другие нормативные акты, и остается проблема согласования Бюджетного кодекса РФ с другими отраслями права и инструментов. Его новая редакция включает в себя „шлюзы“, связанные с урегулированием бюджетных и других видов законодательства, которая позволит решить проблему согласования, между центром, регионами и муниципалитетами в вопросах распределения государственного бюджета Российской Федерации.

#### **Информационные источники:**

1. Федеральный закон от 15 октября 2020 г. № 327–ФЗ “О внесении изменений в Бюджетный кодекс Российской Федерации и отдельные законодательные акты Российской Федерации и установлении особенностей исполнения бюджетов бюджетной системы Российской Федерации в 2021 году” // „Собрание законодательства РФ”. п.11 ст.9.
2. Федеральный закон „О внесении изменений в отдельные законодательные акты Российской Федерации” от 05.05.2014 N 104–ФЗ // „Собрание законодательства РФ”.
3. Бюджетная система Российской Федерации: учебник и практикум для вузов / Н.Г. Иванова [и др.]; под редакцией Н.Г. Ивановой, М.И. Канкуловой. — 2–е изд., перераб. и доп. — Москва: Издательство Юрайт, 2020. — 381 с. — (Высшее образование) С. 248 – 312.

**Н.С. Мигда**

Кандидат юридических наук,  
доцент кафедры «Публичное право»,  
«Государственный морской университет имени адмирала  
Ф.Ф. Ушакова»

**И.Е. Некрасова**

Старший преподаватель кафедры «Теория и история  
государства и права»,  
«Государственный морской университет имени адмирала  
Ф.Ф. Ушакова»

**О.В. Кортунова**

Студент  
Государственного морского университета имени  
адмирала Ф.Ф. Ушакова

**К.В. Залян**

Студент  
Государственного морского университета имени  
адмирала Ф.Ф. Ушакова  
г.Новороссийск, Россия  
E-mail: [info@owc.ru](mailto:info@owc.ru)

**N.S. Migda**

PhD in Law, associate professor of the department of «  
Public Law»  
«State Maritime University of a  
name of the admiral F.F. Ushakov»

**I.E. Nekrasova**

Senior Lecturer of the Department of «Theory and History of  
state and Law»,  
«State Maritime University of a name of the  
admiral F.F. Ushakov»

**O. V. Kortunova**

Student, «State Maritime University of a name of the  
admiral F.F. Ushakov»

**KV. Zalyan**

Student,  
«State Maritime University of a name of the  
admiral F.F. Ushakov»  
Novorossiysk city, Russia  
E-mail: [info@owc.ru](mailto:info@owc.ru)

**Аннотация:**

В статье проведен анализ налогового законодательства,  
а также рассмотрены особенности применения  
наказаний за совершение налоговых правонарушений  
и преступлений. По мнению авторов, увеличение  
суммы штрафов приведет к уменьшению налоговых  
правонарушений, так как действующие размеры  
штрафов не являются достаточно эффективными.  
Это связано с игнорированием экономического  
развития государства при изменении налогового  
законодательства.

**Ключевые слова:**

налоговое законодательство, штраф, налоговые  
правонарушения, физические лица, юридические лица,  
ответственность, нормативно правовой акт, закон,  
обязанность, санкция.

**Annotation:**

The article analyzes the tax legislation, as well as the  
features of the application of penalties for tax offenses  
and crimes. According to the authors, an increase in the  
amount of fines will lead to a reduction in tax offenses, since  
the current amounts of fines are not effective. This is due  
to ignoring the economic development of the state when  
changing the tax legislation.

**Keywords:**

tax legislation, fine, tax offenses, individuals, legal entities,  
responsibility, regulatory legal act, law, duty, sanction.

**НАЛОГОВЫЕ ПРАВОНАРУШЕНИЯ И ОТВЕТСТВЕННОСТЬ ЗА ИХ СОВЕРШЕНИЕ**

Регулярное взимание налогов и сборов является одним из основных признаков государства. Налоги и сборы служат важным источником бюджета нашей страны, который расходуется на обеспечение необходимых условий для жизни граждан.

Существует большое количество нормативно правовых актов, закрепляющих отношения в налоговой сфере. Их можно разделить на три уровня.

1) Федеральный уровень.

- Конституция РФ. Например, согласно ст. 57 «Каждый обязан платить законно установленные налоги и сборы».
- Налоговый кодекс РФ. Он устанавливает систему налогов и сборов. Также наделен высшей юридической силой среди нормативных актов о налогах и сборах, что определяет его использование во всех случаях несоответствия ему каких-либо нормативных правовых актов о налогах и сборах.
- Федеральные законы о налогах и сборах, принимаемые в соответствии с НК.

2) Региональный уровень. Состоит из законов и иных нормативных правовых актов о налогах и сборах субъектов Федерации, принятых в соответствии с НК РФ.

3) Местный уровень. Нормативные правовые акты о налогах и сборах муниципальных образований, регулирующие местные налоги и сборы. Принимаются в соответствии с НК РФ. Действуют на территории конкретного муниципального образования.

Каждое физическое и юридическое лицо должно соблюдать вышеперечисленные нормативно правовые акты. Так, согласно п.1 ст. 3 НК РФ «Каждое лицо обязано уплачивать законно установленные налоги и сборы». А неисполнение

лицом возложенных на него обязанностей является налоговым правонарушением, за которое установлена налоговая, административная или уголовная ответственность.

Во всех нарушениях в налоговой сфере, можно выделить, общий объект посягательства. Им выступает установленный законом порядок уплаты налогов и сборов. Объективная сторона нарушений законодательства о налогах и сборах заключается в совершении действий или бездействий, посягающих на этот объект.

К лицам, подлежащим ответственности за совершение налоговых правонарушений, относят:

- 1) физические лица;
- 2) организации.

Физическое лицо, может быть, привлечено к ответственности за совершение налоговых правонарушений только с шестнадцатилетнего возраста.

Основанием для привлечения лица к ответственности за нарушение законодательства о налогах и сборах является установление факта совершения данного нарушения решением налогового органа, вступившим в силу. Следует отметить, что привлечение лица к ответственности не освобождает его от обязанности уплатить соответствующие суммы налога и пени, т.е. при уплате штрафа, нарушитель также должен полностью оплатить сумму налога.

В налоговом кодексе указан ряд обстоятельств, исключающих вину лица. Такими обстоятельствами признаются:

- 1) совершение деяния, содержащего признаки налогового правонарушения, вследствие стихийного бедствия или других чрезвычайных и непреодолимых обстоятельств;
- 2) совершение деяния, содержащего признаки налогового правонарушения физическим лицом, которое в момент его совершения находилось в таком состоянии, при котором это лицо не могло отдавать себе отчета в своих действиях или руководить ими вследствие болезненного состояния.
- 3) выполнение налогоплательщиком письменных разъяснений о порядке исчисления, уплаты налога или по иным вопросам применения законодательства о налогах и сборах, данных ему либо неопределенному кругу лиц финансовым, налоговым или другим уполномоченным органом государственной власти в пределах его компетенции и выполнение налогоплательщиком мотивированного мнения налогового органа, направленному ему в ходе проведения мониторинга.
- 4) иные обстоятельства, которые могут быть признаны судом или налоговым органом, рассматривающим дело, исключающими вину лица в совершении налогового правонарушения.

Также лицо не может быть привлечено к ответственности в случае истечения срока давности, т.е. если со дня совершения правонарушения либо со следующего дня после окончания налогового периода, в течение которого было совершено это правонарушение, и до момента вынесения решения о привлечении к ответственности истекли три года.

Статьи 116–129.14 НК устанавливают санкции за совершение налоговых правонарушений. Так, например, нарушение налогоплательщиком порядка постановки на учет в налоговом органе влечет за собой взыскание штрафа в размере 10 тысяч рублей. За непредставление налоговой декларации грозит штраф в размере 5 процентов не уплаченной в установленный законодательством о налогах и сборах срок суммы налога, подлежащей уплате на основании этой декларации, за каждый полный или не полный месяц со дня, установленного для ее представления, но не более 30 процентов указанной суммы и не менее 1000 рублей. А неуплата или неполная уплата сумм налога влечет взыскание штрафа в размере 20 процентов от неуплаченной суммы налога.

Также санкции за совершение налоговых правонарушений предусмотрены кодексом об административных правонарушениях. Они содержатся в гл. 15 КоАП РФ. К самым распространенным, за которые законом предусмотрена административная ответственность, следует отнести:

- 1) Несоблюдение сроков сдачи отчетности (ст. 15.5 КоАП РФ). За такое нарушение ответственному лицу придется заплатить штраф от 300 до 500 рублей.
- 2) Непредставление в ФНС документов, которые необходимы для осуществления контроля (ст. 15.6 КоАП РФ). Такое нарушение влечет наложение штрафа в размере от 300 до 500 рублей для законного представителя организации и от 500 до 1000 должностному лицу государственного органа.
- 3) Ненадлежащее ведение бухучета (ст. 15.11 КоАП РФ). Ответственному лицу за такое нарушение налагается штраф в размере от 5 до 10 тысяч рублей. А за повторное нарушение от 10 до 20 тысяч рублей либо же лишение права на осуществление трудовой деятельности в занимаемой должности на срок от 1 года до 2 лет.

Уголовная ответственность за совершение налогового преступления тоже предусмотрена, но только в отношении физических лиц. В том случае, если нарушение законодательства было допущено юридическим лицом, то санкция будет возлагаться на ее директора или главного бухгалтера, а в некоторых случаях и на учредителей либо иных лиц, которые оказывали непосредственное влияние на осуществляемую ей деятельность.

От уголовной ответственности освобождаются лица, которые совершили налоговое преступление впервые и погасили задолженность, а также уплатили все сопутствующие пени и штрафы. Для нарушителей, совершивших деяние, предусмотренное ст. 199.2 УК РФ данное послабление не предусмотрено.

Положения ст. 198 УК РФ устанавливают ответственность физического лица за уклонение от уплаты налогов, путем непредставления обязательной документации. Умышленное представление ложных сведений тоже является нарушением. За данное преступление УК предусматривает следующие наказания:

- в том случае, если размер ущерба является крупным, субъекту преступления грозит штраф в размере от 100 до 300 тысяч рублей либо взыскание средств, заработанных виновником в период от года до двух лет, или лишение свободы на срок до одного года.
- за уклонение, размер которого является особо крупным, нарушителя могут оштрафовать на сумму от 200 тысяч до 500 тысяч рублей или в размере заработной платы или иного дохода осужденного за период от восемнадцати

месяцев до трех лет, либо лишением свободы на срок до одного года.

Ст. 199 УК устанавливает ответственность за аналогичное нарушение, но только совершенное организацией. В этом случае наказание будет более строгое.

Также уголовная ответственность предусмотрена статьями 199.1, 199.2, 199.3, 199.4 УК РФ

Только за 2020г. бюджет страны недополучил более 50 млрд. рублей именно из-за налоговых преступлений. Мы считаем, что это довольно значительная сумма, особенно в период пандемии, когда часть государственного бюджета была потрачена на борьбу с COVID-19. Поэтому в целях уменьшения совершения налоговых преступлений предлагаем ужесточить наказание, а именно повысить размеры штрафов на более значительную сумму. Сравнивая редакции уголовного законодательства, мы заметили, что сумма штрафа за совершение налоговых преступлений не изменялась с 2010г. И с учетом экономического развития нашего государства, инфляции и повышением уровня доходов действующая сумма штрафа, на наш взгляд, незначительна. Поэтому предлагаем увеличить размеры штрафов в ст. 198 и 199 УК РФ. По нашему мнению, взыскание при неуплате должно составлять, как минимум, 80% от неуплаченной суммы налога (сбора, страхового взноса). По действующему законодательству при неуплате налога в размере 3 млн. рублей, штраф составит 100–300 тысяч рублей. Более эффективным наказанием будет, если при неуплате налога в размере 3 млн. рублей, штраф составит 2.4 млн. рублей (т.е. 80%). В таком случае, на наш взгляд, налоговых преступлений станет гораздо меньше, потому что сумма штрафа будет значительно влиять на личный бюджет нарушителя.

В ходе написания данной статьи, мы ознакомились и проанализировали нормы действующего налогового законодательства, и пришли к выводу, который был изложен ранее. Таким образом, считаем, что практическая значимость данной статьи может быть использована для совершенствования действующего законодательства.

#### **Информационные источники:**

1. Конституция РФ (принята всенародным голосованием 12.12.1993г с изменениями, одобренными в ходе общероссийского голосования 01.07.2020г) – ст.57
2. «Уголовный кодекс Российской Федерации» от 13.06.1996г. N 63–ФЗ – ст.198, ст.199.
3. «Налоговый кодекс Российской Федерации» от 31.07.1998г. N 146–ФЗ – ст.8.
4. А.И. Парог, учебник для бакалавров «Уголовное право России» стр. 421–424.



**Н.С. Мигда**

Кандидат юридических наук,  
доцент кафедры «Публичное право»,  
«Государственный морской университет  
имени адмирала Ф.Ф. Ушакова»

**И.Е. Некрасова**

Старший преподаватель кафедры  
«Теория и история государства и права»,  
«Государственный морской университет  
имени адмирала Ф.Ф. Ушакова»

**А.А. Антонян**

Курсант,  
«Государственный морской университет имени  
адмирала Ф.Ф. Ушакова»

**Ю.К. Таксиди**

Курсант,  
«Государственный морской университет имени адмирала  
Ф.Ф. Ушакова»  
г. Новороссийск, Россия  
E-mail: [info@owc.ru](mailto:info@owc.ru)

**N. Migda**

Candidate of Law, Associate Professor of the Department of  
Public Law,  
of the «Admiral F. F. Ushakov State Maritime  
University»,

**I. Nekrasova**

Senior Lecturer of the Department „Theory and History of  
State and Law»  
of the «Admiral F. F. Ushakov State Maritime  
University»,

**A.A. Antonyan**

Cadet  
of the «Admiral F. F. Ushakov State Maritime  
University»

**Yu. K. Taksidi**

Cadet  
of the «Admiral F. F. Ushakov State Maritime  
University»,  
Novorossiysk city, Russia E-  
mail: [info@owc.ru](mailto:info@owc.ru)

**Аннотация:**

В данной статье рассматриваются обстоятельства, смягчающие налоговую ответственность, в каких случаях они применимы и какой орган их определяет. В работе описаны права и обязанности налогоплательщиков, ответственность за нарушение налогового законодательства, а также расписаны случаи применения смягчающих условий и порядок их доказывания. Авторы не только подробно раскрыли данную тему, но и провели анализ обстоятельств, смягчающих налоговую ответственность.

**Annotation:**

This article discusses the circumstances that mitigate tax liability, in which cases they are applicable and which authority determines them. The paper describes the rights and obligations of taxpayers, liability for violation of tax legislation, and also describes the cases of application of mitigating conditions and the procedure for proving them. The authors not only covered this topic in detail, but also analyzed the circumstances that mitigate tax liability.

**Ключевые слова:**

налогоплательщик, налоговое законодательство,  
Налоговый кодекс, налоговые органы, права  
налогоплательщика, ходатайство, суд, налоги,  
обязанности налогоплательщика, налоговые санкции,  
спектр ситуаций.

**Key words:**

taxpayer, tax legislation, Tax Code, tax authorities, taxpayer's rights, petition, court, taxes, taxpayer's obligations, tax sanctions, range of situations.

**ОБСТОЯТЕЛЬСТВА, СМЯГЧАЮЩИЕ НАЛОГОВУЮ ОТВЕТСТВЕННОСТЬ**

С каждым годом мы можем замечать, как развивается институт налоговой ответственности. В связи с этим возникает множество дискуссий вокруг способов урегулирования налоговых конфликтов. Однако, статистика показывает увеличение числа конфликтов, в основе которых лежит уклонение от уплаты налогов.

Налоговое законодательство РФ реализует принципы гуманности и соразмерности наказания, поэтому предполагается возможность влияния ряда обстоятельств, смягчающих ответственность по санкциям за нарушение НК.

Для начала, необходимо обозначить обязанности налогоплательщиков РФ.

В статье 57 Конституции Российской Федерации и статье 23 Налогового Кодекса Российской Федерации зафиксированы обязанности всех налогоплательщиков, которые могут являться организациями или гражданами, заключающиеся в уплате законно установленных налогов и сборов.

Основными обязанностями налогоплательщика являются:

- Уплата законно установленных налогов и сборов;
- Ведение в установленном порядке учета о доходах и расходах;
- Представление налоговых деклараций (расчетов);
- Исполнение обязанностей налогового агента.
- Применение контрольно-кассовой техники (или бланки строгой отчетности).
- Сообщение в свой налоговый орган обо всех подразделениях, созданных на территории Российской Федерации (кроме филиалов и представительств) в течение 1 месяца со дня создания. Об изменении сведений об

обособленном подразделении – в течение 3 дней со дня изменения.

- Сообщение в установленной форме в свой налоговый орган обо всех обособленных подразделениях российской организации на территории Российской Федерации, которые закрываются, в течение 3 дней со дня принятия решения о закрытии.
- Сообщение в установленной форме в налоговую инспекцию обо всех случаях участия в российских и иностранных организациях в течение 1 календарного месяца.
- Не менее 4 лет обеспечение сохранности налоговых и в течение 5 лет бухгалтерских отчетностей.
- Несение иных обязанностей, предусмотренных законодательством о налогах и сборах.

В главе 3 НК прописаны права и обязанности налогоплательщика. В налоговой сфере этот НПА является высшим актом. Права плательщиков обеспечивают налоговые органы, к которым относятся плательщики по роду деятельности или территориальной принадлежности. Если же эти права были нарушены, то должностные лица компетентных налоговых органов несут ответственность.

Сами же права прописаны в статье 22 Налогового Кодекса: Налогоплательщикам гарантируется административная и судебная защита их прав и законных интересов

Налогоплательщик имеет следующие основные права:

1. Получение по месту своего учета от налоговых органов бесплатной информации о действующих налогах и сборах.
2. Получение форм налоговых деклараций и разъяснение о порядке их исполнения
3. Использование налоговых льгот, если они предусмотрены законодательством.
4. Проведение зачетов или возвратов сумм излишне уплаченных либо излишне взысканных налогов, страховых взносов, пеней и штрафов.
5. Представление пояснений по исчислениям и уплатам налогов, страховых взносов и по актам проведенных налоговых проверок.
6. Требование от должностных лиц налоговых органов соблюдения законодательства о налогах и сборах.
7. Невыполнение неправомερных актов и требований налоговых органов.
8. Обжалование в установленном порядке актов налоговых органов и действий (бездействий) их должностных лиц.
9. Соблюдение и сохранение налоговой тайны.

У налоговых органов есть определенные права, цель которых состоит в соблюдении контроля над налогоплательщиками путём камеральных и выездных налоговых проверок. Проводятся они в соответствии со статьями 88 и 89 налогового кодекса РФ.

В некоторых случаях процент налогов и сборов может быть снижен, если будет доказана необходимость данных мер. Допустим, в следствии тяжелых обстоятельств невозможно было исполнить налоговые обязательства. В таком случае налогоплательщик может подать ходатайство о снижении штрафа, при этом предоставив определенные копии документов.

Примером может послужить тяжелое финансовое положение предпринимателя, доказывая которое он обязан предоставить копии финансовых документов с указанием на наличие убытков, несоразмерных расходов по исполнительным листам, наличие кредитов, отсутствие ликвидного имущества.

Тяжелое финансовое положение физических лиц подтверждается сведениями о полученных ими доходах, либо же их отсутствии, наличии иждивенцев, при этом предоставляя соответствующие документы, например, свидетельство о рождении в случае взаимодействия с несовершеннолетними детьми, либо же, в ином случае, копии непогашенных кредитных договоров, с условием прописанных в них сроков погашения, а также и другие документы.

Также примером является временная нетрудоспособность, либо иные тяжелые обстоятельства, произошедшие в пределах совершения преступления. При этом необходимо документальное подтверждение в виде медицинской справки, больничного листа или иного документа.

Для понижения штрафных санкций налогоплательщик должен обратиться в налоговый орган документально подтвердив причину заявления.

При выявлении нарушения законодательства налогоплательщику будет вручен акт налоговой проверки, составленный уполномоченными должностными лицами налоговых органов.

Если же налогоплательщик не согласен с фактами, по которым было совершено нарушение, он имеет право представить в налоговый орган письменные возражения по указанному акту либо его отдельным положениям.

Срок подачи ходатайства о применении обстоятельств, смягчающих ответственность, ограничивается одним месяцем со дня получения акта проверки. К такому заявлению должны прилагаться документы, либо их копии, которые подтверждают наличие смягчающих обстоятельств.

Такое право можно применить в случае, если налогоплательщик согласен с фактом правонарушения, но желает уменьшить размер штрафа.

П.1 ст.112 НК РФ установлены обстоятельства, смягчающие ответственность за совершение налогового правонарушения:

- совершение правонарушения вследствие тяжелых личных или семейных обстоятельств
- совершение правонарушения под влиянием угрозы или принуждения либо в силу материальной, служебной или иной зависимости.

Но этот список не является исчерпывающим, суд вправе самостоятельно признать иные обстоятельства смягчающими.

Анализ материалов судебной практики позволяет говорить об отсутствии единообразия в принятии решений по ст. 112 Налогового кодекса В наиболее общем виде все основания, при смягчении налогового наказания, можно подразделить на следующие виды:

- совершение правонарушения впервые;
- отсутствие умысла;
- признание вины;
- сложное финансовое положение субъекта;
- наличие статуса градообразующего предприятия;
- социально значимая деятельность субъекта;
- невозможность определения соразмерности вреда для бюджета;
- технические ошибки при заполнении соответствующих документов и декларации;
- действие правового принципа индивидуализации наказания при вынесении решения.

В существующей практики реализации налогового законодательства, специалисты налоговой службы при проведении проверки должны самостоятельно выявить наличие уменьшающих ответственность условий. Однако, специалисты рекомендуют изложить письменно в ходатайстве все возможные факторы, способные повлиять на смягчение налоговых санкций, которое следует направить в налоговую службу в течение месяца со дня получения документации о проверке (п. 6 ст. 100, п. 5 ст. 101.4 НК РФ).

В силу п. 3 ст.114 НК РФ сумма штрафа может быть урезана в два раза, если присутствует хотя бы одно смягчающее обстоятельство.

П.19 Постановлений Пленумов ВС и ВАС РФ от 11.06.1999г. No 41/9 «О некоторых вопросах, связанных с введением в действие части первой НК РФ» гласит, что если при рассмотрении дела о взыскании наказания за налоговое правонарушение будет установлено хотя бы одно из смягчающих ответственность обстоятельств, перечисленных в п.1 ст. 112 НК РФ, суд при определении объёма подлежащего взысканию штрафа должен в соответствии с п.3 ст. 114 НК РФ сократить его размер не менее чем в два раза по сравнению с предусмотренным соответствующей нормой главы 16 НК РФ. Согласно п.3 ст.114 НК РФ установлен только наименьший предел снижения налоговой санкции, суд по итогам оценки надлежащих обстоятельств вправе уменьшить размер взыскания и больше, чем в два раза.

Условия, прописанные в п.1 ст.112 НК РФ, устанавливаются судом в определённом деле и их использование считается основанием для возникновения споров, так как содержание обозначенной законодательной нормы подразумевает субъективную оценку судом фактических обстоятельств дела и, как следствие, признание некоторых из них в качестве смягчающих ответственность лица, виновного в совершении налогового нарушения закона.

Несоблюдение налогоплательщиком установленного НК РФ срока представления в налоговый орган информации об открытии или же закрытии им счета в каком-либо банке, согласно ст. 118 НК РФ, влечет взыскание штрафа в объёме 5000 руб.

Судами по ряду дел были признаны условия, смягчающие ответственность налогоплательщика, осуществившего налоговое правонарушение:

- отсутствие неблагоприятных экономических последствий правонарушения и причиненного государству материального ущерба;
- совершение правонарушения впервые;
- ошибочность действий налогоплательщика при исчислении налогов;
- факт отсутствия ущерба для бюджета;
- тяжелое материально-финансовое положение предприятия и общественно-полезные цели его деятельности;
- отсутствие умысла на совершение налогового нарушения закона;
- добросовестность уплаты недоимки, пени до вынесения заключения суда, отсутствие умысла на уклонение от уплаты налогов;
- отсутствие необходимых валютных средств для уплаты налогов и налоговых санкций, отсутствие прибыли, наличие задолженности перед контрагентами или задолженности по заработной плате;
- самостоятельная поправка в декларации и недоказанность факта намеренного уклонения налогоплательщика от уплаты налога;
- наличие на иждивении двух несовершеннолетних, справка о средней заработной плате супруги;
- негативную обстановку в трудовом коллективе, отсутствие личных оборотных средств, угрозу стабильности финансово-хозяйственной деятельности Общества, большой размер штрафных санкций;
- добросовестность налогоплательщика, совершение нарушения закона по неосторожности;
- нахождение налогоплательщика в сложном экономическом положении, прохождение им стадии ликвидации, уплату им доначисленных по акту проверки, налогов в полном размере;
- нахождение бухгалтера общества на лечении в травматологической больнице, а директора – в трудовом отпуске. Обозначенные условия не дали предприятию, верно, исчислить и заплатить налоговые платежи, приготовить и отдать отчетные документы в налоговый орган;
- общество является добросовестным налогоплательщиком, не имеющим недоимки перед бюджетом;
- налоговой ответственности привлекается вновь созданная организация, единственным учредителем которой является физическое лицо;
- налогоплательщик занимается сельскохозяйственной деятельностью.

Список смягчающих ответственность событий, поставленных судами по вышеуказанному списку увеличен и

находится в зависимости от фактических обстоятельств определенного дела, но существует ряд случаев, в которых кассационные инстанции приходили к выводам, в некоторой степени противоречащим образовавшейся в большинстве случаев ими же произведенной практики.

В постановлении ФАС СЗО от 28 июля 2004г., дело No А44–3264/03–С15 содержится вывод, что не является смягчающим обстоятельством совершение налогового правонарушения впервые, так как «п. 2 ст. 112 НК РФ установлено, что совершение налогового правонарушения лицом, ранее привлекаемым к ответственности за аналогичное правонарушение, признается обстоятельством, отягчающим ответственность. Таким образом, совершение правонарушения впервые не может быть признано обстоятельством, смягчающим ответственность, поскольку оно является обстоятельством, не отягчающим ее.

Рассмотрение предмета исследования напрямую подводит нас к выводу об особом значении решений Конституционного суда Российской Федерации, а также толкований Пленума Верховного Суда и Высшего Арбитражного Суда Российской Федерации не в виде прецедентных нормативно–правовых актов, а в виде актов, обеспечивающей единую природу понимания возможных действий по смягчению наказания и нормативное сопровождение смежных правоотношений.

Обуславливая этическую сущность смягчающих обстоятельств в налоговом праве, мы опираемся на распространение положительных социально–правовых концептов, которыми являются возможность учета различных обстоятельств, учитываемых при вынесении решений о привлечении к налоговой ответственности. Все эти показатели указываются рядом исследователей как предпосылки развития и становления идей «хорошего общества», которые приобретают широкую популярность в последнее время. Этико–правовые показатели «хорошего общества» характеризуются: отсутствием давления со стороны общественных институтов, существованием диспозитивных методов реализации норм права.

Анализируя обстоятельства, смягчающие налоговую ответственность, отметим, что существование широкого спектра ситуаций и обширной практики в данных правоотношениях с одной стороны не обеспечивает единообразие правовых норм, с другой, имеет большое значение для формирования положительного вектора развития функций права и правового сознания, опирающегося на принципы ответственности.

#### **Информационные источники:**

##### **Нормативно–правовые акты:**

1. Конституция Российской Федерации” (принята всенародным голосованием 12.12.1993) (с учетом поправок, внесенных Законами РФ о поправках к Конституции РФ от 30.12.2008 N 6–ФКЗ, от 30.12.2008 N 7–ФКЗ, от 05.02.2014 N 2–ФКЗ, от 21.07.2014 N 11–ФКЗ) // „Собрание законодательства РФ”, 04.08.2014, N 31, ст. 4398.
2. Налоговый кодекс Российской Федерации (часть первая) от 31 июля 1998 года № 146–ФЗ (в ред. от 17 февраля 2021 г.) // Собрание Законодательства РФ. – 1998. – ст. 22
3. Налоговое право: учебник для вузов / под ред. Пепеляева С.Г. – М.: Альпина Пабlishер, 2016. — 796 с.
4. Тедеев А.А. Налоговое право России: учебник для академического бакалавриата, 7–е изд., перераб. и доп. – М: Юрайт, 2019. — 390 с.
5. Налоговое право России: учебник для вузов, 2–е изд., перераб. / под. ред. Крохиной Ю.А. – М.: Норма, 2019. – 720 с.

## АНАЛИЗ СТАДИИ ИСПОЛНЕНИЯ БЮДЖЕТА: ВЫЯВЛЕНИЕ ПРОБЛЕМАТИКИ

## ANALYSIS OF THE BUDGET EXECUTION STAGE: IDENTIFICATION OF ISSUES

**Мигда Н. С.,**

кандидат юридических наук, доцент кафедры «Публичное право» «Государственный морской университет имени адмирала Ф. Ф. Ушакова»

**Некрасова И. Е.,**

старший преподаватель кафедры теории и истории государства и права «Государственный морской университет имени Ф. Ф. Ушакова»

**Король Е. А.,**

курсант 2 курса направления подготовки «Юриспруденция» «Государственный морской университет имени Ф. Ф. Ушакова»

**Федосеева К. С.,**

курсант 2 курса направления подготовки «Юриспруденция» «Государственный морской университет имени Ф. Ф. Ушакова»

**Migda Natalia,**

Candidate of Law, Associate Professor of the Department of Public Law, Admiral F. F. Ushakov State Maritime University»

**Nekrasova Irina Evlampievna**

Senior Lecturer of the Department of Theory and History of State and Law Ushakov State Maritime University»

**E.A. Korol**

2nd year cadet of the “Jurisprudence” training course of the F. F. Ushakov State Maritime University»

**K.S. Fedoseeva**

2nd year cadet of the “Jurisprudence” training course of the F. F. Ushakov State Maritime University»

### **Аннотация:**

В статье проведен анализ системы исполнения бюджета. Представлен полный разбор текущей процедуры. Рассмотрены органы, контролирующие данную стадию и последовательные этапы осуществления. Также рассматриваются основные направления исполнения бюджета: по доходам, расходам и по источникам финансирования дефицита бюджета. Проведено подробное рассмотрение проблем исполнения бюджета, приведены пути их решения. Выделены основные направления реформирования системы исполнения бюджета.

### **Annotation:**

The article analyzes the system of budget execution. A full analysis of the current procedure is presented. The authorities that control this stage and the successive stages of implementation are considered. The main directions of budget execution are also considered: by revenues, expenditures, and sources of financing of the budget deficit. A detailed review of the problems of budget execution is carried out, and ways to solve them are given. The main directions of reforming the budget execution system are highlighted.

### **Ключевые слова:**

исполнение бюджета по расходам и доходам, Федеральное казначейство, Банк России, Правительство РФ, высший исполнительный орган государственной власти субъекта РФ.

### **Keywords:**

budget execution by expenditure and revenue, Federal Treasury, Bank of Russia, Government of the Russian Federation, supreme executive body of state power of the subject of the Russian Federation.

## АНАЛИЗ СТАДИИ ИСПОЛНЕНИЯ БЮДЖЕТА: ВЫЯВЛЕНИЕ ПРОБЛЕМАТИКИ

Исполнение бюджета – означает своевременное и полное поступление всех установленных доходов и обеспечение финансирование всех спланированных по бюджету расходов.

В Российской Федерации исполнение бюджета начинается 1 января и заканчивается 31 декабря, текущего финансового года.

Существует установленный порядок исполнения бюджета, Правительством РФ по согласованию с органами власти субъектов РФ и органами местного самоуправления. Министерство финансов РФ обеспечивает четкое регламентирование исполнения бюджета.

Исполнение бюджета происходит по трем основным направлениям: по доходам, расходам и по источникам финансирования дефицита бюджета.

Исполнение бюджета по доходам имеет определенные последовательные этапы осуществления. Оно происходит непрерывно по мере предъявления в банк плательщиками определенных платежных документов на перечисление на счет бюджета.

Зачисление доходов бюджета на единый для учета и распределения доходов бюджетов, именуемый как этап зачисления. Далее происходит распределение Федеральным казначейством доходов по единым счетам бюджетов бюджетной системы, данный этап именуется как этап распределения.

После этого главные администраторы и администраторы доходов получают информация о поступивших доходах, приступая к осуществлению своих полномочий.

Заключительным в данном направлении является этап уточнения и возврата излишне или ошибочно полученных сумм.

Основные положения об исполнении бюджета по доходам регламентируется в ст. 40 Бюджетного кодекса РФ.

Как и говорилось выше, важную роль в исполнении бюджета по доходам играют главные администраторы и администраторы доходов (ст. 160.1, 160.2 БК РФ).

Подробное описание текущей процедуры раскрывается в актах Минфина России.

Бюджетным кодексом РФ предусмотрено четыре этапа в процедуре исполнения бюджета по расходам.

Первый этап исполнения бюджета по расходам заключается в принятии денежных обязательств. Далее следует этап подтверждения денежных обязательств, который сперва осуществляется получателем бюджетных средств, а затем совершается заключение должных итоговых документов. После чего происходит санкционирование соответствующего платежа со стороны уполномоченного органа (проверка правомерности платежа).

Если провести более детальный разбор данного процесса, то можно сказать, что он начинается с составления сводной бюджетной росписи, который заключается в составлении пакета требуемой документации, составленной бюджетными распорядителями, чаще всего ими выступают руководители местной администрации.

Исполнение бюджетов по источникам финансирования дефицита бюджета регламентируется в ст.219 БК РФ.

Этот процесс имеет противоречивый характер. С одной стороны оно включает в себя отношения, связанные с поступлением средств в бюджеты, а с другой стороны отношения, связанные с расходованием на погашение долговых обязательств.

Далее, рассмотрев схему работы исполнения бюджета, затронем проблематику данного процесса. Исполнение бюджета сталкивается с некоторыми трудностями, в связи с этим обеспечение полного и своевременного поступления налогов и финансирование мероприятий, не может осуществляться в полной мере.

На сегодняшний день процесс развития казначейской системы является одним из главных элементов государственной бюджетной политики и комплекса реформ бюджетной сферы в целом.

Достижение цели повышения эффективности управления государственными финансами и контроля за целевым использованием средств федерального бюджета обуславливается рядом усовершенствований:

- Упорядочение правовой основы деятельности органов Федерального казначейства;
- Материально–техническое обеспечение органов ФК;
- Эффективным использованием единой информационной, телекоммуникационной системы Федерального казначейства.

После проведения анализа направлений деятельности органов Федерального казначейства, была выявлена необходимость модернизации законодательной базы, которая регулирует деятельность Федерального казначейства.

Были разработаны целесообразные предложения по внесению изменений и дополнений в законодательство Российской Федерации. Была осуществлена доработка методологии кассового обслуживания исполнения федерального бюджета с учетом изменения объема и функций, осуществляющихся органами Федерального казначейства. В Бюджетный кодекс были внесены нормы, которые регулируют процесс кассового обслуживания исполнения бюджета всех уровней. В области бюджетных отношений были разграничены полномочия Минфина России и Федерального казначейства.

Сокращение сроков использования средств, поступающих в виде доходов бюджета для осуществления расходов с 5–6 дней после их зачисления на счета до одного дня, обусловлено реализацией концепции функционирования единого счета ФК.

Особенное внимание уделяется внутреннему контролю, обусловлено это целями соблюдения законности, повышения результативности бюджетных расходов и эффективности деятельности Федерального казначейства.

Для достижения этих целей были установлены правила проведения проверок работы территориальных органов ФК, приняты рекомендации по утверждению результатов проверок всей деятельности подразделений Федерального казначейства.

В настоящее время, совершены многочисленные мероприятия для развития Федерального казначейства, которые помогают усовершенствовать данную сферу деятельности, кроме того, в будущем требуется такое же обширное улучшение деятельности Федерального казначейства.

#### **Информационные источники:**

1. “Бюджетный кодекс Российской Федерации” от 31.07.1998 N 145–ФЗ
2. Совместное письмо Министерства Финансов Российской Федерации и Федерального казначейства от 25.03.2015 № 02–02–05/16536, № 07–04–05/05–187 “Об исполнении федерального бюджета”
3. Геймур О. А. Актуальные вопросы исполнения бюджетов: проблемы правового регулирования / О. А. Геймур, И. А. Михайленко // Вестник Тюменского государственного университета. Социально–экономические и правовые исследования. 2016. Т. 2. № 2. С. 72–82. DOI: 10.21684/2411–7897–2016–2–2–72–82

**Мигда Н.С.,**Кандидат юридических наук,  
доцент кафедры «Публичное право»**Некрасова И.Е.,**Старший преподаватель кафедры «Теория и история  
государства и права»**Васильева Е.Ю.,**Курсанты 2 курса «Государственный морской университет  
имени адмирала Ф.Ф. Ушакова»  
Россия, г. Новороссийск**Жевец А.М.,**Курсанты 2 курса ФГБОУ ВО «Государственный морской  
университет имени адмирала Ф.Ф. Ушакова»

Россия, г. Новороссийск

**N.S. Migda**Candidate of Law, Associate Professor of the Department of  
Public Law»**I.E. Nekrasova**Senior Lecturer of the Department „Theory and History of  
State and Law»**E.Y. Vasilyeva**2nd year cadets of the Admiral F. F. Ushakov State Maritime  
University,  
Novorossiysk, Russia**A.M. Zhevets**2nd year cadets of the Admiral F. F. Ushakov State Maritime  
University,

Novorossiysk, Russia

**Аннотация:**

В данной статье рассматриваются два способа защиты прав налогоплательщиков: административный и судебный, а также описываются виды исковых заявлений в арбитражный суд. В работе описана актуальность, а также проблемы и перспективы решения данной темы. Авторы выявили, а также подтвердили, какие изменения должны быть внесены в решение налоговых споров в арбитражном и судебном порядке.

**Ключевые слова:**

защита прав, налоговые органы, налоговая система, Налоговый кодекс, налогоплательщики, арбитражный суд, жалоба.

**Annotation:**

This article examines two ways to protect the rights of taxpayers: administrative and judicial, and also describes the types of claims to the arbitration court. The work describes the relevance, as well as problems and prospects for solving this topic. The authors identified and also confirmed what changes should be made to the resolution of tax disputes in arbitration and court proceedings.

**Key words:**

protection of rights, tax authorities, tax system, Tax Code, taxpayers, arbitration court, complaint.

**СПОСОБЫ ЗАЩИТЫ ПРАВ НАЛОГОПЛАТЕЛЬЩИКОВ**

Одной из важнейших составляющих налогового права считается защита прав налогоплательщиков. Обусловлено это тем, что предоставление налогоплательщикам гарантий защиты их прав служит необходимым условием демократической налоговой системы. От качества выполнения этой функции налоговыми службами напрямую зависит состояние соблюдения гражданами налоговой дисциплины и полноты поступлений в бюджет.

На сегодняшний день проблема защиты прав налогоплательщиков, безусловно, является актуальной, так как административное налоговое производство существенно опередило в развитии процессуальные–налоговые нормы. Как следствие, теория опережает практику, соответственно, возникают правовые проблемы и пробелы судопроизводства по налоговым спорам, несогласованность и несовершенство процессуальных норм. Разрешение споров между налоговым органом и налогоплательщиком должно базироваться, в первую очередь, на всестороннем обеспечении прав последнего, которое базируется на положениях закона и должной компетенции государственных органов. [4]

Говоря о защите прав человека в целом, стоит начать с Конституции Российской Федерации, поскольку одним из ее основных достоинств является гарантия защиты прав и свобод человека и гражданина. Более того, каждый человек имеет право защищать свои права и свободы всеми способами, не запрещенными законом (ч. 2 ст. 45) [1]. В Постановлении Конституционного Суда РФ от 25 декабря 2001 г. № 17–П поясняется, что в соответствии со ст. 46 Конституции РФ и соответствующих положениях ст. 8 и 29 Всеобщей декларации прав человека и. 2 и подп. «а» п. 3 ст. 2 и 6 ст. 14 Международного пакта о гражданских и политических правах, а также ст. 6 Конвенции о защите прав человека и основных свобод государство обязано обеспечить полное осуществление права на судебную защиту, которая должна быть справедливой, компетентной и эффективной. Кроме того, стоит подчеркнуть, что в Постановлении УКП Конституционного Суда от 03.05.1995 № 4–П отмечается, что согласно Конституции РФ, это право не может быть ограничено.

Правовые отношения по защите прав и свобод каждого из участников правоотношений имеют властный характер, поэтому имеют особое значение. Также важно отметить, что каждый из нас имеет право на апелляцию, что, в свою очередь, является отличительной чертой демократического общества. Это право реализуется с помощью государственных органов, администрации, судов, прокуратуры, правоохранительных органов, которые в рамках своих полномочий обязаны обеспечить его реализацию. [6]

Права налогоплательщиков прописаны в Налоговом кодексе Российской Федерации. В разд. VII Налогового кодекса Российской Федерации устанавливается право налогоплательщика на административный и судебный

порядок обжалования действий налоговых органов, а также действий или бездействия их должностных лиц. Глава 19 устанавливает порядок обжалования действий налоговых органов, действий или бездействия их должностных лиц, а глава 20 – порядок рассмотрения жалобы и принятия по ней решения. [2]

Также стоит отметить, что в ст. 22 Налогового кодекса РФ законодательно закреплены гарантии административной и судебной защиты прав и законных интересов налогоплательщиков. Права налогоплательщиков (плательщиков сборов) обеспечиваются соответствующими обязанностями должностных лиц налоговых и иных уполномоченных органов. В случае неисполнения или ненадлежащего исполнения обязательств по обеспечению прав налогоплательщиков (плательщиков сборов) наступает ответственность, предусмотренная федеральными законами.

Обеспечение и защита прав налоговых агентов также осуществляется в соответствии со ст. 22 Налогового кодекса РФ.

Первый способ защиты – административный – это обращение за защитой и восстановлением нарушенного права в вышестоящий орган по отношению к органу, принявшему решение или совершившему действие. Можно выделить такие преимущества административного порядка, как простота, оперативность рассмотрения, отсутствие уплаты пошлин и др.

В соответствии со ст. 137 Налогового кодекса Российской Федерации «каждое лицо имеет право обжаловать действия налоговых органов ненормативного характера, действия или бездействие их должностных лиц, если, по мнению этого лица, такие действия или бездействие нарушают его права». Акты налоговых органов ненормативного характера, действия или бездействие их должностных лиц могут быть обжалованы в вышестоящий налоговый орган и (или) в суд в порядке, установленном Налоговым кодексом Российской Федерации и соответствующим процессуальным законодательством Российской Федерации. При этом жалобой считается обращение лица в налоговый орган, предметом которого является обжалование действий налогового органа ненормативного характера, действий или бездействия его должностных лиц, если, по мнению этого лица, обжалованные действия, действия или бездействие налоговых должностных лиц нарушают его права. Таким образом, можно сделать вывод, что подача жалобы в вышестоящий налоговый орган (вышестоящему должностному лицу) не исключает права на одновременную или последующую подачу аналогичной жалобы в суд.

Новшеством законодательства о налогах и сборах является то, что акты налоговых органов ненормативного характера, действия или бездействие их должностных лиц могут быть обжалованы в суд только после их обжалования в вышестоящий налоговый орган в порядке, установленном Налоговым кодексом Российской Федерации.

В дальнейшем акты налоговых органов ненормативного характера, принятые по результатам рассмотрения апелляционных жалоб, могут быть обжалованы в вышестоящем налоговом органе и (или) в суде. Акты ненормативного характера федерального органа исполнительной власти, уполномоченного осуществлять контроль и надзор по налогам и сборам, действия или бездействие его должностных лиц обжалуются в суде.

Второй способ защиты – судебный – предполагает, что человек может обратиться в соответствующий суд. У судов всех категорий и типов рассмотрения споров, связанных с налогами, это является одной из самых проблемных и сложных категорий дел, так как судьи обязаны руководствоваться не только налоговым, но и всем финансовым законодательством. Более того, они обязаны понимать, как проводится аудиторская деятельность, ведется бухгалтерский учет и т. д.

Судебное обжалование актов налоговых органов, действий или бездействия их должностных лиц, организациями и индивидуальными предпринимателями проводится путем подачи искового заявления в арбитражный суд в соответствии с арбитражным процессуальным законодательством.

Физические лица, которые не являются индивидуальными предпринимателями, могут обжаловать в судебном порядке действия налоговых органов, действия или бездействие их должностных лиц, используя подачу искового заявления в суд общей юрисдикции в соответствии с законодательством об обжаловании в суде неправомερных действий должностных лиц и государственных органов.

В соответствии со ст. 1 Федерального конституционного закона от 28 апреля 1995 г. № 1– ФКЗ «Об арбитражных судах в РФ» (с изм. и доп. от 04. 07.2003 г.) арбитражные суды в РФ являются федеральными судами и входят в судебную систему РФ. [3]

В суд могут быть поданы иски:

- о признании незаконным в какой-либо мере или полностью постановления налогового органа, а также постановления о взыскании задолженности, постановления об изъятии имущества и т.д.;
- о признании неисполненным инкассового распоряжения налогового органа о списании сумм задолженности со счета фискально-обязанного лица без акцепта;
- о признании противоправными действия должностного лица налогового органа и об обязанности указанного должностного лица восстановить положение и прекратить соответствующие действия, существовавшее до их совершения;
- о признании бездействия должностного лица налогового органа незаконным и об обязанности совершить определенные действия;
- о взыскании или возврате из бюджета необоснованно списанных сумм задолженности без акцепта;
- о возмещении убытков, причиненных неправомерными решениями и действиями или бездействием налоговых органов, а также их должностных лиц и других служащих;
- о защите личных неимущественных прав (например, деловая репутация, достоинство, честь и т.д.) физических лиц и возмещение причиненного ими морального вреда, а также защита деловой репутации юридических лиц;
- жалобы физических лиц о признании служебной информации, представленной в налоговый орган (см. ст.95



Налогового кодекса Российской Федерации), а также иных учреждений, органов, физических лиц и организаций, недействительными или предоставленными с нарушением законодательства. В данном случае иск предъявляется к источнику такой неверной информации, если в такой жалобе содержатся как служебные сведения, так и решения (действия) налогового органа (его должностного лица), которые основаны на оспариваемой информации;

- об отмене обжалуемого решения налогового органа по делу о налоговом правонарушении и прекращении производства по делу о налоговом правонарушении;
- об изменении обжалуемого решения налогового органа в случае налогового правонарушения или вынесении нового решения по такому делу.

Рассматриваются и разрешаются иски судом в порядке, установленном гражданским процессуальным, арбитражно–процессуальным законодательством и иными федеральными законами (например, ст. 142 Налогового кодекса Российской Федерации).

Учитывая длительный срок и достаточно сложную процедуру рассмотрения дел о налоговых спорах как в административном, так и в судебном порядке, в ряде развитых стран мира (Великобритании, Бельгии, Германии, Франции, Италии, Нидерландах, Австралии, США, Канаде и др.) вводятся и активно реализуются на практике так называемые альтернативные формы решения налоговых споров. Каждая из стран имеет собственную систему альтернативных форм разрешения налоговых споров. Однако, наиболее распространенными из них являются медиация, арбитраж (третейский суд), согласительные процедуры, горизонтальный «мониторинг». Основная цель альтернативных способов урегулирования налоговых споров – оперативное решение спорных вопросов между налогоплательщиком и налоговым органом с участием уполномоченного посредника (медиатора) или независимого арбитра, которые обеспечивают справедливое и беспристрастное рассмотрение спора. При этом урегулирование споров с помощью примирительных процедур не является обязательным для налогоплательщика и не лишает его права на другие способы защиты, в частности на судебное обжалование решений налоговых органов. [5]

Мы считаем перспективным активное внедрение в Российской Федерации подобного механизма альтернативного решения налоговых споров. Предлагаем для этого внести в Налоговый кодекс статью, законодательно закрепляющую перечень альтернативных способов разрешения споров, что позволило бы сглаживать конфликтные ситуации и расширило спектр и предоставило бы налогоплательщикам более широкие возможности для защиты своих прав.

В то же время, хотя и следует приветствовать появление в налоговом законодательстве и правоприменительной практике альтернативных способов решения налоговых споров, которые, несомненно, служат дополнительной гарантией защиты прав налогоплательщиков, необходимо помнить, что данные способы не являются универсальными и не могут полностью заменить собой обычное административное и судебное обжалование решений, действий и бездействия налоговых органов.

Таким образом, в данной статье были рассмотрены административный и судебный способы защиты прав налогоплательщиков. В последнее время значительно расширились возможности судебной защиты прав и законных интересов субъектов налоговых правоотношений за счёт деятельности Уполномоченного по правам человека – государственной организационно–правовой форма защиты граждан, в том числе, и налогоплательщиков. Для борьбы с недостатками российской судебной системы физические лица могут обращаться за содействием к Уполномоченному по правам человека в РФ, а в регионах – к уполномоченным по правам человека в соответствующих субъектах Федерации.

#### **Информационные источники:**

Нормативно–правовые акты:

1. Конституция Российской Федерации” (принята всенародным голосованием 12.12.1993) (с учетом поправок, внесенных Законами РФ о поправках к Конституции РФ от 30.12.2008 N 6–ФКЗ, от 30.12.2008 N 7–ФКЗ, от 05.02.2014 N 2–ФКЗ, от 21.07.2014 N 11–ФКЗ) // „Собрание законодательства РФ”, 04.08.2014, N 31, ст.4398.
2. Налоговый кодекс Российской Федерации (часть первая) от 31 июля 1998 года № 146–ФЗ (в ред. от 17 февраля 2021 г.) // Собрание Законодательства РФ. – 1998. – ст. 22
3. Федеральный конституционный закон об арбитражных судах в Российской Федерации от 28 апреля 1995 г. № 1–ФКЗ (с изм. и доп. от 04 июля 2003 г.).
4. Налоговое право: учебник для вузов / под ред. Пепеляева С.Г. – М.: Альпина Паблишер, 2016. — 796 с.
5. Тедеев, А.А. Налоговое право России: учебник для академического бакалавриата, 7–е изд., перераб. и доп. – М: Юрайт, 2019. — 390 с.
6. Налоговое право России: учебник для вузов, 2–е изд., перераб. / под. ред. Крохиной Ю.А. – М.: Норма, 2019. – 720 с.

**Тартаковская М. В.,**

аспирант высшей школы естественных наук и технологий 3 курс, кафедра лесоведения, лесоводства, лесоустройства и лесной таксации, Северный Арктический Федеральный Университет  
т им. М.В. Ломоносова

**Tartakovskaya Maria V.**

postgraduate student of the Higher School of Natural Sciences and Technologies, 3rd year, Department of Forest Science, Forestry, Forest Management and Forest Taxation, Northern Arctic Federal University named after M. V. Lomonosov

**Аннотация:**

Статья посвящена сравнению и анализу вступивших в силу нормативно–правовых документов лесного законодательства. Подробно описаны различия нескольких нормативно–правовых документов в сравнении с действовавшими до декабря 2020 года. Вводная часть статьи кратко затрагивает сферу лесного законодательства. Большое внимание в данной статье уделено сравнению двух нормативно–правовых документов, начало действия которых с 01.01.2021 года. В статье отмечено большое количество различий, как существенных, так и малозначительных. В заключении сделан вывод о важности данных изменений.

**Ключевые слова:**

Лесное законодательство, нормативно–правовые документы, правила заготовки древесины, проект рубок ухода, договор аренды лесного участка, правила ухода за лесами, лесничество, санитарные рубки.

**Annotation:**

The article is devoted to the comparison and analysis of the regulatory legal documents of forestry legislation that have come into force. The differences in several regulatory documents are described in detail in comparison with those in force until December 2020. The introductory part of the article briefly touches upon the field of forestry legislation. Much attention in this article is paid to the comparison of two regulatory documents, the beginning of which is from 01.01.2021. The article notes a large number of differences, both significant and insignificant. In conclusion, the conclusion is drawn about the importance of these changes.

**Keywords:**

Forest legislation, regulatory documents, timber harvesting rules, thinning project, forest plot lease agreement, forest maintenance rules, forestry, sanitary felling.

**СРАВНЕНИЕ И АНАЛИЗ ДЕЙСТВУЮЩИХ НОРМАТИВНО–ПРАВОВЫХ ДОКУМЕНТОВ ЛЕСНОГО  
ЗАКОНОДАТЕЛЬСТВА НА 2021 ГОД.**

**Введение**

Лесное законодательство – это совокупность правовых норм, регулирующих отношения, связанные с использованием лесов и их охраной. Основные задачи советского Лесного законодательства предусматривают регулирование лесных отношений в целях обеспечения рационального использования, охраны, воспроизводства и повышения продуктивности лесов для удовлетворения потребностей народного хозяйства и населения в древесине и другой лесной продукции, для усиления водоохраных, климаторегулирующих, санитарно–гигиенических, оздоровительных и других полезных свойств лесов [6].

Лесное законодательство Российской Федерации в последние годы достаточно динамично развивается. Различные изменения, дополнения и нововведения каждый год согласуются, принимаются и вносятся в лесной кодекс, нормативно–правовые акты.

Правительство РФ постановлением от 28 июля 2020 года № 1132 отменило с 1 января 2021 года большинство действующих сейчас важных нормативных правовых актов лесного хозяйства. В общей сложности этим постановлением отменены 62 нормативных правовых акта, и еще 19 признаны утратившими силу (все с 1 января) [5].

Следует отметить, что на 2021 год в Лесной кодекс Российской Федерации уже внесено 2 поправки:

- Федеральным законом от 4 февраля 2021 года N 3–ФЗ;
- Федеральным законом от 9 марта 2021 года N 35–ФЗ [4].

Изменения коснулись правил использования лесов по видам лесопользования, упрощен порядок санитарных рубок аварийных деревьев, регламентированы сроки проведения лесопатологического обследования и санитарных рубок, регламентированы особенности использования, охраны, защиты, воспроизводства лесов, расположенных на землях населенных пунктов.

Изменения коснулись и типовых договоров аренды лесных участков. Теперь за неисполнение арендатором указанных в договоре аренды лесохозяйственных работ предусмотрена неустойка [1].

В данной статье кратко описаны и проанализированы последние принятые документы, включающие в себя правила заготовки древесины, правила рубок ухода.

Приказ Минприроды России от 01.12.2020 №993 «Об утверждении Правил заготовки древесины и особенностей заготовки древесины в лесничествах, указанных в статье 23 Лесного кодекса Российской Федерации»

Рассмотрим наиболее важные моменты приказа Минприроды России от 01.12.2020 № 993 (работа с 01.01.2021г.)

«Об утверждении Правил заготовки древесины и особенностей заготовки древесины в лесничествах, указанных в статье 23 Лесного кодекса Российской Федерации».

– пункт <12> часть 2 статьи 16 добавлено – «Для заготовки древесины договоры аренды лесных участков, находящихся в государственной или муниципальной собственности, заключаются...»;

– пункт <13> часть 3 статьи 73.1 изменились условия получения дополнительного объема древесины в текущем году, за счет недоиспользованного объема прошлых лет. В предложении включены следующие формулировки «...не менее 80 процентов установленного на текущий год объема изъятия древесины..., ...Дополнительный объем древесины предоставляется по тем видам рубок (рубки спелых и перестойных лесных насаждений, рубки погибших и поврежденных лесных насаждений, рубки ухода за лесами), хозяйствам (хвойному, мягколиственному, твердолиственному), по которым он был недоиспользован за предыдущие три года»;

– пункт <16> части 3 статьи 111 в предложение включено «...(транспортировка)...». Также для увеличения сроков рубки лесных насаждений (продления лесных деклараций) необходимо предоставить справку, выданную Федеральной службой по гидрометеорологии и мониторингу окружающей среды. Подпункт к дополнен уточнением по очистке лесосек;

– пункт <21> часть 3 статьи 62 внесены изменения по интенсивности рубки при выборочных рубках спелых, перестойных лесных насаждений. В предыдущей редакции она была равна 30 процентов, в текущей редакции 40 процентов [2].

Приказ Минприроды России от 30.07.2020 № 534 «Об утверждении Правил ухода за лесами»

Далее рассмотрим внесённые изменения в правила рубок ухода № 534 от 30.07.2020г. (в работу с 01.01.2021г.).

Общие положения данного документа претерпели изменения в части перечисления статей. Также произошло объединение перечисления всех правил статей лесного кодекса в одно название «лесное законодательство».

Далее прописано, что уход за лесами осуществляется на основании проекта освоения лесов, а не договора аренды или права пользования лесного участка.

В пункте <1> абзац 4 статьи 2 оценку качества и эффективность проведенных мероприятий по уходу за лесами проводят на основании нормативно-правовых актов, утверждёнными уполномоченным федеральным органом исполнительной власти. Также сокращены перечисления действовавших приказов и нормативов.

В части рубки лесных насаждений, подпункте к рубка единичных деревьев теперь не выполняется как отдельное мероприятие.

Далее прописано, что выполнение мероприятий по рубкам ухода за лесом выполняется на основании проекта освоения лесов и проектов ухода за лесами. Возраст насаждений определяется на основании материалов лесоустройства и по результатам обследования лесного участка.

Также уточнены сроки подачи проекта ухода для его дальнейшего размещения на официальном сайте в сети «Интернет» (за 30 календарных дней). Уполномоченный орган должен теперь в течение 3-х рабочих дней с момента поступления проекта, рассмотреть его и опубликовать на официальном сайте.

В следующих абзацах нормативы рубок ухода приведены в тексте, а не в приложении.

Глава уход за лесами путем проведения агролесомелиоративных и иных мероприятий не претерпела сильных изменений. В тексте теперь не встречается уточнение у лесничеств (лесопарков).

В следующей главе: Отвод участков, организация и технология осуществления ухода за лесами...отметим следующие изменения:

– появилось уточнение по тексту у правил заготовки древесины, видов лесосечных работ, правил лесовосстановления – «...утвержденными уполномоченным федеральным органом исполнительной власти [3]».

В главе особенности ухода за лесами в Двинско-Вычегодском таежном лесном районе...в данной редакции приведены пункты из приложения 2 настоящих правил.

В последнем абзаце добавлено, как должна проводится оценка качества и эффективности проведения рубок ухода. Заключение

В целом можно сказать, что описанные ранее документы претерпели не совсем значительные изменения. В большинстве случаев изменение пришлось на формулировки. Отметим и весомые изменения, касающиеся сроков.

Следует отдельно выделить упрощение порядка санитарных рубок аварийных деревьев. После принятия данного документа, для назначения санитарной рубки следует провести обследование лесного участка с составлением акта обследования по упрощенной форме. Далее документ утверждается департаментом лесного хозяйства и размещается на официальном сайте. Срок проведения рубки – через 20 дней со дня публикации. В данный момент согласование рубки аварийных деревьев на федеральном уровне не требуется.

#### Информационные источники:

1. С 2021 года вступили в силу изменения в лесное законодательство: сайт Продерево. [Электронный ресурс]. URL: <https://proderevo.net/news/indst/s-2021-goda-vstupili-v-silu-izmeneniya-v-lesnoe-zakonodatelstvo.html> (дата обращения 17.05.2021г.);
2. Приказ Минприроды России от 01.12.2020 N 993 „Об утверждении Правил заготовки древесины и особенностей заготовки древесины в лесничествах, указанных в статье 23 Лесного кодекса Российской Федерации” (Зарегистрировано в Минюсте России 18.12.2020 N 61553);

3. Приказ Минприроды России от 30.07.2020 № 534 «Об утверждении Правил ухода за лесами» (Зарегистрировано в Минюсте России 18.12.2020 № 61555);
4. Лесной кодекс Российской Федерации (с изменениями на 9 марта 2021 года). Принят Государственной Думой 8 ноября 2006 года. Одобрен Советом Федерации 24 ноября 2006 года.
5. Лесной форум Гринпис. «Правительство отменило с 1 января 2021 года большинство важных лесохозяйственных нормативных актов». [Электронный ресурс]. URL: <http://www.forestforum.ru/viewtopic.php?t=24787> (дата обращения 20.05.2021г.);
6. Экологический словарь Академик. Лесное законодательство. [Электронный ресурс]. URL: <https://ecolog.academic.ru/4542/%D0%9B%D0%95%D0%A1%D0%9D%D0%9E%D0%95>.

**Прокошева И. И.**

Студентка,  
Волго-Вятский институт (филиал) Московского  
государственного юридического Университета  
имени О.Е. Кутафина  
г. Киров, Россия E-  
mail: [info@owc.ru](mailto:info@owc.ru)

**Prokosheva Irina**

Student,  
Volgo-Vyatka Institute (branch) of Moscow  
State Law University  
named after O.E. Kutafin  
Kirov city, Russian Federation  
E-mail: [info@owc.ru](mailto:info@owc.ru)

**Аннотация:**

В статье автором исследуется актуальный вопрос влияния антироссийских европейских и американских санкций персонального и отраслевого характера на институт международного коммерческого арбитража. Выявляются проблемы, с которыми сталкиваются лица, в отношении которых введены меры ограничительного характера при разрешении споров в арбитражах стран, которые ввели санкции. Автором предлагаются пути решения выявленных проблем с учетом современного российского законодательства и правоприменительной практики.

**Annotation:**

In the article, the author examines the topical issue of the influence of anti-Russian European and American sanctions of a personal and sectoral nature on the institution of international commercial arbitration. The article identifies the problems faced by persons in respect of whom restrictive measures have been introduced when resolving disputes in arbitration courts of countries that have imposed sanctions. The author proposes ways to solve the identified problems, taking into account modern legislation and law enforcement practice.

**Ключевые слова:**

санкции, компетенция судов, арбитраж, международный коммерческий арбитраж, третейский суд, внешнеэкономические споры, исключительная компетенция судов, сделки, договоры, контрагент.

**Key words:**

sanctions, jurisdiction of courts, arbitration, international commercial arbitration, arbitration, foreign economic disputes, exclusive jurisdiction of courts, transactions, contracts, counterparty.

**ВЛИЯНИЕ АНТИРОССИЙСКИХ САНКЦИЙ НА РАЗРЕШЕНИЕ ВНЕШНЕЭКОНОМИЧЕСКИХ СПОРОВ:  
ПРОБЛЕМЫ И ПЕРСПЕКТИВЫ.**

В соответствии с постановлением Пленума Верховного Суда РФ от 10.12.2019 № 53 «О выполнении судами Российской Федерации функций содействия и контроля в отношении третейского разбирательства, международного коммерческого арбитража» стороны гражданско-правового спора вправе выбрать альтернативные средства разрешения споров, в том числе передать спор в арбитраж (третейское разбирательство) [2]. Данное право вытекает из ч. 2 ст. 45 Конституции Российской Федерации, согласно которой каждый вправе защищать свои права и свободы всеми способами, не запрещенными законом.

Арбитраж (третейское разбирательство), в том числе международный коммерческий арбитраж, представляет собой процесс разрешения спора и принятия решения третейским судом (арбитражного решения) [1]. Арбитраж (третейское разбирательство), в том числе международный коммерческий арбитраж, — это альтернативный способ разрешения споров, который имеет следующие особенности:

- автономия воли сторон;
- беспристрастность и независимость арбитров;
- конфиденциальность процедуры;
- возможность определения ее правил сторонами спора;
- недопустимость пересмотра решения, по существу, судами РФ;
- соответствие решения публичному порядку России [2].

В международные договоры коммерческие компании, учитывая приведенные выше положительные аспекты рассмотрения споров посредством арбитражного (третейского) разбирательства, часто включают арбитражные оговорки, которые предусматривают передачу споров, вытекающих из договора на рассмотрение в арбитраж (третейские суды). Поэтому, нельзя не согласиться с Казаченко С.Ю., которая указала, что международный коммерческий арбитраж сегодня чрезвычайно востребован при заключении внешнеэкономических сделок, поскольку предоставляет значительные преимущества сторонам, в том числе гибкость арбитражного процесса и интернациональный подход [4]. При этом в отличие от решений государственных судов, решения третейских судов признаются и приводятся в исполнение во многих странах, являющихся участниками Нью-Йоркской конвенции о признании и приведении в исполнение иностранных арбитражных решений 1958 года. Таким образом, арбитраж (третейское разбирательство) активно используется российскими компаниями.

Учитывая то, что международный коммерческий арбитраж как институт не может существовать без поддержки государственных органов, он в настоящий момент испытывает на себе санкционное влияние. Уже почти 7 лет Россия находится под санкциями как персонального, так и отраслевого (секторального) характера. Начиная с 2014 году США и

ЕС вводят санкции, под которые попадают физические и юридические лица и определенные виды деятельности.

Введенные санкции, а также в совокупности та политическая ситуация, происходящая в мире, позволяющая говорить о том, что в ближайшее время санкционная политика стран Запада будет продолжаться, негативно сказываются на рассмотрении споров в международных коммерческих арбитражных судах, подвластных юрисдикции государств, которые вводят антироссийские санкции. Как справедливо указывает Старженецкий В.В., подсанкционные лица, пытаясь добиться справедливого разрешения спора, сталкиваются со многими проблемами, начиная с оплаты арбитражных сборов, поисков арбитров, и заканчивая принудительным исполнением арбитражного решения [6]. Как указано в совместном заявлении Международного арбитражного суда при Международной торговой палате, Арбитражного института Торговой палаты Стокгольма и Лондонского международного арбитражного суда от 17 июня 2015 года, арбитражные разбирательства со сторонами из России, которые попали под европейские санкции, могут иметь определенные особенности [8]. Например, для уплаты арбитражного сбора и начала арбитражного производства российской стороне необходимо получить специальное разрешение на выполнение данной операции от компетентных органов европейских государств. При этом могут потребоваться дополнительные административные действия со стороны арбитражных центров и арбитров для разрешения возникающих проблем.

В итоге, в таких условиях проведение судебных или арбитражных разбирательств, сторонами которых являются подсанкционные лица, на практике связано с большими организационными трудностями, затягиванием сроков рассмотрения дела, существенными дополнительными расходами. При этом, на наш взгляд, очевидно и то, что санкции приводят к нарушению баланса интересов, сформированного сторонами на этапе заключения договора, и ставят лицо, в отношении которого введены санкции, в заведомо невыгодное, более худшее положение. В этом случае, как отмечал Старженецкий В.В., почти невозможно избежать трансформации отношений сторон в диспаритетные, то есть в такие отношения, когда подсанкционное лицо не может воспользоваться положенными ему средствами защиты в отношении контрагента и эффективно восстановить свои нарушенные права [6].

В связи с описанными выше проблемами возникают вопросы: как преодолеть указанные проблемы? Каковы перспективы развития института международного коммерческого арбитража, в особенности, в отношении подсанкционных лиц?

Во-первых, отметим, что, учитывая сложившуюся геополитическую ситуацию в мире, российские компании обратили внимание на азиатские центры арбитража [7]. Начиная с 2014 г., после того как США, Европейским союзом и рядом других стран были приняты секторальные и персональные экономические санкции в отношении российских физических и юридических лиц, на практике и в научной литературе отмечается рост количества международных контрактов, в которых содержится арбитражная оговорка, предусматривающая разрешение спора в азиатских арбитражных учреждениях [4].

Как отмечалось в результатах опроса, недавно проведенного арбитражной ассоциацией, 45% опрошенных указали, что санкции повлияли на их выбор механизма разрешения спора. При этом опрос показал, что с самого начала процесса введения санкций в отношении России российские компании стали активно рассматривать возможность использования азиатских арбитражных центров как места для предполагаемого разрешения спора [5].

Таким образом, можно сказать, что действие санкций в совокупности с активным маркетингом азиатских центров позволили Сингапурскому международному арбитражному центру (SIAC), Гонконгскому международному арбитражному центру (HKIAC), Китайской международной экономической и торговой арбитражной комиссии (CIETAC) и Дубайскому международному арбитражному центру (DIAC) выдвинуть себя в качестве альтернативных центров для рассмотрения российских споров лиц, в отношении которых введены европейские и американские санкции.

Анализируя выше сказанное, мы считаем, что обращение к азиатским арбитражным центрам как месту разрешения внешнеэкономических споров, возникающих из контрактов, одной из сторон которых является российское подсанкционное лицо, может помочь в разрешении возникающих на практике проблем разрешения споров в «традиционных» европейских третейских судах.

Во-вторых, стоит особое внимание обратить на недавние изменения российского законодательства, которые представляют собой единый вариант решения проблемы, касающейся рассмотрения споров участием подсанкционных лиц. Речь идет о специальных правовых механизмах, предусмотренных Федеральным законом от 8 июня 2020 года № 171-ФЗ «О внесении изменений в Арбитражный процессуальный кодекс Российской Федерации в целях защиты прав физических и юридических лиц в связи с мерами ограничительного характера, введенными иностранным государством, государственным объединением и (или) союзом и (или) государственным (межгосударственным) учреждением иностранного государства или государственного объединения и (или) союза». В Арбитражном процессуальном кодексе РФ (далее – АПК) появилась статья 248.1 «Исключительная компетенция арбитражных судов в Российской Федерации по спорам с участием лиц, в отношении которых введены меры ограничительного характера». Введение этой статьи нацелено на поддержку российских граждан и компаний, которые попали под действие антироссийских санкций. Теперь российские суды обладают компетенцией по рассмотрению споров подсанкционных лиц, а указанным лицам предоставлено право получить судебную защиту в рамках российской юрисдикции.

В некоторой степени, изменения в АПК узаконили недавнюю судебную практику. Суды в России поддерживались такой позиции, что основанием для признания соглашения о разрешении споров недействительным или неисполнимым могут послужить препятствия (санкции) в реализации права на разбирательство в арбитраже. В пример приведем дело 2020 года ООО «Инстар Лоджистикс» против «Нейборз Дриллинг Интернэшнл» [3]. Обстоятельства дела состояли в том, что истец обратился в суд с требованием об изменении условий генерального соглашения, в рамках которого между сторонами заключались отдельные заказы. В соответствии с заказами все споры сторон подлежали разрешению в соответствии с английским правом в арбитраже по правилам Регламента Международного арбитражного суда при

Международной торговой палате. Суд апелляционной инстанции, как и суд первой инстанции, требования истца поддержал, указав на следующие обстоятельства: «...соглашение о передаче спора на разрешение третейского суда не может быть исполнено, поскольку в отношении истца применены санкции США, а ответчик, являясь лицом США, отказывается исполнять взятые на себя по Заказам обязательства, оплачивать существующую задолженность, что последним не опровергнуто... Ответчик не представил ответа ни на одну из претензий истца, ни на предложение об изменении арбитражной оговорки в связи с запретом лицам США вступать в какие-либо коммуникации с находящимися под санкциями лицами. В связи с санкциями США решение третейского суда на любой территории места нахождения должника–ответчика, за исключением Российской Федерации, не может быть приведено в исполнение...» [3].

Верховный Суд РФ также согласился с выводами судов нижестоящих инстанций и отказал в передаче кассационной жалобы для рассмотрения в судебном заседании Судебной коллегии по экономическим спорам Верховного Суда РФ.

Ведение статьи 248.1 АПК логично и понятно. Такая норма вполне способна преодолеть дисбаланс в отношениях сторон договора, который может образоваться в результате действия антироссийских санкций, за счет расширения юрисдикции отечественных судов [6]. Что отчетливо видно в деле «Инстар Лоджистикс» против «Нейбор». Мы считаем, что данная мера будет иметь положительный эффект, несмотря на практические сложности ее реализации, которые могут возникнуть. Она позволяет сохранить баланс прав и интересов сторон, одна из которых попала под санкции и у нее не остается иного варианта для эффективной защиты своих интересов, кроме как обращение в российские суды.

Таким образом, мы определили, что в условиях действия европейских и американских санкций, есть пути эффективного решения возникающих на практике проблем. Во-первых, чтобы избежать указанных выше проблем, российским компаниям следует заранее просчитывать риски. Сторонам необходимо внимательнее относиться к соглашению о выборе применимого права и места арбитража. Учитывая современные геополитические тенденции, в рамках которых отмена санкций в ближайшем будущем не намечается, российские компании делают акцент на выборе применимого права и места арбитража более нейтральных юрисдикций, в том числе восточных стран. Во-вторых, в российском законодательстве появился механизм, позволяющий подсанкционнм лицам «перевести» спор в российскую юрисдикцию. Мы считаем, что нововведения будут иметь положительный эффект.

#### **Информационные источники:**

1. Закон РФ «О международном коммерческом арбитраже» от 7 июля 1993 г. № 5338-1 // Российская газета. № 156. 1993.
2. Постановление Пленума ВС РФ от 10.12.2019 № 53 «О выполнении судами Российской Федерации функций содействия и контроля в отношении третейского разбирательства, международного коммерческого арбитража» // Российская газета. № 291.2019.
3. Постановление Девятого арбитражного апелляционного суда от 10 февраля 2020 года по делу № А40–149566/2019. URL: <https://sudact.ru/arbitral/doc/OOIhf8E2ihWK/> (дата обращения: 08.05.2021).
4. Казаченок С.Ю. Влияние мировой санкционной политики на рассмотрение споров международными коммерческими арбитражными судами: риски и перспективы для Российской Федерации // Legal Concept, 2020, № 1, с. 24–31.
5. Опрос Арбитражной ассоциации 2016 года: Влияние санкций на коммерческий арбитраж. URL: [https://arbitration.ru/upload/medialibrary/083/2016-russian-arbitration-association-survey\\_sanctions-and-arbitration.pdf.pdf](https://arbitration.ru/upload/medialibrary/083/2016-russian-arbitration-association-survey_sanctions-and-arbitration.pdf.pdf) (дата обращения: 05.05.2021)
6. Старженецкий В.В., Очирова С.Б. Влияние санкций на разрешение внешнеэкономических споров: сохранение status quo или поиск альтернативных юрисдикций? // Международное правосудие, 2020, № 4, с. 144–167.
7. Шляпникова Д. Спор из избы: как повысить доверие бизнеса к российскому арбитражу // Forbes. URL: <https://www.forbes.ru/biznes/377545-spor-iz-izby-kak-povysit-doverie-biznesa-k-rossiyskomu-arbitrazhu> (дата обращения: 05.05.2021)
8. Joint statement of ICC, SCC and LCIA. The Potential Impact of the EU Sanctions against Russia on International Arbitration Administered by EU-Based Institutions. URL: [https://sccinstitute.com/media/80988/legal-insight-icc\\_lcia\\_scc-on-sanctions\\_17-june-2015.pdf](https://sccinstitute.com/media/80988/legal-insight-icc_lcia_scc-on-sanctions_17-june-2015.pdf) дата обращения: 07.05.2021).

**Ярошенко В. В.,**  
Бакалавр,  
«Сибирский юридический университет»  
Г. Омск, Омская область  
E-mail: [info@owc.ru](mailto:info@owc.ru)

**V. Yaroshenko,**  
Bachelor's degree,  
«Siberian Law University»  
Omsk city, Omsk region E-  
mail: [info@owc.ru](mailto:info@owc.ru)

**Аннотация:**

В статье проведен анализ семейных правоотношений между супругами. Использована историческая хронология развития принципа семейного права в качестве аргументации по вопросу эволюции права в целом. Обозначены позиции отечественных авторов по вопросу равенства супругов и реализация данного принципа на практике. Перспективы дальнейшего развития семейного законодательства.

**Annotation:**

The article analyzes the family legal relations between spouses. The historical chronology of the development of the principle of family law is used as an argument on the evolution of the law as a whole. The positions of domestic authors on the issue of equality of spouses and the implementation of this principle in practice are outlined.

**Ключевые слова:**

принцип, равенство, супруги, правовая система, семья, материальная помощь, государство, поддержка, брак, права человека.

**Keywords:**

principle, equality, spouses, legal system, family, financial assistance, state, support, marriage, human rights.

**ПРИНЦИП РАВЕНСТВА СУПРУГОВ ПО ДЕЙСТВУЮЩЕМУ РОССИЙСКОМУ ЗАКОНОДАТЕЛЬСТВУ**

Принцип равенства является основополагающим началом, на котором формируются семейные правоотношения. Закрепление его в ст.19 Конституции Российской Федерации [1], а также в 31 Семейном кодексе РФ подчеркивается приоритетность и значимость для развития института семьи и общества в целом. [2] Равноправие полов до определенного момента имело только формальный характер.

Впервые о принципе равенства супругов на законодательном уровне заговорили в 1918 году. Именно в этом году был принят первый, кодифицированный нормативно-правовой акт семейного законодательства в России – Кодекс законов об актах гражданского состояния, брачном, семейном и опекунском праве РСФСР от «16» сентября 1918 г. (далее – КЗАГС РСФСР) [3]. После принятия соответствующего акта, принцип равенства стал основной идеей семейного законодательства.

Принцип равенства супругов раскрывался в полной мере в КЗАГС РСФСР, а именно затрагивал права нуждающегося супруга на получение содержания от другого супруга. В случае, если супруг попадал в безвыходное положение и нуждался в материальной помощи, то соответствующая обязанность возлагается на другого супруга, но, если супруг является нетрудоспособным или получал государственную финансовую помощь ниже прожиточного минимума. Это право распространялось для обоих полов.

Помимо этого, для того чтобы обеспечить равенства прав отца и матери в отношении воспитания и содержания ребенка, КЗАГС РСФСР предусматривал совместное осуществление родительских прав. Данное нововведение в законодательство только подтверждало факт отмены существования патриархального режима как формы организации государственной власти. Затем в 1926 году был принят второй кодифицированный акт семейного законодательства, который получил название Кодекс законов о браке и семье и опеке РСФСР (далее КЗОБСО РСФСР) [4]. Данный нормативный правовой акт продолжил развитие принципа равенства супругов в целом. Все эти изменения происходили в силу преобразований государственной политики и развития общества как элемента семейных правоотношений.

Одно из самых значимых нововведений, которое существует и активно развивается до сих пор, так это совместный режим супружеского имущества – имущество, нажитое в период брака. Существование этого положения только закрепляет равенство супругов при расторжении брака. Режим предусматривает гарант защиты прав каждой стороны в брачных отношениях. Помимо совместного супружеского режима супруга был узаконен вопрос с сожителями. В случае, если пара проживала достаточно долго вместе, вела общий быт, растила детей, то данные сожители приравнивались к супружеской паре и таким образом, получала такие же права, которые имеют супруги в узаконенном браке.

Последующие законодательные акты сталинского режима нарушали права и женщин, и мужчин. Все это было обусловлено низким демографическим уровнем в период войны. Нарушение половой и возрастной структуры населения в связи с мобилизацией части граждан в действующую армию, массовыми эвакуациями и ухудшением экономической ситуации в целом. Поэтому в дальнейшем государство установило основные задачи демографической политики, и определила меры к решению демографического кризиса через материальную поддержку семьи.

8 июля 1944 г. был принят Указ Президиума Верховного Совета СССР «Об увеличении государственной помощи беременным женщинам, многодетным и одиноким матерям, усилении охраны материнства и детства об установлении высшей степени отличия – звания “Мать-героиня” и учреждении ордена “Материнская слава” и медали “Медаль



материнства»» [5]. Указ был направлен на защиту официального брака, провозглашалось, что только зарегистрированный брак порождает права и обязанности супругов по закону.

Законодатель предъявил требования к сожителям оформить свои отношения путем регистрации брака с указанием времени фактического совместного проживания. Также было отменено равенство в правах сожителей и супругов. Теперь у женщины отсутствовало право обращения в суд с иском об установлении отцовства и о взыскании алиментов на содержание ребенка, родившегося от лица, с которым не состояла брака.

В 1969 году был принят Кодекс РСФСР о браке и семье (далее – КоБС РСФСР) [6], который кардинально повлиял на положение принципа равенства в семейном законодательстве. При вступлении кодифицированного акта в силу были отменены неравноправные положения супругов и с этого момента принцип равенства супругов окончательно законодательно закреплен.

С учетом всех изменений законодательства в области семейных правоотношений и преобразования государственной политики, в период перестройки был принят, действующий до настоящего времени, Семейный кодекс Российской Федерации 1995 года (далее СК РФ).

В п.2 ст.31 СК РФ выражает форму равенства в полной мере: «Вопросы жизни семьи решаются супругами совместно, исходя из принципа равенства супругов»

Принцип равенства имеет свое отражение в ряде статей (ст.31–39 и др.) Однако, можно найти несколько исключений. Например, ст. 89 СК РФ предусматривает право жены в период своей беременности и в течение трех лет требовать алименты в судебном порядке от другого супруга, обладающего необходимыми средствами для ухода за ребенком. В этом случае не работает принцип равенства, поскольку супруг (муж) не может требовать алименты при условии осуществления ухода за ребенком в течение трех лет.

Предусмотрена уголовная ответственность супруга за нарушение принципа равенства в семейных отношениях в случае причинения вреда правам и законным интересам супруга по ч.1 ст.136 УК РФ.[7] Правда, практика применения данной нормы на сегодняшний день неизвестна. Однако некоторые ученые отмечают, что признание судебного прецедента в порядке интеграции из практики европейских стран как источника права в России могло бы способствовать претворению в жизнь указанной нормы.[8]

Также предусмотрена по ст.17 СК РФ защита супруги в период беременности и в течение года от расторжения брака без ее согласия. Это положение распространяется и на случаи, когда ребенок родился мертвым или умер до достижения им возраста одного года. [9] В силу того, что супруга в период беременности не может обеспечивать себя финансовыми средствами, законодатель посчитал нужным тем самым обезопасить женщину от возникновения таких безвыходных ситуаций.

Принцип равенства претерпел ряд важных изменений, которые происходили по различным причинам, таким как:

- 1) Исторические события;
- 2) Смена политических режимов;
- 3) Развития института брака и семьи;
- 4) Возникновение новых общественных движений;
- 5) Религиозные мотивы и т.д.

Изначально принцип равенства имел формальный характер и никак не регулировался законодательством. Права женщин не были обеспечены в полной мере до определенного исторического момента. Все это говорит о том, что понятие «семья» изменяется вместе с обществом. Принцип равенства в полной мере реализован законом и существуют меры защиты по восстановлению нарушенных прав. Отказ от негуманного политического режима только благоприятно повлиял на законодательство в целом.

#### **Информационные источники:**

1. Конституция Российской Федерации [Электронный ресурс]: принята всенародным голосованием 12 декабря 1993 с изменениями, одобренными в ходе общероссийского голосования 01.07.2020 Доступ из СПС «КонсультантПлюс».
2. Семейный кодекс Российской Федерации [Электронный ресурс]: федеральный закон от 29 декабря 1995 г. № 223–ФЗ. Доступ из СПС «КонсультантПлюс».
3. Кодекс законов об актах гражданского состояния, брачном, семейном и опекунском праве [Электронный ресурс]: принят ВЦИК 16 сентября 1918 г. Доступ из СПС «КонсультантПлюс».
4. Кодекс о браке и семье РСФСР [Электронный ресурс]: утв. ВС РСФСР 30 июля 1969 г. Доступ из СПС «КонсультантПлюс».
5. Указ Президиума ВС СССР от 08.07.1944(ред. от 07.05.1986) „Об увеличении государственной помощи беременным женщинам, многодетным и одиноким матерям, усилении охраны материнства и детства, об установлении высшей степени отличия – звания „Мать–героиня” и учреждении ордена „Материнская слава” и медали „Медаль материнства”
6. Кодекс о браке и семье РСФСР [Электронный ресурс]: утв. ВС РСФСР 30 июля 1969 г. Доступ из СПС «КонсультантПлюс».
7. Уголовный кодекс Российской Федерации от 13.06.1996 N 63–ФЗ (ред. от 05.04.2021, с изм. от 08.04.2021
8. Караманукян Д.Т. Судебный прецедент в системе источников российского права // Структура российского права. – 2012. № 4. – С.47–54.
9. Постановление Пленума Верховного Суда РФ от 05.11.1998 N 15 (ред. от 06.02.2007) „О применении судами законодательства при рассмотрении дел о расторжении брака”

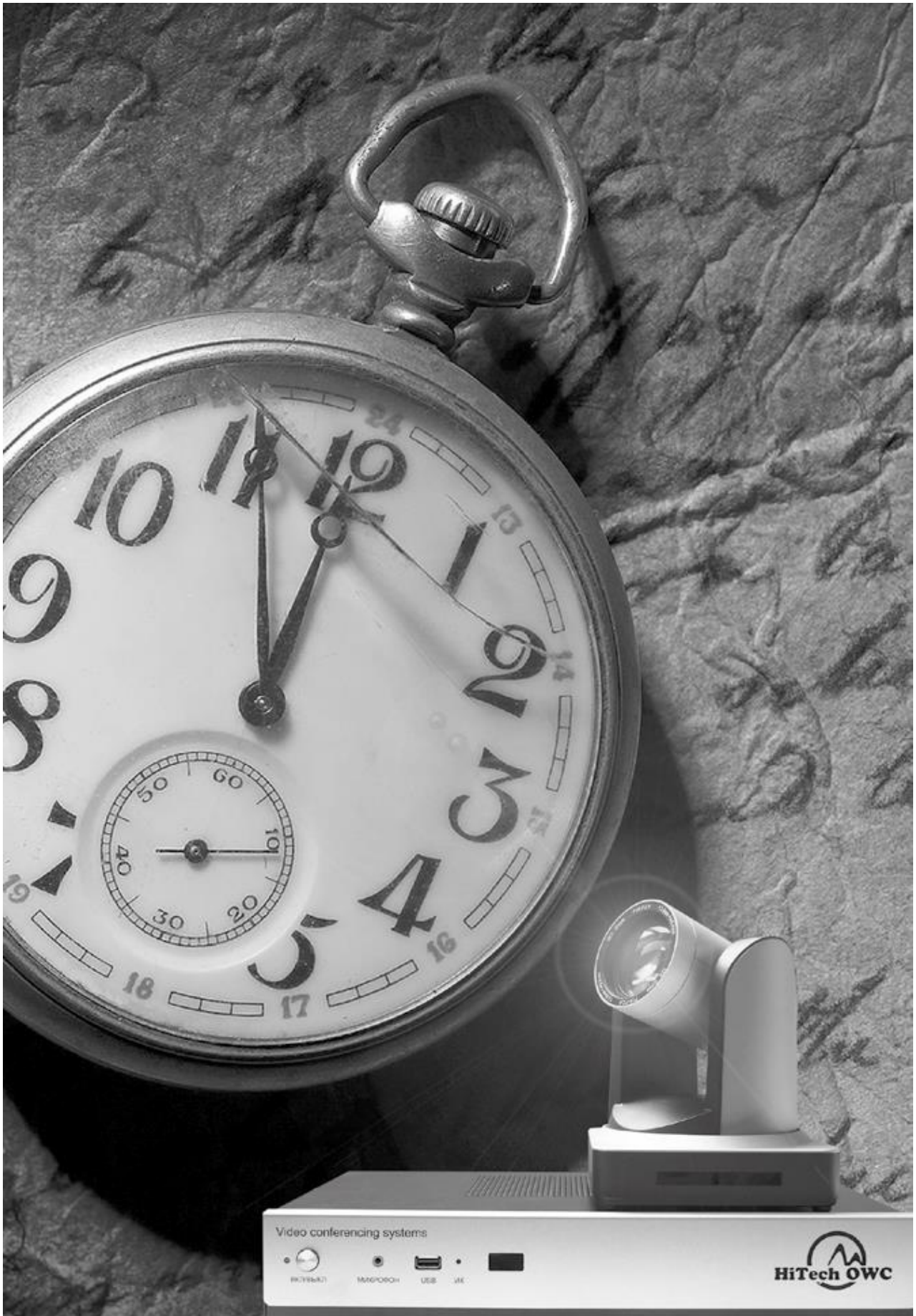



МУЛЬТИМЕДИА КОМПЛЕКС  
ВИДЕОСВЯЗЬ, ПЕРЕДАЧА ДАННЫХ, ИНФОРМАЦИОННЫЙ ДОСТУП

[WWW.HT-TC.COM](http://WWW.HT-TC.COM)

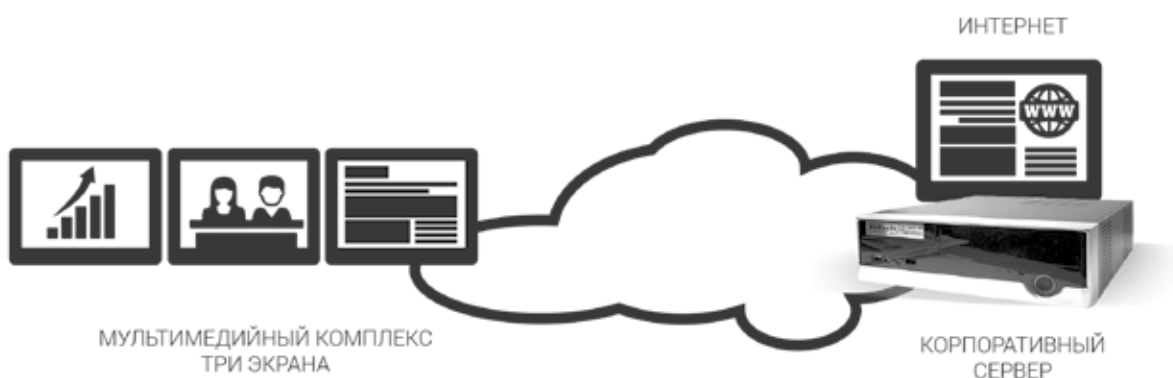

**HT-TC**  
.com



РОССИЙСКОЕ ОБОРУДОВАНИЕ ВИДЕОКОММУНИКАЦИЙ

## НАЧАЛЬНЫЙ ЭТАП СТАНОВЛЕНИЯ ЯПОНСКОЙ ПРАВОСЛАВНОЙ ЦЕРКВИ

## THE EARLY STAGES OF THE ESTABLISHMENT OF THE JAPANESE ORTHODOX CHURCH

Крюкова А. Ю.

Студентка Дальневосточного федерального университета

Kryukova Anastasia Yuryevna

Student of the Far Eastern Federal University

**Аннотация:**

Статья посвящена описанию начального этапа становления японской православной церкви под предводительством иеромонаха Николая Касаткина (Японского) в период с 1860 по 1870 гг. В приведённой статье описываются особенности и характер взаимодействия представителя русского православного духовенства с населением и правительством Японии, а также условия, в которых святитель Николай начал свой путь по основанию и развитию русской православной миссии.

**Ключевые слова:**

Япония, миссионерство, христианство, православие, культура, Николай Японский, Российская духовная миссия, церковь.

**Annotation:**

The article is devoted to the description of the initial stage of the formation of the Japanese Orthodox Church under the leadership of Hieromonk Nikolai Kasatkin during the period from 1860 to 1870. In the given article described features and character of interaction of the representative of Russian Orthodox clergy with the population and the government of Japan, and conditions in which saint Nikolai began the way on the basis and development of Russian Orthodox mission.

**Keywords:**

Japan, missionary work, Christianity, Orthodoxy, culture, Nicholas of Japan, Russian Orthodox Mission, church

## НАЧАЛЬНЫЙ ЭТАП СТАНОВЛЕНИЯ ЯПОНСКОЙ ПРАВОСЛАВНОЙ ЦЕРКВИ

В свое время диалог культур России и Японии получил совершенно новый оборот развития благодаря деятельности российской православной миссии в Японии под предводительством равноапостольного Николая, архиепископа Японского. Отношения между этими странами вышли на иной уровень: они стали обусловлены не только политическими и экономическими контактами, но и духовными. Кроме этого, деятельность Николая Японского внесла огромный вклад в формирование образа Японии и распространении знаний о ней в Российской Империи. Именно поэтому данная тема до сих пор остается актуальной для исследований.

Российская духовная миссия была не первой попыткой продвижения христианства в Японии. Первыми это попытались сделать португальцы еще во второй половине XVI века под предводительством Франциска Ксавье, сыгравшего важную роль в распространении влияния Португалии в Японии.

В 1549 г. Франциск Ксавье с тремя своими спутниками прибывает в Японию и начинает проповедовать в провинции Сацума. Первое время проповеди имели успех: христианство приняло около 150 человек, но вскоре ситуация резко изменилась из-за конфликта миссионеров с местным феодальным правителем. Ксавье и его спутникам пришлось уйти в княжество Хидзэн. После этого им удалось совершить путешествие в Симоносэки, Ямагути и Сакаи, где к христианству присоединилось еще больше японцев. Этими событиями ознаменовалась важная веха в истории распространения христианства в Японии – «Христианское столетие», продлившееся до 1639 года, когда после Симабарского восстания, которое подняли христиане, вышел указ о полном запрете этой религии на территории Японии [6].

Имидж христианства в глазах японцев был опорочен: оно стало восприниматься людьми как некая злодейская секта, что в будущем могло помешать деятельности российской православной миссии и распространению православия.

Первой предпосылкой к проникновению православия в Японию, после насильственного открытия границ под угрозой обстрела Эдо со стороны США, стал Симодский трактат, подписанный в 1855 году Е. В. Путятиным. Одно из положений данного договора заключалось в том, что для торговли с Россией открывались три порта, одним из которых был Хакодате [4].

Вторым шагом стало заключение Эдосского договора в 1858 году, по итогу которого российское правительство имело возможность организовать свое консульство в открытых для торговли с Россией портах. Кроме этого, важным стало положение о том, что русские, проживающие в этих портах, также могут строить свои церкви [1].

Таким образом, благодаря данному соглашению, первый консул И. А. Гошкевич смог построить в 1859 г. первую православную церковь в Японии – храм Воскресения Христова. Располагался он в вышеупомянутом Хакодате, а первым священником в нем стал протоиерей Василий Махов, который из-за болезни прослужил лишь около года. Это привело к тому, что Гошкевичу пришлось писать в Святейший Синод с просьбой о назначении нового священника. Этим человеком стал Иван Дмитриевич Касаткин.

Будущий миссионер родился в семье сельского диакона 1 августа 1836 года в селе Береза, Бельского уезда Смоленской губернии. Мать Ксения Алексеевна умерла в возрасте 34 лет, когда Ивану было 5 лет. Тем не менее она успела привить подрастающему сыну любовь к церкви, что в последствии определило всю его жизнь. Отец же, Дмитрий Иванович хоть и был строг, сына воспитывал в любви и смог взрастить в нем такие качества, как выносливость, преданность служению церкви и самоотверженность, что сильно помогло в его миссионерском будущем.

Первые предпосылки к занятию миссионерством в Иване Касаткине начали зарождаться еще во времена обучения в семинарии. В то время на слуху была Китайская Миссия, о которой Ивану рассказал его учитель. Тем не менее, после прочтения книги «Записки капитана Головнина о приключениях его в плену у японцев в 1811, 1812 и 1813 годах» его интерес пал именно на Японию [2].

В один день, Иван Касаткин, будучи студентом последнего курса духовной академии, проходя по академическим комнатам, остановил свой взгляд на объявлении о поиске настоятеля консульской церкви в г. Хакодате и принял решение о том, чтобы откликнуться на призыв Гошкевича. В июне 1860 года, в возрасте 25 лет, Иван Касаткин принял монашеский постриг с именем Николай, а позже был рукоположен в сан иеромонаха, после чего он отправился на Дальний Восток.

2 июля 1861 года иеромонах прибыл в порт Хакодате. По дороге туда Николай был преисполнен светлых надежд, но сразу по прибытию в место назначения, столкнулся с совершенно иной реальностью: отношение японцев к выходцам из Российской империи имело крайне негативный характер. В то время часто случались конфликты на почве нарушения общей северной границы между этими странами. Кроме этого, образ России демонизировался Великобританией, с которой у Японии зарождались более тесные отношения после договора 1854 года. Также японцы все еще помнили исход деятельности иезуитских миссионеров, что предопределило их отношение к попытке проповедования православия. Однако, это не остановило Николая, и он начал свой тернистый путь с целью осуществления своего долга, проявляя выдающееся упорство [5].

Для того, чтобы определить в какой мере в Японии возможна реализация Евангельской проповеди, иеромонах Николай начал тщательное изучение языка, истории, менталитета самих японцев, а также культуры этой страны, посещая проповеди в буддийских и синтоистских храмах. Таким образом, по прошествии 8 лет, отец Николай отлично разобрался в истории Японии и бегло говорил на их языке, что позволило ему перевести Священное Писание, благодаря чему начала готовиться богословская база для будущих японских христиан.

На четвертый год пребывания в Японии в 1865 году, Николаю удалось обратить в православие первого японца. Им являлся синтоистский жрец, самурай Савабе, который преподавал фехтование сыну консула. Он был очень негативно настроен по отношению к иеромонаху Николаю, так как считал, что тот прибыл проповедовать христианство для того, чтобы посеять среди японцев зерно измены. Тем не менее, такое отношение создало прекрасную возможность осуществить первую беседу о христианском учении с язычником. Приняв крещение, Савабе привел двух своих близких друзей – Сакаи и Урано, которые тоже стали учениками Николая и крестились под именами Иоанн и Яков, после чего все трое стали распространять православную веру в Японии.

Таким образом, у японской православной церкви появились первые последователи. В 1868 г. готовых принять крещение было около 20 человек и их количество только росло. В этом же году началась реставрация Мэйдзи, и Николай, почувствовав, что в Японии скоро начнутся серьезные перемены и отмена антихристианских законов, принял решение о поездке в Россию с целью прошения у Священного Синода официального открытия русской православной миссии в Японии.

Его поездка увенчалась успехом: в 1870 году император Александр II утвердил основание русской духовной миссии в Японии. Отца Николая к тому времени возвели в сан архимандрита, после чего его объявили начальником миссии. Миссионерскими центрами назначили города Токио, Киото, Хакодате и Нагасаки [3].

Так закончился первый этап становления японской православной церкви. С 1861 по 1869 – года, когда Архиепископ Николай готовил себя к распространению православия в Японии, он действовал очень деликатно, оценивая религиозную обстановку в стране, так как антихристианские настроения все еще были очень распространены среди японского народа.

#### **Информационные источники:**

1. Александренко В. Н. Собрание важнейших трактатов и конвенций, заключенных Россией с иностранными державами. – Варшава: Изд-во Типография Варшавского Учебного Округа, 1906. – 573 с.
2. Дневники святого Николая Японского: в 5 т. /Сост. К. Накамура. Т. 2. – СПб.: Гиперион, 2004. – 880 с.
3. Очерки по истории миссионерства Русской Православной церкви / А. Б. Ефимов – М.: ПСТГУ, 2007. – 683 с.
4. Международные отношения на Дальнем Востоке. Т.1. / Под ред. А.Е. Жукова – М.: Изд-во Мысль, 1973. – 323 с.
5. Сергий (Страгородский), архимандрит. На дальнем востоке. Письма миссионера. – М.: Изд-во Сретенского монастыря, 2013. – 278 с.
6. Coleridge H. J. The Life and Letters of St. Francis Xavier, Volume 1. – Burns and Oates, 1876. – 424 p.

**Майстренко А. И.**

Аспирант института социально–гуманитарных технологий, Красноярского государственного педагогического университета им. В.П. Астафьева

**Maistrenko Alexey Igorevich**

Postgraduate student of the Institute of Social and Humanitarian Technologies, Krasnoyarsk State Pedagogical University named after V.P. Astafiev

**Аннотация:**

В статье проведён анализ состояния начального образования в Приенисейском крае в конце XIX– начале XX вв. Выделены основные типы школ начального образования в данном регионе, отмечены их характерные признаки. Перечислены группы населения, которые охватывала каждая из представленных школ. Обращено внимание на отношение простых жителей к получению знаний и образованию в целом.

**Annotation:**

The article analyzes the state of primary education in the Yenisei Region in the late XIX–early XX centuries. The main types of primary education schools in this region are identified, and their characteristic features are noted. The population groups that each of the schools represented covered are listed. Attention is drawn to the attitude of ordinary residents to obtaining knowledge and education in general.

**Ключевые слова:**

церковно–приходская школа, приходское училище, домашняя школа, национальная школа, миссионерская школа, население, крестьяне, православие, обучение, начальное образование.

**Keywords:**

parochial school, parochial school, home school, national school, missionary school, population, peasants, Orthodoxy, education, primary education.

#### ТИПЫ НАЧАЛЬНОГО ОБРАЗОВАНИЯ В ПРИЕНИСЕЙСКОМ КРАЕ В КОНЦЕ XIX – НАЧАЛЕ XX ВВ.

Основной тип учебного заведения в Приенисейском крае в течение многих лет представляло двухгодичное приходское училище в соответствии с Уставом 1828 г. Этот тип заведений был устаревшим, так как давал лишь элементарное образование и не отвечал требованиям в подготовке профессиональных кадров. В первом классе изучались основные предметы – Закон Божий, письмо, чтение, арифметика; во втором добавлялись история, география, естествоведение. Некоторые училища учили ремеслу: девочек – рукоделию, мальчиков – пчеловодству, огородничеству. Основы православия изучались 45% учебного времени.

Приходские училища, обычно возникали в волостных сёлах, поэтому по причине удалённости от них других населённых пунктов, посещать училище имело возможность небольшое количество детей, в то время как бремя содержания ложилось на всех жителей волости.

В пореформенный период существенно меняется отношение крестьян к обучению. Так, если до этого крестьяне относились к образованию с точки зрения строгого прагматизма: льготы при службе в армии или возможность изменения рода деятельности, требовавшего наличие грамотности (занятие торговлей, ремеслом, нахождение в должности сельского писаря), то с течением времени перспектива получения знаний связывается с мотивами удовлетворения внутренних потребностей личности: ростом социального положения, личных амбиций, осознанием самооценки знания. Крестьяне, задумываясь о роли образования в их жизни, понимали, что оно позитивно влияет на рост нравственной культуры в деревнях. Из села Ирбейского Канского уезда писали: «Школа имеет влияние на нравы населения в том отношении, что крестьянин, обучавшийся в школе, не будет ругаться нецензурными словами и не так упивается вином; при том развивается религиозность; обучавшийся не пойдёт накануне праздника в кабак, а в праздник сходит к обедне, смягчается отношение к женщине». В ответах из села Курагино отмечалось: «Наше село не так сильно суевериями и предрассудками. Окончившие курс в школе совсем оставляют суеверия и, путем беседы и книг, стараются даже указать своим родителям на их невежество и доказать нелепость суеверий» [4].

Помимо приходских училищ также существовали домашние школы. Школы министерства народного просвещения и церковно–приходских школ находились, как правило, в крупных сёлах, а в остальных поселениях, расположенных от них на расстояние десятки вёрст, подростки в плане образования были предоставлены сами себе. Решали эту проблему посредством частного обучения при помощи неквалифицированных педагогов. Обычно, в роли учителей выступали либо сельские писари, либо ссыльнопоселенцы, существовавшие наёмным трудом. После окончания сезонных полевых работ, они занимались обучением детей и подростков местного населения.

Как правило, крестьяне оплачивали работу преподавателей совместно, организовывая небольшие группы детей – от 2 до 10 учеников. Так образовывалась частная домашняя школа. Иногда такие школы формально находились под присмотром местного церковного причта, но, по существу, контроль со стороны образовательных ведомств формальным и оставался, а качество обучения, уровню школы не соответствовал. Дети в этих школах приобретали азы чтения и письма, но не больше. Навыки письма чаще всего ограничивались тем, что ученик умел ставить подпись, а читать лишь напечатанный текст. Воспитательная работа в домашних школах была на низком уровне, так как нравственное состояние самих преподавателей, многие из которых были высланы за всевозможные преступления и провинности, оставлял желать лучшего. Но тем не менее крестьяне часто выбирали домашнее обучение детей вместо открытия иных школ, так как частное обучение приносило быстрый прагматичный результат и стоило оно дешевле.

В последней четверти XIX века помимо школ, ориентированных на православных жителей, в Приенисейском крае появляются национальные школы, это образовательные учреждения, направленные на представителей иных религиозных деноминаций. Например, в сёлах Минусинского округа Нижняя и Верхняя Буланка и в Верхнем Сузтуке, жили латыши, финны и эстонцы. Там были организованы три школы, бывшие в попечении у лютеранской церкви. Средства на её финансирование выделял Финляндский Сенат. Обучение в них происходило на соответствующих национальных языках этих народов. Русский язык изучался лишь в одной из этих школ – находившейся в селе Верхняя Буланка. Интересно, что соотношение числа обучавшихся в лютеранских катехизаторских школах и всего населения было на порядок больше, нежели в сёлах с православными жителями, также было мало недоучившихся детей. Это можно объяснить лютеранской церковной традицией, в соответствии с которой грамотность была необходимым условием для участия в первом причащении (конфирмации).

В это же время в Енисейской губернии возникают и первые образовательные учреждения для еврейского национального представительства. Дети из бедных еврейских семей имели возможность обучаться в специально открытой в 1878 г. в Красноярске Талмуд-торе. Вначале обучение представляло из себя постижение грамоты на еврейском языке и основ еврейского вероучения, но чуть позднее ввели и постижение грамоты на русском языке. В 1880–е гг. начальные еврейские училища создаются в Канске и Енисейске, а в 1904 г. и в столице губернии – Красноярске. Отличие еврейских школ от приходских училищ состояло в изучении разных религиозных дисциплин – Торы и Закона Божьего, кроме того, все еврейские школы находились в положении частных образовательных учреждений.

Подобным образом складывалась ситуация и с прочими национальными школами региона. Одной из крупнейших этнических сообществ, населявших Приенисейский край, являлись татары. Плотными группами они располагались в Енисейском, Красноярском и Канском округах. Тем не менее во всей губернии в начале 1890–х гг. функционировали только две мечети. При них и открылись начальные школы для мусульман – мектебе. Преподавали в этих школах местные муллы. Обучение было направлено на овладение базовыми навыками чтения и письма, знаниями Корана и религиозно-дидактической литературы татарских и арабских авторов. Традиционная классно-урочная система в татарских школах отсутствовала, со всеми учениками проходили индивидуальные занятия.

Начальное образование осуществлялось также и среди коренного населения региона. Вторую после русских крупнейшую по численности долю этнического населения Приенисейского края являли коренные народности. Большую часть из них составляли тюркоязычные народы, расселившиеся на юге края (6,61%); в нижнем течении Енисея жили эвенкские племена, ненцы, нганасаны, кеты, вместе являвшие чуть больше 1% населения губернии. Для русской обществу ответственности в пореформенный период всё очевидней становится ответственность за существование коренных народов, и одной из форм цивилизованного миссионерства она видела просвещение этих народов.

В миссионерские приходы были тем местом, где посредством школ происходила культурная адаптация коренных жителей в русскоязычном обществе. В целом система школьного обучения инородческого населения была направлена на «просвещение религиозное, нравственное и умственное». Программа миссионерских школ соответствовала церковно-приходским училищам, но языковой барьер учителя и коренных жителей приносил существенные проблемы в процессе обучения. Поначалу просвещение аборигенов происходило на их родном языке, поскольку для народностей, не христианского мировоззрения, школа являлась воспитательным и миссионерским институтом. И программа одного года в типичной школе, осваивалась гораздо дольше в миссионерских школах. Были случаи, когда преподаватели-миссионеры не только знали язык аборигенов, но и проводили на них службы. К примеру, священник Енисейского Спасского монастыря, архимандрит Макарий, в миру М.И. Сулов. Помимо всего прочего, школа привлекала примкнувших к христианству инородческих педагогов, а в последствии и миссионеров.

В конце XIX в. на территории губернии имелось 16 миссионерских школ: 14 в Ачинском и Минусинском уездах (100 учащихся) и 2 в Туруханском крае (20 учеников). Обычно, большинство детей в миссионерских школах были русскими [3].

Православная церковь совместно с интеллигенцией вела активную просветительскую работу среди аборигенов юга края, которая принесла ощутимые результаты. Если в середине XIX в. среди коренных жителей грамотными были единицы, то к 1917 г. уровень грамотности хакасов достиг 3%.

В начале XX века РПЦ, проводившая значительную образовательную работу, являлась элементом государственного аппарата. В ведении Святейшего Синода находилась целая сеть массовых народных начальных школ: школы грамоты, церковно-приходские и учительские школ, предоставляющие педагогические кадры из среды местных крестьян. Церковь и правительство видели в перечисленных учреждениях помимо образовательной формы, инструмент социализации молодежи [5], а также как средство воспитания нравственных качеств личности подростка.

Церковно-приходские школы (ЦПШ), как уже было отмечено, являлись массовыми народными образовательными учреждениями начальной школы. В 1860–1870–х гг. на территории Восточной Сибири их насчитывалось около 40, а количество учащихся – немного более 1 тысячи. Церковно-приходские школы, существовали на протяжении всего XIX в. легально, но без особого внимания со стороны государства. А официально признаны они стали указом Святейшего Синода от 21.06.1884, после чего их количество увеличивается так, что они начинают заметно превосходить по этому показателю приходские училища МНП. Так в 1884 г. на территории Приенисейского края имелось 5 ЦПШ, а в 1885 г. – 59. В 1900 г. функционировало 179 ЦПШ при общем количестве учебных заведений – 309, это 58% от общего количества, что превосходило показатель по всей империи. Только в 1907 г. количество министерских и церковно-приходских школ стало примерно равным – 207 и 204 соответственно. В 1916 г. в Приенисейском крае функционировало 226 ЦПШ, что являло треть от общего числа учебных заведений [1]. В Правилах 1884 г. было сказано об «уповании, что школы сии будут истинными рассадниками христианского просвещения в православном народе» [2]. Административная система

управления школами духовного ведомства создавалась в рамках уже имеющейся структуры епархиального аппарата управления: некоторые звенья получили новые функции, а некоторые звенья – создались заново.

ЦПШ имели две разновидности: одноклассные – низшие (их было большинство), и двухклассные – высшие. Вплоть до 1902 г. в одноклассных школах обучение длилось 2 года, а в двухклассных – 4. Для поступления в школу не было необходимости иметь уже некую базу знаний, плата за обучение не взималась. Основные дисциплины, изучавшиеся в ЦПШ, были Закон Божий, чтение церковной и гражданской литературы, письмо и начальная арифметика. Из всех перечисленных предметов одна лишь арифметика была частью светского образования и преподавалась педагогами, не имеющими духовного звания.

Начало учебного года в ЦПШ приходилось на сентябрь, а окончание должно было быть в мае, в середине предполагался перерыв на рождественские каникулы. Тем не менее, на практике учёба, как правило, длилась до весны, а после, дети отлучались для помощи родителям в весенне–полевых работах. По окончании учёбы сдавались экзаменами, их принимала преподавательская комиссия. Экзамены имели право посетить родители учеников, общественные наблюдатели. Многие ученики не оканчивали школу по причине нужды родителей в рабочих руках своих детей. Всего же приходские школы оканчивали всего лишь 3–4 % поступавших.

Допустимым для обучения возрастом детей было минимум 8 лет, а у девочек – максимум 11 лет. Всё же это правило не всегда соблюдалось на практике, и зачастую в одном классе за партами могли учиться дети и подростки от 6 до 16 лет. До и после каждого занятия обучающиеся друг за другом читали молитвы: до урока в обычное время – «Царю небесный», а в период между Пасхой и Вознесением – трижды «Христос воскрес», по окончании урока в обычное время – «Достойно», между Пасхой и Вознесением – «Светися».

Таким образом в конце XIX – начале XX вв. на территории Приенисейского края основными типами учебных заведений начального образования были: церковно–приходская школа, приходское училище, домашняя школа, национальная школа, миссионерская школа. Церковно–приходская школа и приходское училище были наиболее распространёнными и охватывали наибольшее количество населения.

#### **Информационные источники:**

1. Березовский Н.П. О состоянии начального образования в Енисейской губернии за 1915 г. Общие сведения. Красноярск, 1916. С.1, 2.
2. Государственный архив Иркутской области. Ф.50, Оп.1, Д.9687, Л.39.
3. Отчет Красноярского Епархиального комитета Православного миссионерского общества за 1913 г. Красноярск, 1914. С.3 – 7.
4. Очерки истории народного образования Красноярского края (XVII – начало XXI вв.): монография Г.Ф. Быконя, В.И. Федорова, С.Н. Ценюга и др.; отв. ред. В.И. Федорова; / Краснояр. гос. пед. ун–т им. В.П. Астафьева. – Красноярск, 2014. – С.60.
5. Пинкевич В.К. Церковь и государственная политика в отношении образования в конце XIX – начале XX в. // Государство, религия, церковь в России и за рубежом. Информационно–аналитический бюллетень №3 (27). М., 2001. С.69.



**Власов С. Ю.,**

курсант ВА РВСН им. Петра Великого.

**Текучев Е. В.,**

преподаватель ВА РВСН им. Петра Великого.

**Бредихин М. Э.,**

курсант ВА РВСН им. Петра Великого.

**Vlasov Sergey,**

cadet of the VA RVSN im. Peter the Great

**Tek'uchev Evgeny ,**

teacher of the VA RVSN im. Peter the Great

**Bredikhin Maxim,**

cadet of the VA RVSN im. Peter the Great

**Аннотация:**

В статье проанализирован процесс эволюции методов и способов ведения военных и боевых действий, этапов эволюции войн вследствие усовершенствования тактик и стратегий, разработка новых средств ведения боя, разработка принципиально новых методов и способов ведения боя. Дана характеристика основным военно-научным определениями, проанализирована цикличность революций в военном деле, коренного изменения в методах и способах ведения войн. Дан основной прогноз развития военного дела, военного и оперативного искусства.

**Ключевые слова:**

война, военные действия, боевые действия, военный конфликт, революция в военном деле, вооружение, потери.

**Annotation:**

The article analyzes the process of the evolution of methods and methods of conducting military and combat operations, the stages of the evolution of wars due to the improvement of tactics and strategies, the development of new means of combat, the development of fundamentally new methods and methods of combat.

**Keywords:**

war, military operations, military operations, military conflict, revolution in military affairs, armament, losses.

**ИСТОРИЯ РАЗВИТИЯ ВОЙН, ИХ ЭВОЛЮЦИЯ**

Со времен глубокой древности тянется к нам река бедствий, порожденная войнами и вооруженными конфликтами. Швейцарец Жан-Жак Бабель подсчитал, что с 3500 г. н.э. человечество прожило без войн лишь 292 года. За этот период были примерно 14550 больших и малых войн, в ходе которых погибли, умерли от голода, эпидемий и других причин свыше 3,66 млрд. человек. [2. С.4]

Первые идеи о «всеобщности» войны, ее вечности и необходимости зародились в эпоху античности. Одна из идей, рассматриваемая римским философом Иосифом Плавтом говорит о признании «естественной» враждебности людей друг к другу. «Homo homini lupus est» (Человек человеку волк) это изречение, подхваченное в XVI веке Томасом Гоббсом, до сих пор выступает своеобразным знаменем множества учений.

Война была, есть и будет трагической частью человеческого развития в ближайшем будущем. Все войны XX века сопровождалась ростом прямых потерь среди гражданского населения относительно людских потерь. Возросли негативные экологические последствия от военных действий. А как же современные философы трактуют понятие войны и её составляющей в целом?

Война – конфликт между политическими образованиями – государствами, племенами, политическими группировками, происходящий на почве различных претензий, в форме вооружённого противоборства, военных (боевых) действий между их вооружёнными силами. [3]

Военные действия – организованное применение вооружённых сил государства для ведения войны на стратегическом уровне. [3]

Боевые действия – организованное применение сил и средств для выполнения боевых задач частями,

соединениями и объединениями родов войск, видов Вооруженных Сил, то есть ведение войны на оперативном, оперативно–тактическом и тактическом уровнях. [3]

Военный конфликт – любая военная активность с организованным задействованием вооружённой силы. [3]

В новом тысячелетии война – печальный признак существования человечества. По данным Стокгольмского международного института исследований проблем мира, ежегодно на планете регистрируется более 30 вооруженных конфликтов, в результате которых ежегодно погибает более 1000 человек. За последние 10 лет общее число погибших от военных действий в этих конфликтах также возросло: более 17 тысяч человек в 2002 году, более 22,5 тыс. в 2011 гг. [4. С.15] По данным Международного института исследований в области продовольственной политике, за последние 20 лет вооруженные конфликты стали причиной голода и сокращения производства продовольствия в 43 странах. В настоящее время 80 млн. человек оказались под угрозой голода, в том числе 23 млн. беженцев, 27 млн. перемещённых лиц и почти 30 млн. людей, оказавшихся в зоне боев. [2. С 8]

Вот почему мы должны обратиться к феномену войны в трагической современной действительности. Ведь научно–технический прогресс не стоит на месте, наш мир совершенствуется, а вместе с ним и способы и формы ведения войны, и, как следствие, модернизируется вооружение, которое, в настоящее время, способно поставить под угрозу существование нашей планеты в целом.

Попробуем схематически рассмотреть весь спектр войн в истории человечества через призму военных революций.

Революция в военном деле – радикальное изменение в государственном управлении в связи со значительными изменениями в стратегии и тактике военного дела. Вся сумма коренных изменений подразумевает вооруженные конфликты, методы ведения военных действий, организацию войск, их подготовку и обучение. [3]

При таком подходе мы можем представить всю эволюционную историю войн как шесть поколений войн.

Первая революция в военном деле произошла в ту историческую эпоху, когда вместо камней и палок военного противостояния солдаты стали использовать специально изготовленные копья, мечи, луки, стрелы, а также доспехи. Первобытный человек еще не видел различия между орудиями труда и оружием, между ударными и защитными средствами.

Первыми видами оружия, уже из эпохи каменного века, были дубины или палица (его разновидностью – бумеранг), деревянные копья с каменным наконечником, праща, бола. Уже на этом этапе развития человечества появилось как ударное, так и метательные виды вооружения. [5. С 14]

Луки и стрелы появились в эпоху мезолита, а молотки, кинжалы и каменные топоры – в эпоху неолита. Использование меди, бронзы, а позднее и железа привело к первой революции способов ведения боевых действий, применявших такие средства для уничтожения живой силы противника, как мечи, металлические пики, копья и топоры, а также сабли, штыки, шпаги, алебарды и другие виды ударного, колющего, рубящего холодного оружия. Все они использовались в рукопашном бою.

Три с половиной тысячи лет цивилизации, существующие на нашей планете, вели войны первого поколения в виде рукопашного боя, с применением холодного оружия.

Следует отметить ту закономерность, которую можно наблюдать во всех последующих поколениях войн: средств нападения всегда было больше, чем средств обороны. Прежде всего создавалось наступательное оружие, а уже после этого появлялись средства защиты воинов, гражданского населения.

В XIII – XIV века войны первого поколения в Европе сменились войнами второго поколения. Вторая революция в военном деле включала изобретение пороха, а с ним – огнестрельного оружия: винтовок, пистолетов, пушек. Произошел коренной перелом в подходах к ведению войн. Модфа – первый образец огнестрельного оружия – арабы начали применять в XII веке. В следующем веке в Европе появился дымный (черный) порох. В XIV веке применение огнестрельного оружия стало эффективно вытеснять все ранее известные виды поражения живой силы противника. Развитие артиллерии и ручного огнестрельного оружия шло «нога в ногу». На смену каменным пришли свинцовые и железные ядра и дробь, затем картечь и гранаты. Гребной флот сменился парусным. [4. С. 58–59] Вместе с тем, на рубеже XVII – XVIII веков практически во всех армиях исчезают защитные вооружения. Войны второго поколения характеризуются тем, что поражением противника стало осуществляться на дистанции нескольких сотен шагов. Войны второго поколения продолжались порядка 600 лет.

Около двухсот лет назад достижения науки и техники способствовали изобретению нарезного оружия и технологии его создания. Оружие стало более точным при поражении целей, более дальнобойным, многозарядным и разнокалиберным.

Это привело к третьей революции в военном деле и возникновению войн третьего поколения, которые приобрели позиционный, окопный характер. Новые оперативные масштабы требовали большой живой силы, владеющим этим оружием. В некоторых странах появились пороховые боевые ракеты, но их развитию помешала стремительная огневая мощь скорострельной огневой артиллерии. В это время армия и флот европейских и североамериканских государств начали вооружаться броненосным парусным флотом, морскими и наземными минами, торпедами и дальнобойной стальной артиллерией.

Четвертая революция в военном деле характеризуется разработкой автоматического оружия и бездымного пороха. Первая автоматическая винтовка была разработана в США в 1863 году, но эра автоматического оружия все же началась в 80–е годы XIX века, а вместе с ней и ведение войн четвёртого поколения. Открытие бездымного пороха, появления полуавтоматической ружья Мадсена и станкового пулемета, изобретенного в 1883 году, американец Х. Максимом. [2. С. 76]

Благодаря научно–техническому прогрессу, помимо пулеметов и винтовок, появились новые виды оружия, такие

как полуавтоматические барабанные револьверы „Кольт”, „Наган”. Магазинные винтовки, в которых использовался порох без дыма: „Маузер”, „трехлинейка”.

Развитие ствольной артиллерии рассматривалось в первую очередь для снижения веса оружия, оптимизации габаритов, увеличения дальности стрельбы, кучности и скорости стрельбы. Создается мощное оружие для подавления долговременных укрепленных объектов из стали, бетона и других материалов, способных противостоять вредным воздействиям. Сверхлегкое оружие также было разработано для стрельбы по критическим целям вдали от линии фронта. На вооружение поступили гаубичные системы, легкая артиллерия.

Значительно возросла роль подводных лодок и легких сил флота. В первой мировой войне, например, широко применялись танки, оснащенные танковыми пушками и пулеметами, а также самолетами, несущими пулеметы и авиабомбы. Распространение получили огнемёты, противотанковые и зенитные пушки.

Германская армия впервые применила в боевых действиях химическое оружие.

В период между Первой и Второй мировыми войнами повсеместно производилась модернизация всех видов вооружения. Повышается мощность снаряда, точность, дальность, скорость стрельбы, маневренность, огневая мощь, надежность в эксплуатации в любых климатических условиях всех видов артиллерийского вооружения: пушек, гаубиц, минометов, минометов. Быстро совершенствовались автоматические винтовки, ручные, пулеметы и крупнокалиберные пулеметы, появились противотанковые ружья и реактивные снаряды. Стремительно развивались авиация, бронетанковые войска, подводные лодки и надводные корабли.

Стоит отметить, что в войнах четвертого поколения на начальном этапе их возникновения не уделялось должного внимания средствам защиты. Лишь с первой мировой вооруженные силы противоборствующих сторон стали применять стальные каски и шлемы, появились первые противогазы.

Войны четвертого поколения приобрели стратегический размах, для их ведения также требовалось много живой силы, вооружения и военной техники. Интенсивность вооруженных конфликтов и человеческие потери всегда были очень значительными. Огромные усилия были необходимы для охраны и защиты государственной границы, так как это поколение войн, как и предыдущие, начиналось на границе. Войны четвертого поколения продолжаются и по сей день.

Пятая революция в военном деле произошла в 1945 году – связана с появлением ядерного оружия, а с ним и ведения ракетно–ядерной войны – войны пятого поколения. За единственным исключением, атомной бомбардировки двух городов Японии в конце второй мировой войны, к счастью, войны этого поколения не возникали. Однако, сейчас страны, обладающие ядерным оружием, находятся в постоянной боевой готовности к данной войне. Ареной военных действий в ракетно–ядерной войне станет вся планета Земля, её океанские и морские акватории, воздушно–космическое пространство. Есть надежда, что ядерное оружие не будет применено в войнах будущего, так как с его помощью нельзя добиться никаких целей.

В последнее десятилетие XX века началась очередная, шестая революция в военном деле. Она характеризуется с появлением высокоточного оружия, эффективных средств противоракетной обороны, способных поражать ядерные снаряды с заданной эффективностью, что и привело к войнам шестого поколения. В таких войнах решающую роль играют уже не массы сухопутных войск, а высокоточное обычное ударное и оборонительное оружие. Так же важную роль играет оружие, основанное на новых физических принципах, информационное оружие, силы и средства радиоэлектронной борьбы. Данная революция характеризуется тем, что нападающая сторона с помощью длительных массированных высокоточных ударов обычным оружием может, не нарушая государственных сухопутных и морских границ, разрушить экономику любой страны в любом регионе планеты, а при разрушении потенциально опасных объектов – вызвать экологические катастрофы регионального и планетарного масштаба.

В ходе войн шестого поколения сторона, обладающая лучшим высокоточным оружием и имеющая мощный разведывательно–информационный ресурс, в потенциале может наносить удары по объектам экономики противника, что обусловит катастрофические поражения, за счет вторичных факторов. По важнейшим ключевым, но техногенноопасным объектам экономики на территории противника могут быть нанесены массированные, избирательные, адресные удары, так как именно это и приведет к быстрому и эффективному стратегическому преимуществу и, как следствие, победы в целом.

Возможность некоторых стран, прежде всего США, безнаказанно лишать жизненного потенциала других, но самим оставаться неуязвимыми, безусловно становится мощным дестабилизирующим фактором в мери.

Подводя итог вышесказанному, можно сказать о том, мир не стоит на месте, технический гений вооружает человека не только самыми свершенными средствами производства и коммуникации, но и средствами уничтожения себе подобных. Люди гибнут, гибнут в горниле битв за демократию, за природные ресурсы, за жизненное пространство. При этом будут совершенствоваться средства нападения и обороны, изменяться тенденции вооруженной борьбы, тактика и стратегия ведения боевых действий, а вместе с ней непременно и седьмая революция военного дела в целом.

#### **Информационные источники:**

1. Сунь–Цзы «Искусство войны»;
2. Терebin М.П. «Войны XXI века»;
3. Петровский С.Н. «Сборник военно–научных терминов»;
4. Нарочницкая Н.А. «Великие войны XX столетия».

Тевосян Т. А.,  
Магистр, АСА ДГТУ

T. A. Tevosyan,  
Master's degree, ASA DSTU

**Аннотация:**

В статье представлены особенности архитектуры армянских крепостей средневековой Армении. Количество их исчисляется многими сотнями. Одни стоят пощажённые временем, другие представляют живописные развалины, многие скрыты под землей или грудями обломков.

Мощные стены фортификационных сооружений, в частности у входа, дополнительно укреплялись башнями, которые служили не только удобными наблюдательными постами для наблюдения за городом, но и для сообщения с соседними крепостями при помощи факельных огней. Крепости были построены на изрезанных вертикальными скалами и оврагами холмах. Каменистая, сложная местность имела непосредственное влияние на план и территориальные решения крепости–поселения.

**Ключевые слова:**

монастырский комплекс, оборонительная крепость, однефевая церковь, полукруглая апсида, цитадель, руины древних поселений, обители, трапезная.

**Annotation:**

The article presents the features of the architecture of the Armenian fortresses of medieval Armenia. Their number is estimated in many hundreds. Some stand spared by time, others are picturesque ruins, many are hidden under the ground or piles of rubble.

The powerful walls of the fortifications, in particular at the entrance, were additionally reinforced with towers, which served not only as convenient observation posts for observing the city, but also for communicating with neighboring fortresses with the help of torchlight. The fortresses were built on hills cut by vertical rocks and ravines. The rocky, difficult terrain had a direct impact on the plan and territorial decisions of the fortress–settlement.

**Keywords:**

monastic complex, defensive fortress, single–nave church, semicircular apse, citadel, ruins of ancient settlements, cloisters, refectory.

КРЕПОСТИ ЛОРИЙСКОЙ ОБЛАСТИ СРЕДНЕВЕКОВОЙ АРМЕНИИ

Ахтала или Пгндзаанк – армянский монастырь и крепость на небольшом плато в ущелье реки Дебед (в настоящее время посёлок городского типа Лорийской области Армении).

Монастырский комплекс Ахтала был основан в X веке как одна из оборонительных крепостей правителей Ташир–Дзорагетского царства Кюрикидов.

На высоком мысе, изрезанном стенами глубоких ущелий, построена крепость Ахтала. Башнями и крепостными стенами были защищены открытые пространства местности. Единственный вход в крепость с северной стороны был укреплен круговой в плане трехэтажной конусообразной башней и защитными стенами из голубоватого базальта, скрепленного известковым раствором. От главного входа с восточной стороны сводчатого трехарочного зала поднимается трехэтажная башня 13 века. (Рис.1.) Для защиты северного входа в монастырь, находящегося внутри крепости, были сооружены крепостные стены с башнями. (Рис.2.) Главная церковь монастыря –Св. Аствацацин (Св. Богоматерь),(рис.3.) к ней примыкает зал и малая церковь,(рис.4.)где ,согласно летописцам Вартану Аревелци и Киракосу Гандзакеци, похоронены князь Иване Закарян и его сын Аваг.

К северу от церкви Св. Богоматери находились жилые и хозяйственные постройки, от которых сохранились стены двухэтажного строения, вероятно, обители или трапезной. Примыкающее к восточной крепостной стене сооружение когда–то имело деревянное перекрытие. Здесь квартировался караул крепости. О размерах этого строения, которое имело один зал и общие спальни, а также соединялось тоннелем с ущельем реки, баней (рис.5.) и подземными амбарами, свидетельствуют сохранившиеся стены.

В северо–восточной части двора, рядом с главной церковью, стоит однефевая церковь 13 века с выступающей с восточной стороны фасада полукруглой апсидой, что с 5–6 веков стало типичным для армянского церковного строительства.

Ахтала была мощным оборонительным и духовным центром, о чем свидетельствует наличие в деревне многочисленных защитных сооружений, церквей и часовен 10–13 веков.



*Рис.1. Башенные ворота.*



*Рис.2. Крепостные стены.*



*Рис.3. Главная церковь монастыря—Св.Аствацацин.*



*Рис.4. Однонефровая церковь.*



*Рис.6. Баня, амбар.*

Лори Берд относится к числу городов, основанных в конце 10 в., является столицей Ташир–Дзорагетского княжества Кюрикидов.

Цитадель крепости занимала территорию 9 гектаров, защищалась мощной оборонительной стеной длиной около 200 метров. В северо–восточной части крепости были установлены ворота цитадели. Судя по руинам, Лори Берд имел характерную скученную застройку для 10–11 в. с кривыми узкими улицами. Гончарными водопроводами осуществлялось водоснабжение города. Переправу через реки Дзорагет и Мисхан обеспечивали два каменных арочных моста.

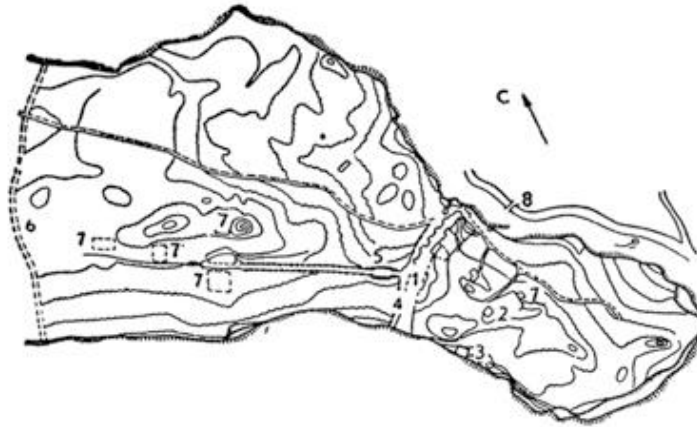

Лори–берд. План городища 10–13вв.

1–первый ряд крепостных стен; 2–церковь; 3–бани;

4–ров; 6–канал; 6–второй ряд крепостных стен; 7–различные развалины; 8–мост.

Судьба Лори берда печальна, так же, как и судьбы многих средневековых городов Армении. В 1105–ом Лори на короткое время был захвачен сельджуками, а в 1118–ом, грузинскими войнами. Город с его окрестными землями перешел во владения Орбелянов. В 1185–ом правителем этих земель стал Саркис Закарян, а после его смерти его сыновья Иване и Закаре Закаряны.

В 1236–ом монгольская армия разгромила город без всякой пощады, ограбила сокровищницу Шахиншаха Закаряна, сравняла с землей гробницу–молельню жены Давида Анхогина. В 1430–ом Лори вновь владели Орбеляны. В 1562–1734–ых Лори, как важная военная крепость то переходила к туркам, то к персам, иногда грузинам.

Крепость Базкерт (Чახалаберд)

Средневековая крепость Базкерт или Базаберд стоит на мысе между двумя ущельями – на высоте 1043 м. Крепость, известная также как Чახалаберд, находится на границе Армении и Грузии – с северной стороны подножья горы Лалвар.

Мыс, на котором стоит крепость Базкерт, также, как и вся территория крепости покрыта густыми лесами, в которых сохранились руины древних поселений.

Возникновение названий многих мест в Армянском нагорье связано с именами прямых потомков праотца Айка: так название крепости Базкерт связано с именем База – внука Айка, который и построил крепость.

Общая площадь крепости 0,52 га, а площадь цитадели – 0,25 га. Крепость была окружена толстыми стенами (2–3 м) высотой 10–12 м. Стены построены из андезита. Южная сторона цитадели дополнительно укреплена прямоугольными башнями. Крепость имела два входа – восточная и западная. Восточный – главный вход обведен двойной аркой. Верхняя арка в два раза шире и построена немного позади нижней. Это сделано для защиты входа.



#### Информационные источники:

1. Вардан Великий. Часть 3 // Всеобщая история Вардана Великого.. — М., 1861. — С. 132–133.

**Тевосян Т. А.,**  
Магистрант, АСА ДГТУ

**T. A. Tevosyan,**  
Master's student, ASA DSTU

**Аннотация:**

В статье представлены особенности развития архитектуры Армении в средние века: появление новых объектов в градостроительстве (гражданские сооружения и церковные здания), изменения в системе фортификационно – оборонительных сооружений.

**Ключевые слова:**

фортификационно – оборонительные сооружения, контрфорсы, цитадель.

**Annotation:**

The article presents the features of the development of Armenian architecture in the Middle Ages: the appearance of new objects in urban planning (civil structures and church buildings), changes in the system of fortification and defensive structures.

**Keywords:**

fortification and defensive structures, buttresses, citadel.



**ПРОИСХОЖДЕНИЕ И РАЗВИТИЕ СИСТЕМЫ  
ФОРТИФИКАЦИИ В СРЕДНЕВЕКОВОЙ АРМЕНИИ.**

Восстановление армянского государства (885) способствовало новому возрождению архитектуры Армении. В связи с этим появилась необходимость развития градостроительства и светской архитектуры. В стратегически важных городах строились новые архитектурные здания. Церковная архитектура претерпела тоже ряд изменений. Этот период славится появлением новых объектов, впоследствии ставшими общечеловеческими шедеврами.

С развитием городской жизни, торговли, ремесел появилась необходимость изменений в градостроительстве, архитектуре гражданских сооружений. Центральные кварталы городов стали застраиваться многоэтажными, роскошно оформленными зданиями. Воздвигались новые, более богатые архитектурные комплексы храмов, ансамбли существующих храмов дополнялись новыми сооружениями. В ряде монастырей стали появляться притворы и трапезные, созданные на основе традиций народного жилища. Ведущая роль в развитии светской архитектуры принадлежала столице Ани, которая служила примером для других городских центров.

Армяне были великими мастерами фортификации и военной архитектуры, в связи с тем, что на протяжении многих веков приходилось защищаться и обороняться. Излюбленным местом возведения замков были одинокие скалистые утесы на неприступных горных краях, господствующих над открытой местностью, с которых хорошо просматривались окрестности. Ввиду того, что в таких местах всегда не хватало ровной земли, склады и подсобные помещения приходилось вырубать в скале или располагать во много рядов на крутых склонах.

Характерной особенностью армянских замков является их компактный вертикальный силуэт. В то время как строение «стены–полотнища» практически одинаково, между ними существует значительное различие в форме и расположении башен. Предпочтением пользовались у армянских строителей полукруглые башни, большей частью далеко выдвинутые вперед, чтобы продольным огнем с них можно было защитить плоскость стен и другие доступные противнику точки. Они разработали оригинальную конструкцию арок, которая позволяла

увеличить внутреннее пространство здания и получить в конструктивном отношении более цельную композицию, Основой для ряда новых композиционных решений, характерных не только для данной эпохи, но и вообще для всей армянской архитектуры (притвор, трапезная и т. д.), служил этот инженерный замысел. Наряду с этим дополнились новыми веяниями и техническими приемами, параллели которых присущи арабскому миру, национальные традиции армянского зодчества.

Новый прогресс в градостроительстве стал толчком для развития фортификационно – оборонительных сооружений. Мастерски использовались все преимущества горной местности и рельефа, дающие дополнительную защиту (рис.1.Амберд, рис.2.Тигнис, рис.3.Магасберд, рис.4.Какаваберд).



Рис.1.Крепость Амберд.



Рис.2. Крепость Тигнис.



Рис.3 Крепость Магасберд.



Рис.4. Крепость Какаваберд.

Для этого вокруг холма были возведены крепостные стены классического урартского образца: стены были выложены из сырцового кирпича на фундаменте из крупных базальтовых блоков, линия фасада разбивалась контрфорсами, а на углах крепости находились массивные башни. Основание стен закладывалось громадными грубо обработанными камнями высотой 2м, а верхние слои строились из крупных прямоугольных и четырехугольных необожженных кирпичей. Толщина внешних стен достигала 3.5 м, а внутренних– 2.1 м, высота же стен варьировалась в пределах от 6 до 12 м, в зависимости от рельефа холма.

Монуменальность внешним стенам цитадели придавали контрфорсы: стены строили устойчивыми к сейсмическим толчкам, присущим Армянскому Нагорью. Они дополнительно укреплялись башнями, которые служили не только удобными наблюдательными постами, но и пунктами для сообщения с соседними крепостями при помощи факельных огней.

Для обеспечения неприступности цитадели их защитные стены в определенных местах, например, у входа, возводились в три ряда, образуя узкие коридоры–ловушки для атакующих.

Крепости были построены на изрезанных вертикальными скалами и оврагами холмах. Каменистая, сложная местность имела непосредственное влияние на план и территориальные решения крепости–поселения.

Крепость и поселение были окружены высокими и широкими стенами из огромных кусков базальта. Хотя камни нетёсаные, но они заложены так, что относительно гладкая поверхность направлена на внешнюю сторону. Стены двухслойные, толщиной три с половиной метра, а в тех местах, где враг мог бы с лёгкостью напасть, и у входов



цитаделей толщина стены достигает пяти и более метров. Промежутки между слоями стен наполнены мелкими камнями и щебнем.

Все это способствовало стратегическому укреплению объектов и было непреодолимым препятствием для врагов.

**Информационные источники:**

1. Бабаян, Л. Историография V—XVIII веков, Армения / Л. Бабаян – Ер. Армянская энциклопедия, 2012. – 521–523 с.
2. Стржиговский, Й. Архитектура армян и Европа / Й. Стржиговский – Ереван, 2011. – Т. 1, кн. I.



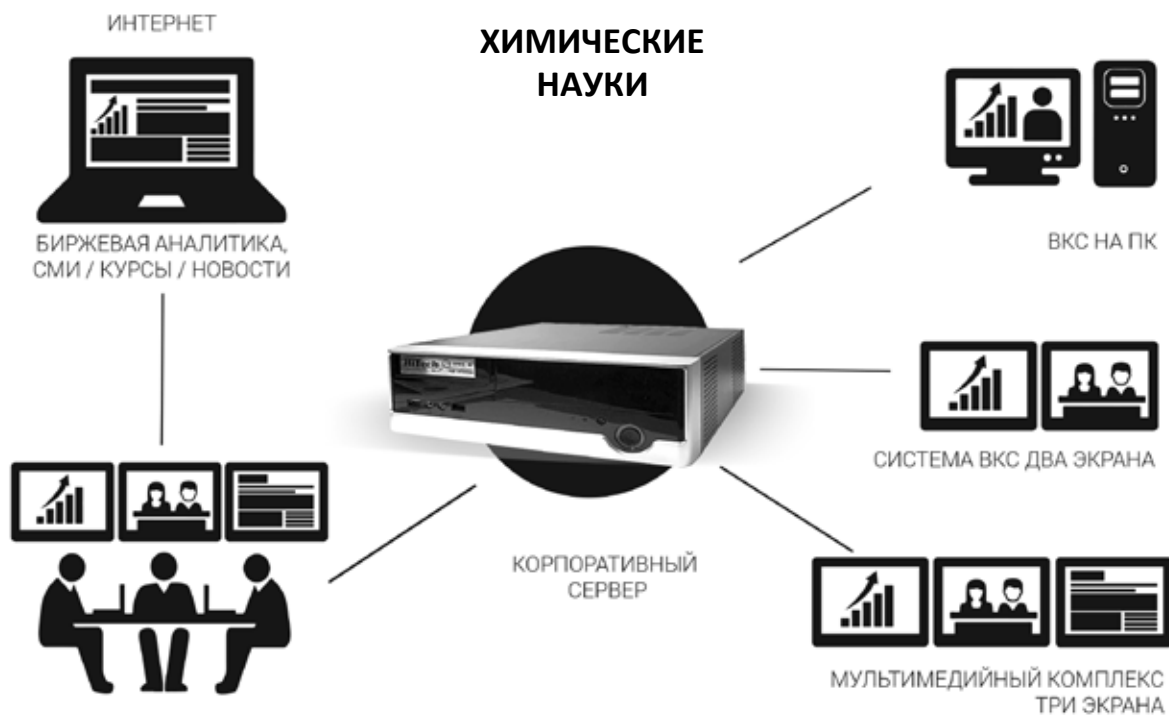

МУЛЬТИМЕДИА КОМПЛЕКС  
ВИДЕОСВЯЗЬ, ПЕРЕДАЧА ДАННЫХ, ИНФОРМАЦИОННЫЙ ДОСТУП

**WWW.HT-TC.COM**

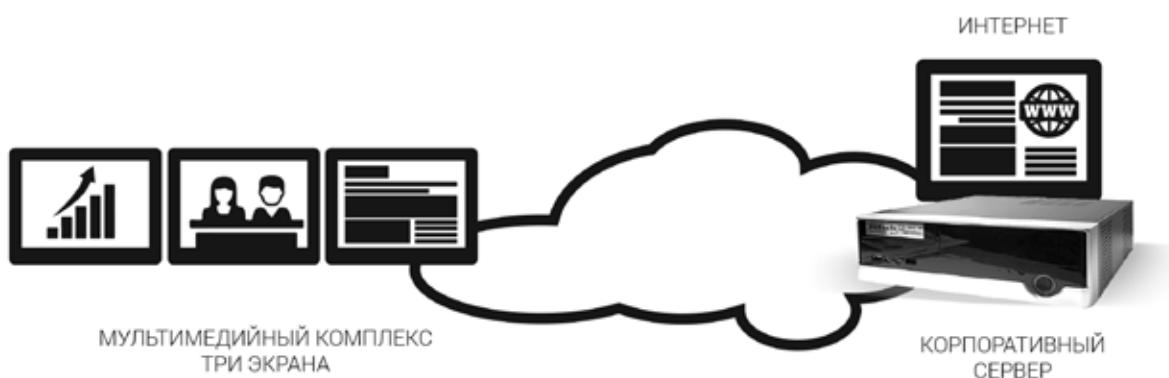

**HT-TC**  
.com



**РОССИЙСКОЕ ОБОРУДОВАНИЕ ВИДЕОКОММУНИКАЦИЙ**

**ВЛИЯНИЕ СЕЛАНКА НА ОБЩЕЕ КОЛИЧЕСТВО ЛЕЙКОЦИТОВ В УСЛОВИЯХ ЭКСПЕРИМЕНТАЛЬНОГО ГИПЕРТИРЕОЗА****EFFECT OF SELANKA ON THE TOTAL NUMBER OF WHITE BLOOD CELLS IN EXPERIMENTAL HYPERTHYROIDISM****Абдулкадырова Э. И.,**Аспирантка Астраханский ГМУ  
Минздрава России**Сергалиева М. У.,**Старший преподаватель Астраханский ГМУ  
Минздрава России**Цибизова А. А.,**Доцент Астраханский ГМУ  
Минздрава России**Самотруева М., А.,**Зав. кафедрой Астраханский ГМУ  
Минздрава России**E. I. Abdulkadyrova**Postgraduate student of the Astrakhan State Medical  
University of the Ministry of Health of Russia**M. U. Sergalieva**Senior Lecturer of the Astrakhan State Medical University of  
the Ministry of Health of the Russian Federation**A. A. Tsybizova**Associate Professor of the Astrakhan State Medical  
University of the Ministry of Health of Russia**M. A. Samotrueva**Head of the Department of the Astrakhan State Medical  
University of the Ministry of Health of the Russian  
Federation**Аннотация:**

Работа посвящена оценке влияния нейропептидного препарата Селанк на количество лейкоцитов крови в условиях экспериментального гипертиреоза, моделированного путем введения L-тироксина в дозе 150 мкг/кг в течение 21 дня. Все исследования проведены на крысах-самцах 3-х месячного возраста с соблюдением всех правил работы с лабораторными животными. В результате было установлено, что Селанк способствует снижению количества лейкоцитов крови в сравнении с группой животных с экспериментальным тиреотоксикозом, оказывая тем самым иммунокорригирующее действие.

**Ключевые слова:**

тиреотоксикоз, нейропептид, Селанк, лейкоциты, иммунокорригирующее действие.

**Annotation:**

The work is devoted to the evaluation of the effect of the neuropeptide drug Selanka on the number of white blood cells in experimental hyperthyroidism modeled by the administration of L-thyroxine at a dose of 150 mcg/kg for 21 days. All studies were conducted on male rats of 3 months of age in compliance with all the rules of working with laboratory animals. As a result, it was found that Selank contributes to a decrease in the number of white blood cells in comparison with a group of animals with experimental thyrotoxicosis, thereby having an immunocorrective effect.

**Keywords:**

thyrotoxicosis, neuropeptide, Selank, white blood cells, immunocorrective effect.

**ВЛИЯНИЕ СЕЛАНКА НА ОБЩЕЕ КОЛИЧЕСТВО ЛЕЙКОЦИТОВ В УСЛОВИЯХ ЭКСПЕРИМЕНТАЛЬНОГО ГИПЕРТИРЕОЗА**

Значение заболеваний щитовидной железы в современных социально-экономических условиях возрастает и приобретает особую значимость, связанную, в большей степени, с возникновением дисрегуляторных нарушений нейроиммуноэндокринного взаимодействия. В настоящий момент в литературе имеется достаточно научных данных, демонстрирующих тесную двустороннюю взаимосвязь между иммунной и эндокринной системами [1, 2, 3, 4]. Принимая во внимание вышесказанное, на сегодняшний день остро встает вопрос о поиске и изучении средств профилактики и коррекции иммунных нарушений при эндокринопатиях.

В настоящее время идут активные исследования фармакологической активности различных нейропептидов. Особый интерес представляют глипролиновые нейропептиды, к группе которых относится Селанк. Доказано, что данный препарат, обладая нейроспецифическим действием, обладает противотревожным, антидепрессивным, ноотропным эффектами [5]. Установлено, что наряду с вышперечисленным, Селанк способен оказывать антиоксидантную, иммунотропную, противовирусную и другие воздействия [6]. Однако, исследований, позволяющих оценить иммунотропное действие данного нейропептидного препарата недостаточно.

В связи с чем, целью настоящего исследования явилась оценка влияния Селанка на количество лейкоцитов крови животных в условиях экспериментального гипертиреоза.

Материалы и методы. Все эксперименты проводились на белых крысах-самцах 3-мес. возраста с соблюдением всех правил работы с лабораторными животными. Крысы были разделены на группы по 8 особей в каждой: 1-я группа – контроль (интактные животные, получавшие воду очищенную); 2-я группа – животные с экспериментальным гипертиреозом, вызванным с помощью внутрижелудочного введения L-тироксина в дозе 150мкг/кг/сут в течение 21 дня; 3-я группа – животные с моделью гипертиреоза и получавшие внутрижелудочно Селанк в дозе 200 мкг/кг/сут в течении 21 дня после развития гипертиреоза.

После выведения животных из эксперимента был проведен подсчет количества лейкоцитов крови.

Полученные экспериментальные данные статистически обработаны помощью программ Microsoft Office Excel 2007,

BIOSTAT 2008 Professional 5.8.4.3. с определением t-критерия Стьюдента с поправкой Бонферрони.

Результаты и обсуждение. На рисунке 1 показаны результаты оценки влияния Селанка на общее количество лейкоцитов в условиях экспериментального гипертиреоза.



Рисунок 1 – Влияние Селанка на количество лейкоцитов в условиях экспериментального гипертиреоза

У животных с экспериментальным гипертиреозом отмечалось увеличение количества лейкоцитов в сравнении с контрольной группой крыс в 1,6 раза ( $p < 0,05$ ). При введении Селанка было отмечено снижение лейкоцитов в 1,8 раза ( $p < 0,05$ ) по отношению к группе «гипертиреоз».

Заключение. Таким образом, введение Селанка животным с экспериментальным гипертиреозом способствует снижению количества лейкоцитов, определяя тем самым иммунокорректирующую активность данного препарата.

#### Информационные источники:

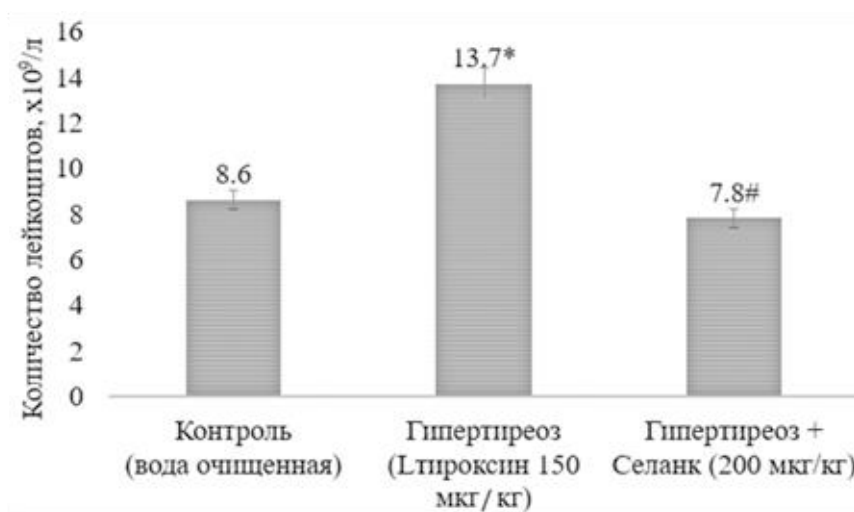
1. Taams L.S. Neuroimmune interactions: how the nervous and immune systems influence each other // *Clinical and Experimental Immunology*. – 2019. – Vol. 197, no. 3. – P. 276–277. doi: 10.1111/cei.13355.
2. Литвицкий П.Ф. Патология эндокринной системы. Этиология и патогенез эндокринопатий: нарушения функций щитовидной и паращитовидных желез // *Вопросы современной педиатрии*. – 2012. – Т. 11, № 1. – С. 61–75.
3. Ramos-Leví A.M., Marazuela M. Pathogenesis of thyroid autoimmune disease: the role of cellular mechanisms // *Endocrinol Nutr*. – 2016. – Vol. 63, no. 8. – P. 421–429. doi: 10.1016/j.endonu.2016.04.003.
4. Nilsson M., Fagman H. Development of the thyroid gland // *Development*. – 2017. – Vol. 144, no. 12. – P. 2123–2140. doi: 10.1242/dev.145615.
5. Panikratova Y.R., Lebedeva I.S., Sokolov O.Y., Rumshiskaya A.D., Kupriyanov D.A., Kost N.V., Myasoedov N.F. Functional connectomic approach to studying Selank and Semax effects // *Dokl Biol Sci*. – 2020. – Vol. 490, no. 1. – P. 9–11. doi:10.1134/S001249662001007X.
6. Вербенко В.А., Шакина Т.А. Особенности анксиолитического и стрессопротективного действия пептидного препарата Селанк® при терапии расстройств адаптации и посттравматического стрессового расстройства // *Медицинский алфавит*. – 2017. – Т. 3, № 32. – С. 21–26.

## ИСПОЛЬЗОВАНИЕ МЕТОДА БИОИНДИКАЦИИ ДЛЯ МОНИТОРИНГА ЗАГРЯЗНЕНИЯ АТМОСФЕРНОГО ВОЗДУХА

## USING BIOINDICATION METHOD TO MONITOR AIR POLLUTION

**Борозда К.,**  
ученица, MAOU Лицей № 6 города Благовещенска

**Борозда А. В.,**  
Преподаватель, к.т.н., Дальневосточного высшего  
общеобразовательного ордена Жукова училище имени  
маршала Советского Союза К.К. Рокоссовского

**Furrow Karina,**  
student, MAOU Lyceum No. 6 of the city of Blagoveshchensk  
**Borozda Anastasia,**  
Lecturer, Ph.D., Far Eastern Higher Combined Arms Order  
Zhukov School named after Marshal of the  
Soviet Union K.K. Rokossovsky

### Аннотация:

Данная статья посвящена изучению вопроса загрязнения атмосферного воздуха, что приводит к возникновению глобальных экологических проблем (кислотные дожди, парниковый эффект, возникновение озоновых дыр). Основным источником загрязнения городского воздуха в настоящее время является автомобильный транспорт. На его долю приходится более половины всех загрязняющих веществ, поступающих в воздушную среду крупных городов. Используя метод биоиндикации, проводится экологический мониторинг загрязнения атмосферного воздуха на территории городского и Первомайского парков, площади имени В.И. Ленина города Благовещенск.

### Ключевые слова:

Биоиндикация, фенольные соединения, экологический мониторинг, атмосферный воздух, метод Левенталя в модификации А.Л. Курсанова, берёза плосколистная (*Betula platyphylla* Sukach.), тополь душистый (*Populus suaveolens* Fisch.), хвоя сосны обыкновенной (*Pinus sylvestris* L.).

### Annotation:

This article is devoted to the study of the issue of air pollution, which leads to the emergence of global environmental problems (acid rain, greenhouse effect, the emergence of ozone holes). Automobile transport is currently the main source of urban air pollution. It accounts for more than half of all pollutants entering the air environment of large cities. Using the bioindication method, environmental monitoring of atmospheric air pollution is carried out on the territory of the city and May Day parks, V.I. Lenin of the city of Blagoveshchensk.

### Keywords:

Bioindication, phenolic compounds, environmental monitoring, atmospheric air, Leventhal's method modified by A.L. Kursanov, flat-leaved birch (*Betula platyphylla* Sukach.), Sweet poplar (*Populus suaveolens* Fisch.), Scots pine needles (*Pinus sylvestris* L.).



## ИСПОЛЬЗОВАНИЕ МЕТОДА БИОИНДИКАЦИИ ДЛЯ МОНИТОРИНГА ЗАГРЯЗНЕНИЯ АТМОСФЕРНОГО ВОЗДУХА

Антропогенные воздействия на природную среду в настоящее время приобрели характер и масштабы, ведущие к её интенсивному разрушению. В биосфере ещё идут процессы самовосстановления, она способна к усложнению и усовершенствованию, но в последние годы многое говорит о том, что сама природа находится на грани выживания. На рубеже тысячелетий явилось осознание человечеством новой жизненно важной потребности – экологической безопасности личности, общества, государства, мира в целом.

Экологическая безопасность является компонентом национальной безопасности России. Для обеспечения экологической безопасности в образовательных учреждениях Российской Федерации организован непрерывный процесс обучения, развития личности, направленный на формирование ценностных ориентаций, поведенческих норм и получение специальных знаний по охране окружающей природной среды и природопользованию (система экологического образования и воспитания) [3].

Одним из важнейших компонентов окружающей природной среды является атмосферный воздух. Загрязнение атмосферного воздуха отрицательно воздействует не только на здоровье человека, но и на животных, состояние растений и экосистемы в целом. [2]

Цель исследования – используя метод биоиндикации, провести экологический мониторинг загрязнения атмосферного воздуха на территории городского и первомайского парков, площади имени В.И. Ленина города Благовещенск.

Под биоиндикацией понимают методы обнаружения и оценки воздействия абиотических и биотических факторов на живые организмы при помощи биологических систем [4]. Чувствительными биоиндикаторами могут служить как отдельные процессы в клетке и организме (накопление серы, фенольных веществ, изменение ферментативной активности и др.), так и морфологические изменения (изменение формы, размеров листовых пластин, их ассиметрия, хлороз, некроз листьев и др.). Исследования многих авторов показали, что накопление фенольных веществ в органах растений в неблагоприятных и стрессовых условиях среды может служить хорошим биоиндикационным признаком.

Объект исследования – листья берёзы плосколистной (*Betula platyphylla* Sukach.), тополя душистого (*Populus suaveolens* Fisch.), хвоя сосны обыкновенной (*Pinus sylvestris* L.) Образцы листьев (хвои) собраны в сентябре 2020 г. в городском и первомайском парках, площади имени В.И. Ленина г. Благовещенск. Исследования по определению накопления фенольных соединений в образцах проводили с октября 2020 г. по январь 2021 г. в химической лаборатории АГМА.

Методы исследования. Накопление фенольных соединений определяли по Левенталю в модификации А.Л. Курсанова.

Результаты и обсуждение. Результатом исследовательской работы стало определение содержания фенольных соединений в образцах листьев берёзы плосколистной (*Betula platyphylla* Sukach.), тополя душистого (*Populus suaveolens* Fisch.), хвои сосны обыкновенной (*Pinus sylvestris* L.) собранных в разных зонах города Благовещенск: городском парке, площади имени В.И. Ленина и Первомайском парке. В таблице 1 приведены результаты определения содержания фенольных соединений в листьях берёзы плосколистной (*Betula platyphylla* Sukach.), тополя душистого (*Populus suaveolens* Fisch.) и в хвое сосны обыкновенной (*Pinus sylvestris* L.).

Средний результат контрольного титрования составил 1,00 мл.

**Таблица 1 – Содержание фенольных соединений в листьях (хвое) древесных растений (пробы – сентябрь 2020 г.)**

Древесное растение	Содержание фенольных соединений, мг/г		
	городской парк	площадь В.И. Ленина	первомайский парк
1	2	3	4
Берёза	9,43	7,16	5,62
Тополь	6,82	6,03	3,49
Сосна	3,84	2,65	2,33

Содержание фенольных соединений в листьях берёзы плосколистной (*Betula platyphylla* Sukach.) в зависимости от зоны (таблица 1, рисунок 1).

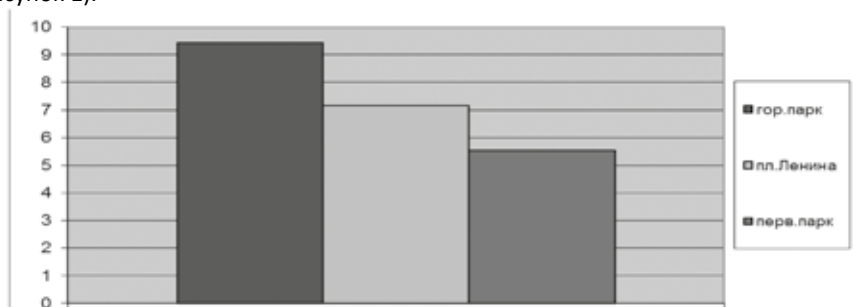

*Рисунок 1 – Содержание фенольных соединений в листьях берёзы*

Содержание фенольных соединений в листьях тополя душистого (*Populus suaveolens* Fisch.) – (таблица 1, рисунок 2).

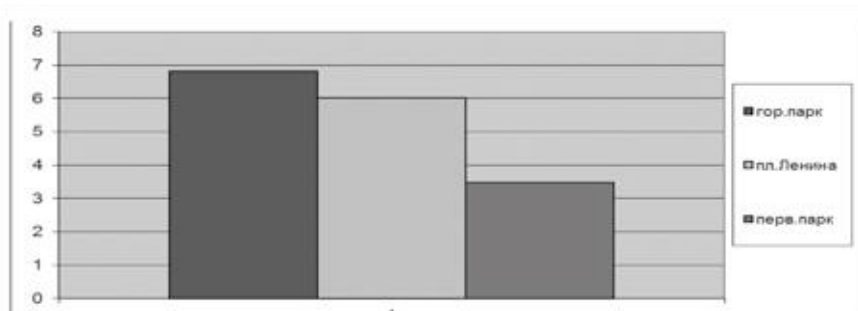

*Рисунок 2 – Содержание фенольных соединений в листьях тополя*

Содержание фенольных соединений в хвое сосны обыкновенной (*Pinus sylvestris* L.) – (таблица 1, рисунок 3).



Рисунок 3 – Содержание фенольных соединений в хвое сосны

Сравнительная характеристика содержания фенольных соединений в листьях берёзы плосколистной (*Betula platyphylla* Sukach.), тополя душистого (*Populus suaveolens* Fisch.) и хвое сосны обыкновенной (*Pinus sylvestris* L.), собранных в городском парке (таблица 1, рисунок 4).

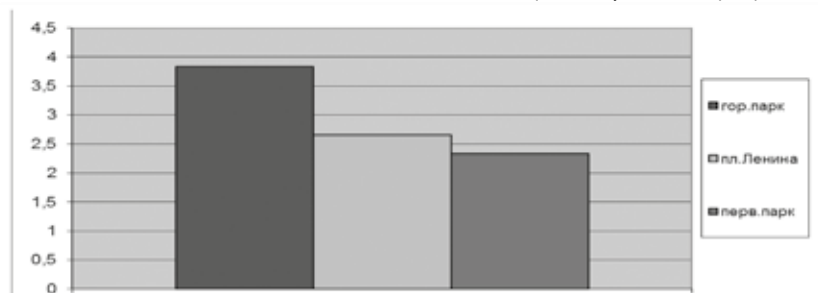

Рисунок 4 – Сравнительная характеристика содержания фенольных соединений в листьях (хвое) древесных растений городского парка

Сравнительная характеристика содержания фенольных соединений в листьях берёзы плосколистной (*Betula platyphylla* Sukach.), тополя душистого (*Populus suaveolens* Fisch.) и хвое сосны обыкновенной (*Pinus sylvestris* L.), собранных на площади В.И. Ленина (таблица 1, рисунок 5).

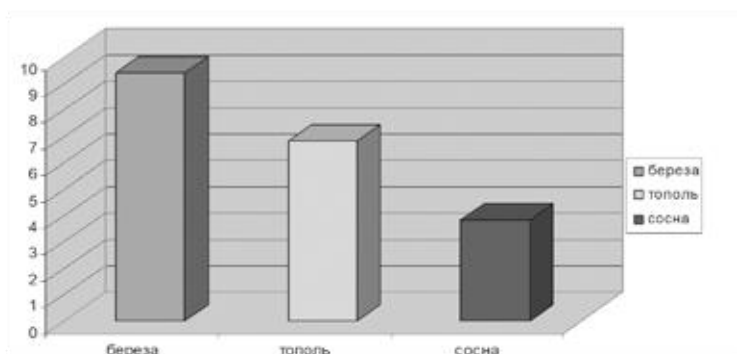

Рисунок 5 – Сравнительная характеристика содержания фенольных соединений в листьях (хвое) древесных растений площади В.И. Ленина

Сравнительная характеристика содержания фенольных соединений в листьях берёзы плосколистной (*Betula platyphylla* Sukach.), тополя душистого (*Populus suaveolens* Fisch.) и хвое сосны обыкновенной (*Pinus sylvestris* L.), собранных на территории Первомайского парка (таблица 1, рисунок 6).



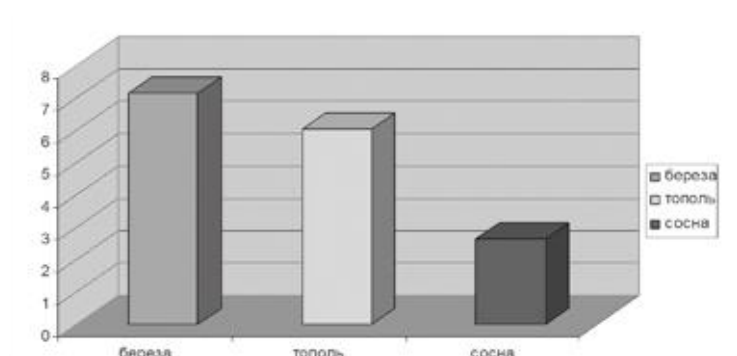

Рисунок 6 – Сравнительная характеристика содержания фенольных соединений в листьях (хвое) древесных растений Первомайского парка

Проведённые исследования показали, что во всех образцах листьев (хвое) происходит накопление фенольных соединений (таблица 1). Установлено, что больше всего фенольных соединений накапливает берёза плосколистная (*Betula platyphylla* Sukach.), затем тополь душистый (*Populus suaveolens* Fisch.) и меньше всего – сосна обыкновенная (*Pinus sylvestris* L.), что соответствует литературным данным.

По городу Благовещенску установлено, что максимальное количество фенольных соединений накоплено в листьях (хвое) древесных растений, собранных в городском парке. Наименьшее количество фенольных соединений обнаружено в листьях (хвое) древесных растений, собранных на территории Первомайского парка. Количество фенольных соединений в листьях (хвое) древесных растений, собранных на площади имени В.И. Ленина меньше, чем в городском парке, но больше, чем в Первомайском парке.

В числе основных мер по снижению негативного воздействия объектов на окружающую среду – нормирование их допустимого воздействия на окружающую среду.

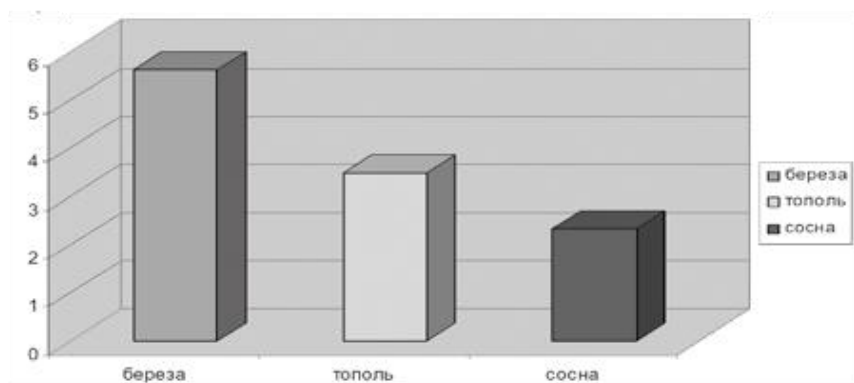
#### Информационные источники:

1. Биоиндикация загрязнений наземных экосистем: Пер. с нем./ Под ред. Р. Шуберта.– М.: Мир, 1988.– 348 с.
2. Мэннинг, У.Дж. Федер, У.А. Биомониторинг загрязнения атмосферы с помощью растений / У.Дж. Мэннинг, У.А. Федер. – М.: Гидрометеиздат, 1985. – 143 с.
3. Реймерс, Н.Ф. Краткий словарь биологических терминов / Н.Ф. Реймерс. – М.: Просвещение, 1995.– 366 с.

**ПОЛУЧЕНИЕ СЛАБОАЛКОГОЛЬНОГО ПИВА  
С ИСПОЛЬЗОВАНИЕМ НЕТРАДИЦИОННЫХ ДРОЖЖЕЙ  
LACHANCAE TERMOTOLERANS**

**PREPARATION OF LOW-ALCOHOL BEER USING NON-  
TRADITIONAL YEAST LACHANCAE  
TERMOTOLERANS**

**Ионов В. В.,**

Студент,  
«Московский государственный  
институт пищевых производств»

**Барботин В. Р.,**

Студент,  
«Московский государственный  
институт пищевых производств»

**Мартыненко Н. Н.,**

Профессор кафедры «Биотехнологии и ПБОС»,  
доктор биологических наук,  
«Московский государственный  
институт пищевых производств»

**Ionov V.V.**

Student of the  
„Moscow State  
Institute of Food Production»

**Barbotin V.R.**

Student of the  
„Moscow State  
Institute of Food Production»

**Martynenko N.N.**

Professor of the Department of „Biotechnology and PBOС”,  
Doctor of Biological Sciences,  
„Moscow State  
Institute of Food Production

**Аннотация:**

Актуальность исследования заключается в рассмотрении использования нового штамма дрожжевой культуры *Lachancea thermotolerans* в пивоварении. Он обладает отличительными от традиционных пивоваренных дрожжей свойствами, которые способны улучшить качество получаемой продукции, разнообразить ассортимент слабоалкогольной пивной продукции, что положительно повлияет на финансовую составляющую. В данной работе описана сравнительная характеристика полученных образцов пивных материалов с использованием различных штаммов дрожжей. Представлены результаты эксперимента по влиянию на физико-химические свойства пива *Lachancea thermotolerans* и сделан вывод о перспективности его использования в пивоваренном производстве.

**Annotation:**

The relevance of the research is to consider the use of a new strain of the yeast culture *Lachancea thermotolerans* in brewing. It has properties that are distinctive from traditional brewing yeast, which can improve the quality of the products obtained, diversify the range of low-alcohol beer products, which will have a positive effect on the financial component. This work describes the comparative characteristics of the obtained samples of beer materials using various yeast strains. The results of an experiment on the effect of *Lachancea thermotolerans* on the physicochemical properties of beer are presented and a conclusion is made about the prospects of its use in brewing.

**Ключевые слова:**

пиво, слабоалкогольное пиво, дрожжи, нетрадиционные дрожжи, *Lachancea thermotolerans*, брожение, алкогольное брожение, питательная среда, органолептика.

**Key words:**

beer, low alcohol beer, yeast, unconventional yeast, *Lachancea thermotolerans*, fermentation, alcoholic fermentation, substrate, organoleptic.

**ПОЛУЧЕНИЕ СЛАБОАЛКОГОЛЬНОГО ПИВА С ИСПОЛЬЗОВАНИЕМ НЕТРАДИЦИОННЫХ ДРОЖЖЕЙ  
LACHANCAE TERMOTOLERANS**

**Литературный обзор**

Пиво – это слабоалкогольный, жаждоутоляющий, игристый напиток с характерным ароматом хмеля, приятной горечью и привкусом.

Дрожжи, используемые в пивоварении, различают на дрожжи верхового брожения и низового. Это зависит от условий, в которых происходит сам процесс брожения.

Химический состав пива варьируется в довольно широком диапазоне, это может зависеть от состава засыпи, экстрактивности исходного сусла, а также степени сбраживания.

*Lachancea thermotolerans* уникальна среди родов дрожжей своей способностью вырабатывать молочную кислоту, которая может влиять как на аромат, так и на вкус. Как и в случае коммерческого производства вина, его можно использовать в дополнение к сахаромецетам в пивоваренных ферментах для быстрого снижения pH [1–4].

**Материалы**

В работе использовались коммерческие штаммы дрожжей сахаромецетов из коллекции ООО «Юнайтед Бевериджес Групп»: «Level2» Laktia, «Lallemand inc.» Torulaspora, «Eurozymes» Brewhefe-1, не охмелённый солодовый экстракт «Thomas Coopers Light», гидроксид натрия 0,1 М раствор, раствор индикатора бромтимолового синего, фенолфталеин, дистиллированная вода, винная кислота, олеиновая кислота, суперферм, брюферм, ультрасульф С.

**Оборудование**

Selecta „ДЭ-1626” – энологическая дистилляционная установка, ТСО-200 СПУ – термостат с функцией охлаждения, AND GH-120 – аналитические весы, сушильный шкаф ШС 20-02 СПУ для стерилизации колб, ШС 20-02 СПУ – шкаф сушильный, колос-2 – анализатор спиртосодержащих напитков.

## Методы

Определение объёмного содержания спирта – приборный метод с помощью анализатора спиртовых напитков «Колос–2».

Определение летучих кислот происходит с помощью их перегонки без подачи водяного пара в паробразователь. При перегонке пива и дистиллированной воды, добавляемой в колбу по мере уменьшении жидкости, образуется водяной пар. В дистиллят добавляют индикатор и затем титруют раствором щёлочи.

Для определения концентрации титруемых кислот использовался метод прямого титрования сула щелочью с добавлением индикатора.

Концентрация сахаров определяется приборным методом при помощи анализатора спиртовых напитков «Колос–2».

## Результаты

Процесс брожения осуществлялся с использованием чистых культур пивных дрожжей в конических колбах на 250 см<sup>3</sup> с затвором происходило стационарным способом в анаэробных условиях в термостате при температуре 21 оС.. Посевная доза дрожжей – 14,6×10<sup>10</sup> КОЕ на дм<sup>3</sup>.

Полученные данные представлены в таблице 1.

**Таблица 1. Результаты эксперимента.**

№ образца	Подкормка.	Название дрожжей	Объёмная доля этилового спирта, %	Экстрактивность конечного сула, %	Массовая концентрация, г/дм <sup>3</sup>	
					титруемых кислот	летучих кислот
1.1	Суперферм 0,3 г/дм <sup>3</sup> .	Laktia	3,40	7,15	4,28	0,6
1.2		Torulaspora	1,56	10,70	3,53	0,6
1.3		Brewhefe-1	4,51	6,09	4,73	0,78
2.1	Брюферм 0,3 г/дм <sup>3</sup> .	Laktia	2,58	9,18	4,05	0,9
2.2		Torulaspora	3,12	7,84	5,25	1,2
2.3		Brewhefe-1	4,77	5,43	5,55	1,1
3.1	Брюферм 0,5 г/дм <sup>3</sup> .	Laktia	2,93	8,72	4,88	0,9
3.2		Torulaspora	3,66	7,46	5,4	1,1
3.3		Brewhefe-1	4,44	6,29	4,5	1,14

Данные таблицы 1 показывают, что наибольшей бродильной активностью обладают дрожжи Brewhefe–1, при этом больше всего спирта ими было образовано в пробе 2.3 (4,77%), где в качестве подкормки использовался брюферм в количестве 0,3 г/дм<sup>3</sup>, по данным таблице также видно, что в этой пробе осталось меньше всего остаточных экстрактивных веществ. Torulaspora хуже сбрасывала суло, наибольшее накопление этанола было в пробе 3.2 (3,66%) на среде с добавлением брюферма в количестве 0,5 г/дм<sup>3</sup>, хуже всего в пробе 1.2 (1,56%), где компонентом питательной среды был суперферм 0,3 г/дм<sup>3</sup>, что является самым низким показателем относительно всех проб, в этой пробе осталось наибольшее количество экстрактивных несброженных веществ. Laktia наоборот больше всего этанола образовала на среде с добавлением суперферма 0,3 г/дм<sup>3</sup> – проба 1.1 (3,40%), хуже всего эти дрожжи проявили себя на среде с добавлением брюферма в количестве 0,3 г/дм<sup>3</sup> – проба 2.1 (2,58%).

Torulaspora на питательной среде с брюфермом 0,3 и 0,5 г/дм<sup>3</sup> образует большое количество летучих кислот (5,3–5,4 г/дм<sup>3</sup>), также наибольшее их количество относительно всех содержится в образце 2.3 (5,55 г/дм<sup>3</sup>) с дрожжами Brewhefe–1 и компонентом питательной среды брюферм 0,3 г/дм<sup>3</sup>. Laktia образовала больше всего титруемых кислот на среде с брюфермом 0,5 г/дм<sup>3</sup> – образец 3.1 (4,88 г/дм<sup>3</sup>), меньше всего в образце 2.1 (4,05 г/дм<sup>3</sup>).

Меньше всего летучих кислот содержится во всех пробах на субстрате с добавлением суперферма 0,3 г/дм<sup>3</sup> – 1.1–1.3 (0,6–0,78 г/дм<sup>3</sup>). Laktia в образцах 2.1 и 2.2 образует одинаковое количество летучих кислот 0,9 г/дм<sup>3</sup>. Torulaspora и Brewhefe–1 на средах с добавлением брюферма в объемах 0,3 и 0,5 г/дм<sup>3</sup> образовали примерно одинаковое количество летучих кислот – образцы 2.2, 2.3, 3.2, 3.3 (1,1–1,2 г/дм<sup>3</sup>).

Органолептический анализ показал, что наилучшими органолептическими показателями обладают образцы 1,1 и 2,1, в которых в качестве подкормки были использованы Суперферм 0,3 г/дм<sup>3</sup> и Брюферм 0,3 г/дм<sup>3</sup> соответственно.

## Заключение

По результатам эксперимента можно сделать вывод, что дрожжи Lachancae Termotolerans обладают хорошими техническими характеристиками, образовав по итогу брожения 4% спирта. Содержание титруемых кислот в полученных пробах составляет 4,3–4,8 мг/дм<sup>3</sup>, что также входит в норму. Данный штамм обладает неплохой сбрасываемой способностью, обладая приятными органолептическими свойствами. Lachancae Termotolerans можно использовать при приготовлении высококачественного слабоалкогольного пива.

## Информационные источники:

1. Domizio P. Lachancae termotolerans as an alternative yeast for the production of beer // Journal of The Institute of Brewing. – 2016. – № 122/2016. – С. 599–604

2. Mora J. Growth of yeast species during the fermentation of musts Inoculated with *Kluyveromyces thermotolerans* and *Saccharomyces cerevisiae* // Journal of the institute of brewing. – 1990. – № 41/1990. – С. 156–159
3. Colomer M.S. Assessing population diversity of *Brettanomyces* yeast species and identification of strains for brewing applications // Frontiers in microbiology. – 2020. – № 11/2020. – С. 637
4. Libkind D. Microbe domestication and the identification of the wild genetic stock of lager–brewing yeast // Proceedings of the national academy of sciences of the United States of America. – 2011. – № 35/2011. – С. 14539–14544

**Сбитнева Е. О.,**

студент факультета химических технологий,  
промышленной экологии и биотехнологий, Пермский  
национальный исследовательский политехнический  
университет.

**Sbitneva Ekaterina,**

Student of the Faculty of Chemical Technologies, Industrial  
Ecology and Biotechnology, Perm National Research  
Polytechnic University.

**Аннотация:**

В статье раскрывается важность углеводов для клеток и тканей живых организмов. Анализируется значимость глюкозы для здорового питания. Отмечена роль метода Вильштеттера и Шудля, как наиболее популярного и точного в проведении исследования. Использован метод прямого титрования. Прямое титрование основано на реакции взаимодействия исследуемого вещества с реагентом. В ходе исследования был проведен сравнительный анализ содержания глюкозы во фруктах. Выявлен наибольший и наименьший показатель содержания глюкозы в растительной биомассе.

**Ключевые слова:**

Глюкоза, углеводы, растительное сырье, растительная биомасса, метод Вильштеттера и Шудля, метод прямого титрования.

**Annotation:**

The article reveals the importance of carbohydrates for the cells and tissues of living organisms. The importance of glucose for a healthy diet is analyzed. The role of the Willstetter and Schudl method as the most popular and accurate in conducting research is noted. The direct titration method was used. Direct titration is based on the reaction of the test substance with the reagent. In the course of the study, a comparative analysis of the glucose content in fruits was carried out. The highest and lowest indicators of glucose content in plant biomass were revealed.

**Key words:**

Glucose, carbohydrates, vegetable raw materials, plant biomass, Willstetter and Schudl method, direct titration method.

**ОПРЕДЕЛЕНИЕ СОДЕРЖАНИЯ ГЛЮКОЗЫ В РАСТИТЕЛЬНОЙ БИОМАССЕ**

Введение. Углеводы – группа органических соединений, которые являются необходимым компонентом клеток и тканей всех живых организмов. Они входят в состав сложных жизненно важных молекул организма, выполняют роль запасных питательных веществ и участвуют в обмене веществ. Это топливо для организма, которое человек получает из продуктов питания. Углеводы – важные составляющие многих продуктов питания и напитков, их определение необходимо для осуществления контроля качества пищевых продуктов, мониторинга с целью их маркировки, установления аутентичности, анализа заменителей сахара, наполнителей и заменителей жиров, а также для мониторинга ферментации при производстве спиртосодержащих напитков. Функции антигенов и антител, клеточных рецепторов, некоторых гормонов и ферментов определяются находящимися в их составе углеводами. Основные углеводы – это сахара, называемые также простыми углеводами. В эту группу входят глюкоза, фруктоза, галактоза, сахароза, лактоза (в составе фруктов, овощей, ягод, мёда). Определение природных сахаров необходимо для решения различных прикладных задач, включая контроль качества и установление подлинности пищевых продуктов и напитков, предназначенных для диетического питания; мониторинг ферментации при производстве молочных продуктов. Растворимые углеводы (сахара) являются неотъемлемым компонентом любой ткани растения. Количественный и качественный состав сахаров у разных растений может варьировать в широких пределах. На сахаристость и соотношение различных сахаров в плодах оказывают влияние самые разнообразные факторы – увлажнение почвы, температура, количество вносимых минеральных удобрений, длина светового периода [1]. Сахара обладают большой энергетической ценностью. Существуют внутренние сахара – натуральная, здоровая составная часть рациона питания. Они содержатся во фруктах, злаках и сладких овощах. Также есть внешние сахара. В эту группу включают сироп, глюкозу, сахар, мёд, патоку [2].

Для определения содержания глюкозы в растительном сырье был поставлен ряд задач: изучить и проанализировать методическую литературу по теме, выявить методы определения глюкозы в растительной биомассе, выявить основной метод титрования, проанализировать результаты.

Методы исследования. Для определения содержания глюкозы в растительном сырье можно использовать разные методы: Перманганатный, Колориметрический метод Шомадьи – Нельсона, по реакции с пикриновой кислотой (по Крезелиус – Зейферт), Феррицианидный, Вильштеттера и Шудля. Для количественного определения содержания свободной глюкозы во фруктах был выбран метод Вильштеттера и Шудля. Данный метод даёт возможность определить глюкозу в присутствии фруктозы. Основой метода является способность молекулярного йода в щелочной среде окислять только альдегидоспирты, не влияя на кетоспирты [3].

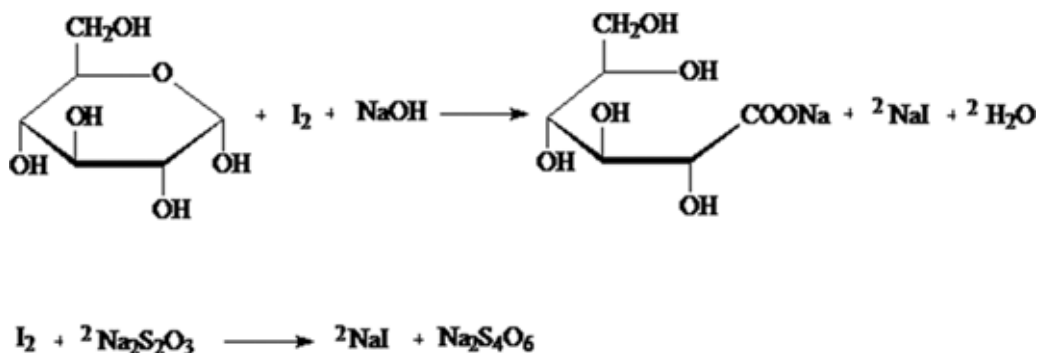

На исследование глюкозы в фруктах и овощах была взята навеска яблока массой 5,871г, винограда массой 5,048г, апельсина массой 5,220г, киви массой 5,109г, банана массой 5,281г. Проводя исследование, к навеске (в стакан) добавляют 50 мл дистиллированной воды и экстрагируют на водяной бане при температуре 70° в течение 30 минут. Температуру бани не доводят до 100°С, чтобы избежать гидролиза сахарозы, который может идти под влиянием имеющихся во фруктах и овощах кислот. По истечении времени нагревания вытяжку отфильтровывают через складчатый фильтр в мерную колбу на 100 мл. Остаток на фильтре промывают несколько раз горячей водой. Охлажденную до комнатной температуры вытяжку с промывными водами доводят водой до метки. Отбирают пипеткой 5 мл вытяжки и определяют в ней содержание глюкозы по Вильштеттеру. Для определения глюкозы по Вильштеттеру к 5 мл исследуемого раствора прибавляют 7 мл 0,1 н раствора йода. Через 2 минуты при перемешивании медленно добавляют 10 мл 0,1 н раствора натрия гидроксида и оставляют стоять на 20 минут. После этого раствор подкисляют 10% раствором серной кислоты до кислой pH и остаток йода титруют 0,1 н раствором натрия тиосульфата в присутствии индикатора – раствора крахмала. В данном исследовании был применен метод прямого титрования. Прямое титрование заключается в том, что раствор определяемого вещества титруют стандартным раствором титранта [4].

Титрование – постепенное, непрерывное смешивание веществ до полного окончания реакции, до достижения точки эквивалентности. Титрант – раствор, который приливают. Титруемый раствор – раствор, к которому приливается титрант. Точкой эквивалентности называется момент, при котором реагирующие вещества полностью прореагировали. Прямое титрование основано на реакции взаимодействия исследуемого вещества с реагентом. В процессе определения к определенному точно измеренному объему одного из них по каплям добавляют второй раствор с достаточной скоростью до наступления точки эквивалентности [5].

В исследовании были использованы следующие реактивы:

- 0,1 н раствор йода
2. 0,1 н раствор натрия гидроксида
- 10 % раствор серной кислоты
- 0,1 н раствор натрия тиосульфата
- 1% раствор крахмала

Материалы: стакан, бюретка для титрования, аналитические весы, складчатый фильтр, мерная колба на 100 мл, пипетка, мерный цилиндр.

Результаты исследования. Для определения содержания свободной глюкозы во фруктах были проведены расчёты по формуле:

$$Q = (T \cdot (V_1 - V_2) \cdot k_1) / m$$

Q – содержание глюкозы во фруктах, мг/г

T = 9 мг/мл (титр 0,1Н раствора йода по глюкозе)

V<sub>1</sub> – объём 0,1Н раствора йода, добавленный в аликвоту исследуемой вытяжки до гидролиза сахарозы, мл  
V<sub>1</sub> = 7 мл

V<sub>2</sub> – объём 0,1Н раствора тиосульфата натрия, пошедший на титрование вытяжки, мл

V<sub>2</sub> (средний(яблоко)) = (6,6 + 6,5 + 6,5) / 3 = 6,53 мл

V<sub>2</sub> (средний(виноград)) = (5,7 + 5,8 + 5,8) / 3 = 5,77 мл

V<sub>2</sub> (средний(апельсин)) = (5,9 + 6,0 + 6,0) / 3 = 5,97 мл

V<sub>2</sub> (средний(киви)) = (6,0 + 6,1 + 6,0) / 3 = 6,03 мл

V<sub>2</sub> (средний(банан)) = (5,8 + 5,9 + 5,9) / 3 = 5,87 мл

k<sub>1</sub> – коэффициент пересчёта, учитывающий соотношение объёмов аликвоты вытяжки, взятой на анализ, и её общего объёма

k<sub>1</sub> = 20, m – масса навески, г

m (яблока) = 5,871г; m (винограда) = 5,048г

m (апельсина) = 5,220г; m (киви) = 5,109г

$m$  (банана) = 5,281 г  
 $Q$  (яблоко) =  $(9 \cdot (7 - 6,53) \cdot 20) / 5,871 = 14,41$  мг/г  
 $Q$  (виноград) =  $(9 \cdot (7 - 5,77) \cdot 20) / 5,048 = 43,86$  мг/г  
 $Q$  (апельсин) =  $(9 \cdot (7 - 5,97) \cdot 20) / 5,220 = 35,52$  мг/г  
 $Q$  (киви) =  $(9 \cdot (7 - 6,03) \cdot 20) / 5,109 = 34,17$  мг/г  
 $Q$  (банан) =  $(9 \cdot (7 - 5,87) \cdot 20) / 5,281 = 38,52$  мг/г  
 Результаты исследования представлены ниже (табл 1).

**Таблица 1. Содержание глюкозы в растительной биомассе**

Название фрукта	Содержание свободной глюкозы, мг/г
яблоко	14,41
виноград	43,86
апельсин	35,52
киви	34,17
банан	38,52

Больше всего глюкозы содержится в винограде – 43,86 мг/г, меньше всего в яблоке – 14,41 мг/г.

Выводы. В ходе исследования было определено содержание глюкозы в растительной биомассе методом Вильштеттера и Шудля. В йодометрическом методе Вильштеттера реакция идет в строго стехиометрических отношениях. Это обеспечивает высокую точность метода при меньшем искажающем влиянии условий анализа на результаты определения. С момента создания и до сих пор данный метод является простым, наиболее популярным и точным в проведении исследования. При непосредственном определении сахаров, имеющих свободную альдегидную группу, метод считается быстрым и оперативным. Глюкоза является источником энергии для организма. Она необходима для мышечной активности, особенно для функционирования мозга. Без этого невозможна жизнь. Недостаток глюкозы отражается на самочувствии человека.

**Информационные источники:**

1. Филиппова Г. Г. Ф53 Биохимия растений: метод. рекомендации к лабораторным занятиям, задания для самостоятельной работы студентов / Г. Г. Филиппова, И. И. Смолич. – Мн.: БГУ, 2004. – 60 с.
2. Дайджест Р. Всё о здоровом образе жизни. Пер. с английского М., Ридерз Дайджест, 1998 г., 404с., илл.
3. Определение содержания сахаров в растительном сырье. – Режим доступа: <https://studopedia.info/1-37240.html> (дата обращения: 25.05.2021).
4. Химия биологически активных веществ: метод. указания к лаборат. работам / сост. Л.В. Аникина; Перм. гос. техн. ун-т. – Пермь, 2006. – 32 с.
5. Аналитическая химия. Методы химического анализа / под ред. О.М. Петрухина. М.: 1992 г.

# С О В Р Е М Е Н Н А Я РЕЛИГИЯ ЦИВИЛИЗАЦИЯ

НЕ КАЖДЫЙ ВЕРУЮЩИЙ ЗНАЕТ УЧЕНИЕ СВОЕЙ РЕЛИГИИ.  
ВЕРУЮЩИХ ОБЪЕДИНЯЮТ ОСНОВЫ ВЕРЫ

*Религия Цивилизация — религия монотеистическая,  
поскольку все знания о нашем мире  
основываются на неизменности  
законов мира и единстве  
этих законов*

K75, ISBN 978-5-906153-03-6



*«Тот, кто верует в  
неизменность законов мира  
и единость этих законов для  
всех, тот –  
истинный последователь  
Современной Религии  
Цивилизация»  
А. КОХАН*

\* Заказать книгу можно  
с доставкой почтой  
России наложенным  
платежом,  
позвонив по телефону:  
+7 499 788 72 39,  
или написав на  
эл. почту: [design@owc.ru](mailto:design@owc.ru)





## ВНИМАНИЕ! КОНФЕРЕНЦИЯ!

[www.russia-school.com](http://www.russia-school.com)

25 сентября 2021 г.

Уважаемые коллеги!

Редакционно–издательский совет международного научного журнала «Современная школа России: вопросы модернизации» приглашает Вас принять участие в XXXVII Международной научно–практической конференции «Современная школа России. Вопросы модернизации».

XXXVII Международная научно–практическая конференция «Современная школа России. Вопросы модернизации» состоится 25 сентября 2021г. и пройдет в дистанционном формате.

Материалы конференции будут опубликованы (ISSN, УДК, ББК), а также доступны в электронном виде на сайте [www.russia-school.com](http://www.russia-school.com).

К участию в конференции приглашаются российские и зарубежные студенты, преподаватели, ученые, аспиранты и докторанты, представители избирательных комиссий всех уровней, представители политических партий и общественных объединений, представители органов законодательной и исполнительной власти и местного самоуправления, менеджеры и специалисты российских и зарубежных компаний.

Заявки на участие принимаются с 10 мая по 20 сентября 2021г. на электронную почту:

[design@owc.ru](mailto:design@owc.ru)

Порядок участия в конференции представлен ниже, а также на сайте [www.science.russia-school.com](http://www.science.russia-school.com).

### ПУБЛИКУЕМЫЕ НАПРАВЛЕНИЯ РАБОТ:

- 01.00.00 ФИЗИКО–МАТЕМАТИЧЕСКИЕ НАУКИ,
- 04.00.00 ХИМИЧЕСКИЕ НАУКИ
- 05.00.00 ТЕХНИЧЕСКИЕ НАУКИ,
- 07.00.00 ИСТОРИЧЕСКИЕ НАУКИ,
- 08.00.00 ЭКОНОМИЧЕСКИЕ НАУКИ,
- 09.00.00 ФИЛОСОФСКИЕ НАУКИ,
- 10.00.00 ФИЛОЛОГИЧЕСКИЕ НАУКИ,
- 12.00.00 ЮРИДИЧЕСКИЕ НАУКИ,
- 13.00.00 ПЕДАГОГИЧЕСКИЕ НАУКИ,
- 19.00.00 ПСИХОЛОГИЧЕСКИЕ НАУКИ,
- 22.00.00 СОЦИОЛОГИЧЕСКИЕ НАУКИ,
- 23.00.00 ПОЛИТИЧЕСКИЕ НАУКИ,
- 24.00.00 КУЛЬТУРОЛОГИЯ

**Заявки подаются в электронном виде по форме, размещенной на сайте, и состоят из двух файлов в формате Microsoft Office Word:**

1. Анкета заявителя (см. приложение 1, форма 1); название файла дается по фамилии автора заявки (напр. ivanov.doc)
2. Фотография заявителя

**Требования к предоставляемым материалам:**

1. Рекомендуемый объем материалов от 2 (3 600 знаков, включая пробелы) машинописных страниц до 8 (14 400 знаков, включая пробелы) машинописных страниц.
2. Материалы предоставляются в следующем виде в редакторе Microsoft Office Word шрифт «Times New Roman» основной текст – кегль 14, интервал 1,5, верхнее и нижнее поля – 2,5 см, левое поле – 3 см, правое – 1,5 см, отступ (абзац) – 1.25 см.
3. Порядок расположения текста: фамилия и инициалы автора (жирным шрифтом); сведения об авторе (ученое звание, ученая степень, место работы/учебы), адрес электронной почты (по желанию автора); название статьи (заглавными буквами, жирным шрифтом); основной текст статьи; информационные источники.
4. Оформление сносок: сноски (на литературу) печатаются внутри статьи в квадратных скобках после цитаты, (сначала указывается номер источника, а затем, после запятой – номер страницы; см. пример оформления сносок): сноски на несколько источников с указанием страниц разделяются между собой точкой с запятой; Примеры оформления сносок и ссылок: – сноска на один литературный источник с указанием страниц: [3,121]. – сноски на разные литературные источники с указанием страниц: [6,56; 12, 58].
5. Все статьи присылаются на e-mail редакции: design@owc.ru

Работы аспирантов публикуются в порядке очереди. Аспиранту необходимо предоставить сканированные копии следующих документов: 1) справка об обучении в аспирантуре, заверенная руководителем учреждения.

Рукописи статей, оформленные не по правилам, не рассматриваются. Присланные рукописи обратно не возвращаются. Не допускается направление в редакцию работ, которые посланы в другие издания или напечатаны в них.

**ВНИМАНИЕ!** *От корректности представленной информации (как на русском, так и на английском языках) зависят данные об авторе(ах), которые будут переданы в систему Российского индекса научного цитирования (РИНЦ)!*

## Приложение 1:

### Анкета участника XXXVII Международной научно–практической конференции «Современная школа России. Вопросы модернизации».

1. Фамилия, имя, отчество автора (соавторов) (на русском)
2. Фамилия, имя, отчество автора (соавторов) (на английском)
3. Название статьи (на русском)
4. Название статьи (на английском)
5. Отрасль науки
6. Ключевые слова (на русском)
7. Краткая аннотация (на русском)
8. Ключевые слова (на английском)
9. Краткая аннотация (на английском)
10. Место работы, должность, ученая степень, ученое звание (учебы) (на русском)
11. Место работы, должность, ученая степень, ученое звание (учебы) (на английском)
12. Почтовый адрес (с индексом)
13. Телефон домашний, мобильный
14. E-mail

***Оргкомитет и редакция научного сборника  
«Современная школа России. Вопросы модернизации»  
будут благодарны за распространение данной информации  
среди подведомственных учреждений, структурных подразделений,  
преподавателей университетов, институтов, специализированных  
организаций и органов образования, частных лиц,  
которые будут заинтересованы  
в публикации.***

НАУЧНОЕ ИЗДАНИЕ

**Международный научный журнал  
«Современная школа России. Вопросы модернизации»**

(ISSN 2306–8906).

Материалы международного научного журнала.

Подписано в печать 25.05.2021 года.

Выход из печати 25.05.2021 года.

Формат 70х90/16. Бумага офсетная.

Печ. л.62.37

Тираж 5 000 экз.

Заказ №506

Отпечатано в типографии АО «Компания «Открытый Мир»  
Издатель АО «Компания «Открытый Мир»

Цена свободная